



114092

P A T E N T E D E M O D E L O D E U T I L I D A D

por VEINTE AÑOS

a favor de Don J u a n C H E R T A B E R E N G U E R
de nacionalidad española, domiciliado en Barcelona, calle de
Recaredo, número 4, p o r :

" TUERCA MEJORADA "

M E M O R I A D E S C R I P T I V A

1 El presente Modelo de Utilidad hace referencia a una
tuerca mejorada, que comprende una envolvente o casquillo
metálico exterior, abierto por una base y dotado en la opuesta
de una perforación central y dos aletas levantadas y dobladas
5 formando un paso de rosca, y un cuerpo interior de material
plástico u otro análogo adecuado, encajado y solidarizado en
el interior de aquel, y dotado de una abertura axial, alinea-
da con el orificio central previsto en la base del casquillo,
para paso del correspondiente tornillo o espárrago.

10 Se trata, pues, de una tuerca cuya fabricación no ofrece

114092



la menor dificultad, pudiendo ser llevada a cabo con toda
facilidad y rapidez, y a precios de coste muy reducidos, par-
tiendo de instalaciones perfectamente modestas, dado que el
conjunto comprende exclusivamente una pieza metálica - el cas-
5 quillo - que puede ser obtenida por estampación con toda fa-
cilidad, y un cuerpo moldeado de una sola pieza a partir de
un material plástico adecuado. El encaje y acoplamiento de
estas dos piezas, se comprende que no presenta tampoco la
menor dificultad.

10 Por otra parte, la tuerca que se preconiza presenta una
serie de importantes y evidentes ventajas técnicas, resultando
autoblocable y pudiendo alcanzarse con la misma presión
muy elevadas, a pesar de su extraordinaria simplicidad.

Con el único fin de aclarar y puntualizar cuanto queda
15 expuesto, con la presente memoria se acompaña una lámina de
dibujos, en los que - desde luego, sin carácter limitativo de
ninguna clase - se ha representado un ejemplo concreto de rea-
lización práctica de la tuerca mejorada que se preconiza.

En estos dibujos, la figura 1 es un corte diametral del
20 conjunto de la tuerca y la figura 2 es una vista superior en
planta del propio conjunto.

Refiriendose, pues, a estos dibujos:

La tuerca que se preconiza, comprende - según se ha ade-
lantado - una envolvente exterior de chapa metálica estampada,
25 que conforma una zona central 1, prismática de sección exa-
gonal, u otra cualesquiera adecuada, abierta por una base y
dotada en la misma de una aleta circular sobresaliente 2, y
dotada en la base opuesta 3 de un orificio circular central 5
y dos aletas 4-4', recortadas y dobladas formando con sus bor-
30 des libres un paso de rosca. Finalmente, de manera esencial,
en el interior de este casquillo se halla encajado en forma

114092

20 MAY



ajustada y solidarizado por cualquier sistema apropiado, un
cuerpo 6 - preferentemente moldeado a partir de un material
plástico adecuado - dotado de una perforación axial 7, de sec-
ción circular, alineada con el orificio 5 referido. La pene-
tración de este cuerpo en el interior de la envolvente metá-
lica, viene limitado por un reborde circular inferior sobre-
saliente 8, previsto en aquel, que hace tope con la aleta
inferior 2 de esta.

Resta ya únicamente hacer constar de una manera general
y expresa que, como se comprende y es lógico, en la realiza-
ción práctica de la tuerca mejorada que ha quedado expuesta,
cabrá introducir todas aquellas adiciones y modificaciones
de detalle que no afecten a lo que constituye la esencialidad
del registro, que se solicita.

N O T A

SE REIVINDICA:

1 - Tuerca mejorada, caracterizada por comprender una
envolvente exterior, de chapa metálica estampada y forma pris-
mática, abierta por una base y dotada en la opuesta de un ori-
ficio circular central, alrededor del que se hallan situadas
dos aletas en oposición dobladas de manera que sus bordes li-
bres enfrentados definen un paso de rosca, en el interior de
cuya envolvente se halla encajado y solidarizado un cuerpo mol-
deado a partir de un material sintético, que presenta una per-
foración axial, alineada con el orificio referido.

2 - Tuerca mejorada, caracterizada porque la envolvente
exterior referida en la reivindicación precedente presenta
en su base abierta una aleta circular sobresaliente, contra
la que se apoya y hace tope un reborde sobresaliente previsto

114092



20

en la parte inferior del cuerpo de material sintético asimismo referido en la reivindicación precedente.

3 - Tuerca mejorada.

Consta la presente Memoria Descriptiva de cuatro hojas mecanografiadas, escritas por una sola cara, numeradas del 1 al 4 y con sus líneas numeradas, a su vez, de cinco en cinco y de dibujos anexos.

Barcelona,

20 MAY. 1965

P.A.

114092



FIG.1

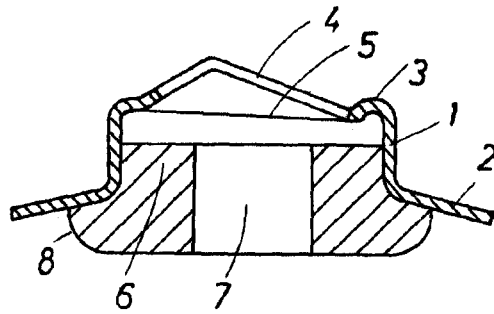
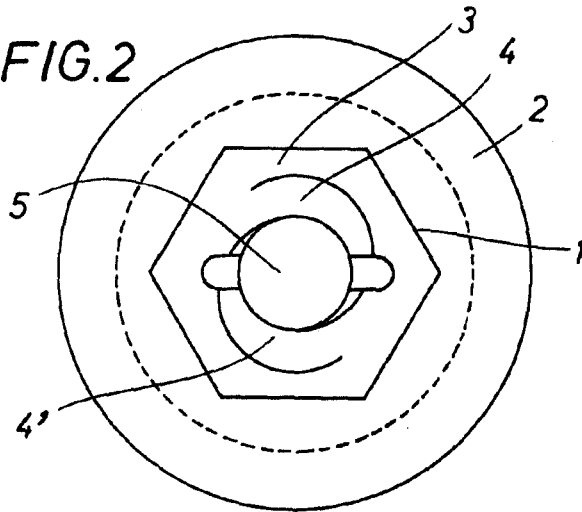

FIG.2



Barcelona 20 MAY. 1965

P.A.

A handwritten signature or set of initials, possibly 'P.A.', written in ink.

ESCALA VARIABLE.