

114081

114081

Carpeta nº 6.346.

Expediente nº



114081

MODELO DE UTILIDAD

a favor de la razón social

ACEROS ALEADOS, S.A., sociedad española, domiciliada  
5 en Badalona (Barcelona), Avenida Alfonso XIII nº 65,

por:

” DISPOSITIVO REGULADOR DE APARATO DE MEDIDA ”

-o00o-

MEMORIA DESCRIPTIVA

10 El presente modelo de utilidad tiene por objeto,  
to, como su enunciado indica, un dispositivo regulador de aparato de medida, el cual tiene su más directa aplicación en  
contadores eléctricos, en los que la medición se efectúa por  
giro de una placa o bien por desplazamiento de una varilla o  
15 vástago, cumpliéndose los fines esenciales para los que específicamente ha sido concebido con la máxima seguridad y  
eficacia, dentro de una construcción sencilla y efectiva.

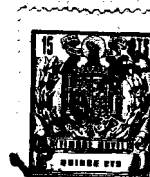

Una de las características de este modelo  
viene determinada por la particular forma que se confiere  
a los dos imanes que lo integran, cuyos imanes permanentes  
se colocan en posición opuesta en una pieza de aleación li-  
gera o termoplástica de forma que queden sólidamente unidos,  
determinandose entre ambos imanes una abertura, que actua de  
entrehierro en la que se acopla y gira o se desplaza la pie-  
za de medida del aparato de que se trate. Los dos imanes que  
integran el dispositivo de frenado, tienen practicados en  
su cuerpo un vaciado, a media caña, en uno de los cuales se  
organiza el elemento de ajuste del flujo magnético generado  
por los dos imanes permanentes cuyo circuito se cierra a  
través del entrehierro citado.

Otra de las características de este modelo  
la constituye el elemento regulador del flujo magnético de  
los imanes, en la zona de entrehierro, cuyo elemento está  
integrado por un tornillo de ajuste que se aloja en la pie-  
za soporte en un paso practicado en ella en sentido trans-  
versal al cuerpo de los imanes o longitudinal con respecto  
a la abertura que denominamos de entrehierro. La cabeza de  
este tornillo de reglaje lleva practicadas las señalizacio-  
nes pertinentes a su función. En el paso de alojamiento del  
tornillo de ajuste, por el extremo opuesto al de la cabeza  
de éste, se rosca una boquilla portadora de un muelle de  
presión que actua sobre la extremidad interna del tornillo  
de ajuste limitando la penetración de éste en el cuerpo so-  
porte de los imanes. Mediante este tornillo se logra regular  
a voluntad el flujo magnético en la zona de entrehierro que  
se utiliza como freno del elemento de medida del aparato de  
que se trate, ya que, su mayor o menor penetración en el cuer



po soporte de los imanes, cortará más o menos el campo del  
50 flujo magnetico, en razón a que el circuito de este flujo  
se vé disminuido por el circuito que se cierra a través del  
propio tornillo.

Gracias a esta particular forma de constitu-  
ción del freno, se logran las siguientes ventajas:

55 a) Variación entre ciertos límites de la can-  
tidad de flujo magnético que se cierra entre ambos imanes.

b) Facilitar el ajuste del aparato de medida  
el cual se acopla este freno.

c) Posibilidad de reajustar el freno magnéti-  
60 co, sin tener que tocar ni variar la posición de la pieza  
soporte.

Estas son a grandes rasgos las característi-  
cas principales del dispositivo de freno magnético que se  
preconiza, cuyas características se pondrán de manifiesto,  
65 más particularmente en el transcurso de la descripción que  
a continuación se dá, en la que, para facilitar su compren-  
sión, se hace referencia a la lámina de dibujos adjunta,  
en la que, de manera un tanto esquemática y tan solo por  
vía de ejemplo se muestran sus detalles más importantes.  
70 Estos detalles se dan a título ilustrativo, por tanto esta  
memoria debe ser considerada sin carácter restrictivo algu-  
no.

En la lámina de dibujos adjunta:

La figura 1 muestra una vista lateral del  
75 conjunto del dispositivo en la que se pone de manifiesto  
la posición de dos pasos o perforaciones, superior e infe-  
rior con respecto a la abertura central de entrehierro, en  
las que, indistintamente, puede ser montado el tornillo de



ajuste de la intensidad del flujo magnético generado por los  
80 dos imanes que comprende el conjunto.

En la figura 2 se muestra una vista frontal del dispositivo en la que, por líneas de trazos, se representan los dos imanes dispuestos en sentidos opuestos.

En la figura 3 se muestra una vista en plan-  
85 ta del conjunto en la que se muestra por líneas de trazos el paso y disposición del tornillo de ajuste con todos sus elementos, y el medio de fijación del soporte del freno al aparato de medida de que se trate.

Como se puede apreciar en las figuras enume-  
90 radas, el freno magnético que se preconiza, comprende una pieza soporte -1- de aleación ligera o termoplástica, en cuyo interior tiene solidarizados dos imanes permanentes -2- dispuestos de forma que sus polos queden enfrentados en sentidos opuestos, y separados entre sí por una abertura -3-  
95 transversal central del cuerpo soporte -1-, cuya abertura actúa de entrehierro, en la que se acopla el disco o elemento en movimiento medidor del aparato en que se acople este dispositivo, cuyo elemento queda bajo la acción de la intensidad del flujo magnético que generan los dos imanes perma-  
100 nentes -2-. El soporte -1- está provisto de medios -4- para su fijación al aparato medidor de que se trate.

Los imanes permanentes -2- tienen practicado en su cuerpo una canal -5- semicilíndrica que se acopla a la superficie de unos pasos cilíndricos -6- transversales previs-  
105 tos en el cuerpo del soporte -1-, en uno de cuyos pasos, según la posición del freno en el aparato medidor, se dispone un tornillo de ajuste -7- de la intensidad del flujo magnético de los dos imanes sobre la zona de entrehierro -3-,



quedando la cabeza -8- de este tornillo fácilmente accesible  
110 para su accionamiento, y tiene las señalizaciones pertinentes a su función.

En la extremidad del paso cilindrico -6- de  
disposición del tornillo de ajuste -7-, se rosca una boqui-  
115 lla -9- que es portadora de un muelle o resorte -10- que ac-  
tua sobre la extremidad interna del tornillo -7- en sentido  
opuesto a la penetración de éste en el paso cilindrico -6-,  
lograndose de este modo, o sea con la mayor o menor penetra-  
ción del tornillo -7- en el cuerpo del dispositivo, regular  
a voluntad el flujo magnético sobre la zona de entrehierro  
120 -3-, esto es, sobre el elemento medidor del aparato que se  
mueve en dicha zona y bajo el efecto del flujo magnético ge-  
nerado por los imanes permanentes -2-.

Lo expuesto pone de manifiesto que el presen-  
te modelo de utilidad proporciona un freno magnético para  
125 aparatos medidores, con una construcción sencilla y efecti-  
va, mediante el cual se puede regular a voluntad la intensi-  
dad del flujo magnético que actua como freno sobre el ele-  
mento medidor del aparato de que se trate, y al propio tiem-  
po puede ser reajustado entre ciertos límites de la cantidad  
130 de flujo magnético que se cierra entre los dos imanes que lo  
integran, sin tener que variar la posición de la pieza sopor-  
te del conjunto.

Se hace constar a los efectos oportunos que  
en el objeto de este modelo de utilidad se podrán introducir  
135 todas aquellas variaciones de detalle que las circunstancias  
y la práctica pudieran aconsejar, siempre y cuando que, con  
las mismas, no se modifiquen las características esenciales  
del dispositivo de freno magnético descrito.



N O T A

140

Se declara de novedad el contenido de las si-

guientes

R E I V I N D I C A C I O N E S

1.- Dispositivo regulador de aparato de medida, que se caracteriza por constituirse mediante un cuerpo extremo provis-  
145 to de medios para su fijación al aparato de que se trate, cuyo cuerpo tiene practicada una abertura, central transversal que lo subdivide parcialmente en dos partes, cada una de las cuales comporta solidariamente un imán permanente, estando dispuestos estos imanes de forma que los polos opuestos que-  
150 den enfrentados en la abertura de separación que actúa de entrehierro para el flujo magnético generado por los dos imanes pasando por dicha abertura el elemento medidor del aparato que queda bajo la acción de dicho flujo.

2.- Dispositivo regulador de aparato de medida, que  
155 se caracteriza porque los dos imanes, a que se hace referencia en la reivindicación precedente, tienen practicada en su cuerpo una canal semicilíndrica longitudinal que se ajusta a la pared externa del respectivo conducto cilíndrico practicado en el cuerpo soporte para montaje del tornillo de ajuste del flujo  
160 magnético, habiéndose previsto uno de estos conductos o pasos en cada parte del cuerpo soporte y, el tornillo de ajuste se monta en uno de dichos pasos según interese de conformidad con la posición del freno en el aparato medidor de que se trate.

3.- Dispositivo regulador de aparato de medida, que  
165 se caracteriza porque en la extremidad del paso o conducto de acople del tornillo de ajuste del flujo magnético, opuesta a la de la cabeza de éste, se acopla, por roscado, una boquilla que es portadora de un muelle de presión que actúa sobre la ex-



170 tremidad interna del tornillo de ajuste en sentido opuesto a la penetración de éste en el paso o conducto, regulandose de este modo la intensidad del flujo magnético, en la zona de entrehierro, sobre el elemento medidor del aparato en que se monte este freno, entre prederminados límites.

4.- DISPOSITIVO REGULADOR DE APARATO DE MEDIDA.

175 Todo ello tal y como se describe y reivindica en la presente memoria descriptiva que consta de siete hojas mecanografiadas por una sola de sus caras y se muestra en la lámina de dibujos adjunta.

Barcelona, 19 de Mayo de 1965.

P. PUJOL

P. P.

114081

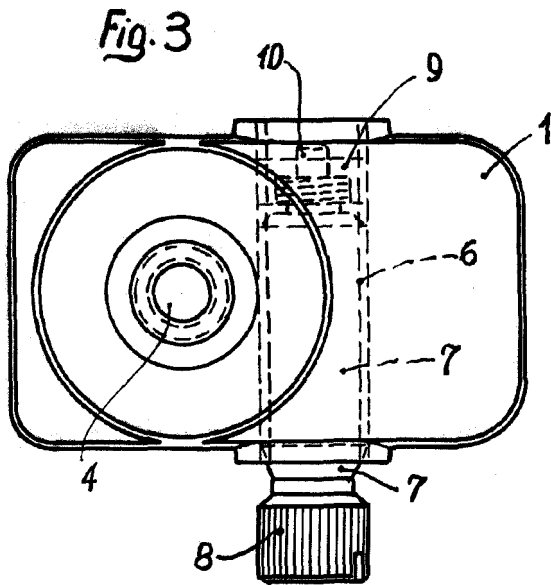
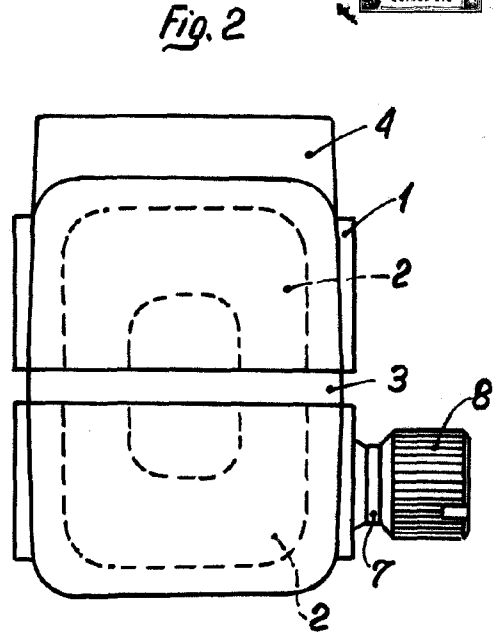
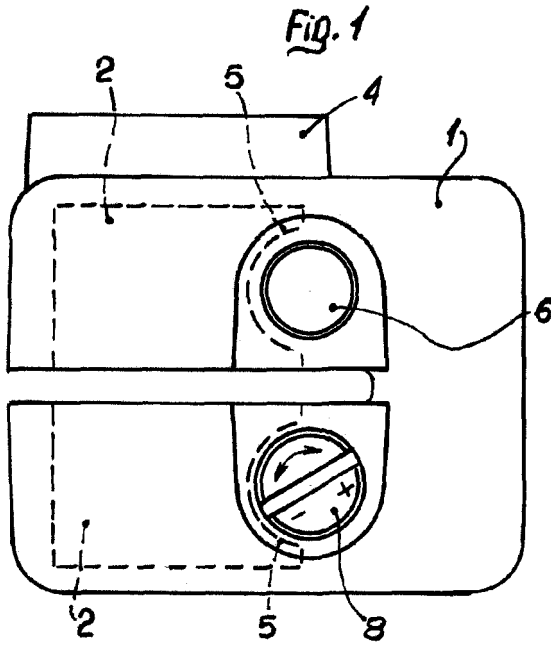

ESCALA VARIABLE

Barcelona, 19 de Mayo de 1965.

P. PUJOL

P. P.