

18 MAY



114062

M O D E L O
DE
U T I L I D A D

a favor de Don Oscar WILJE, de nacionalidad sueca, residente en Falun (Suecia), Promenaden, 21, por "PORTAEQUIPAJES PARA VEHÍCULOS".

- . -

MEMORIA DESCRIPTIVA

La presente invención se refiere a un portaequipajes especialmente indicado para vehículos deportivos dotados de techo descapotable.

5. La línea aerodinámica de los coches deportivos y su techo descapotable en la mayoría de casos, hacen que la instalación de un portaequipajes resulte un problema no solucionado satisfactoriamente hasta el presente.

10. Por este motivo se ha ideado el portaequipajes objeto de la invención que consta de una parrilla dotada de patas de apoyo provistas de ventosas para su aplicación so-

114062

18 MAY



5. bre la tapa posterior, inclinada del vehículo, cuya parrilla está dotada de un estribo saliente en su lado posterior para el apoyo del equipaje, estando amarrado el portaequipajes sobre la tapa mediante tirantes anclados en los lados de la parrilla y que rodean dicha tapa.

Para la mejor comprensión de cuanto queda descrito en la presente memoria, se acompaña un dibujo en el que, tan sólo a título de ejemplo, se representa un caso práctico de realización del objeto de la invención.

10. En dicho dibujo su única figura es una vista en perspectiva del portaequipajes acoplado a la tapa posterior de un vehículo deportivo.

15. El portaequipajes descrito consta en el aludido dibujo de una parrilla rectangular -1-, dotada de cuatro patas -2- con ventosas -3- para su aplicación sobre la tapa -4- del motor o del cofre situado en la parte posterior del vehículo. En el lado inferior de la parrilla sobresale un estribo -5- que impide que caiga el equipaje, pues el portaequipajes queda en posición inclinada debido a la pendiente de la tapa -4-.

20. En los laterales de la parrilla -1- están anclados sendos tirantes -8- que rodean la tapa -4- y aseguran la posición del portaequipajes.

25. El montaje del portaequipajes descrito es sumamente sencillo, lo que permite acoplarlo únicamente cuando sea necesario. Es evidente que el coche deportivo de líneas aerodinámicas no queda afeado con la inclusión de este accesorio, pues el mismo sigue la línea descendente de la tapa posterior y tiene la ventaja de poder desmontarse con facilidad.

114062

18 MA



- Serán independientes del objeto de la invención, los materiales empleados en la construcción de los distintos elementos que la integran, formas y dimensiones de los mismos y cuantos detalles accesorios puedan presentarse, siempre y cuando no afecten a su esencialidad.
- 5.

- . -

N O T A

Se reivindica como objeto del presente modelo de utilidad:

10. 1. Portaequipajes para vehículos, que está constituido esencialmente por una parrilla dotada de patas provistas de ventosas para su apoyo sobre la cubierta posterior inclinada del vehículo, cuya parrilla está dotada en su lado posterior de un estribo que sobresale y sirve de respaldo para el equipaje, mientras que en los laterales lleva anclados unos tirantes que se acoplan en los bordes de la citada tapa, y fijan la posición del portaequipajes.
- 15.

2. Portaequipajes para vehículos.

La presente memoria consta de tres hojas foliadas escritas a máquina por una sola cara.

Barcelona, 18 de mayo de 1.965

Oscar WILJE

p.a.

D. OSCAR WILJE

HOJA ÚNICA

114062

18 MAY

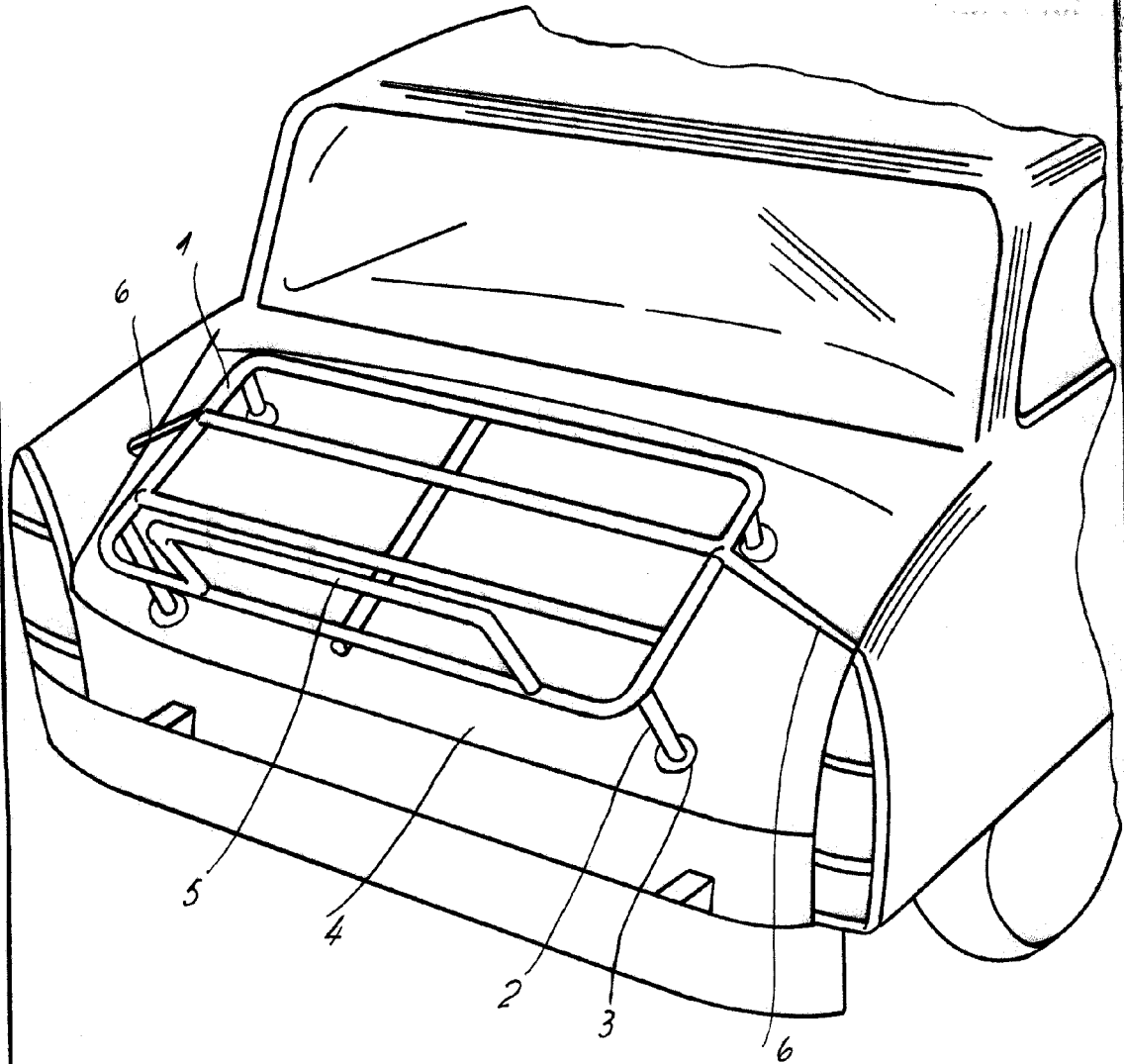

12475

18 MAY 1985

BARCELONA
OSCAR WILJE
P.A.

