

114027



114027

MODELO DE UTILIDAD  
POR VEINTE AÑOS  
EN ESPAÑA

Solicitado a favor de D.FRANCISCO BATALLER GARCIA, de nacionalidad  
española, domiciliado en VALENCIA, C/.Rodriguez Fornos, 4

p o r

==== " LAVADORA MANUAL DE VAJILLAS " =====  
.....

MEMORIA DESCRIPTIVA

=====

A lo largo de la presente Memoria, serán puestas de manifiesto  
las ventajosas condiciones que presenta una lavadora manual de vajil-  
llas, de cualidades suficientes para solicitar a favor de su titular,  
el privilegio de exclusividad que concede la vigente Ley de Propie-  
dad Industrial, para su fabricación y venta en España y territorios  
dependientes.



El examen de las características esenciales del objeto del presente expediente, demuestra la importancia de la realización conseguida, puesto que pone de manifiesto una serie de virtudes, verdaderamente interesantes, tanto por la eficacia de su funcionamiento, como por haberse conseguido mediante la aportación de sencillos mecanismos, cobijados en una carcasa, susceptible de adaptarse a la configuración más estética, dentro de las cualidades utilitarias de la lavadora.

Obvio es resaltar que una lavadora de esta naturaleza debe de resultar en su aspecto económico, de muchísimo más interés que las existentes en el mercado. Si a ello añadimos que el rendimiento de la lavadora, presentada es de un elevado índice queda completado el cuadro de circunstancias que avalan la solicitud del presente expediente, y que a continuación van a ser realizadas, con la exposición de sus características técnicas.

Para ello, contamos con la colaboración del plano adjunto, que contiene diversas vistas de su realización, aunque hemos de advertir, previamente que estas representaciones tan sólo tienen valor informativo, debiendo de ser consideradas, en consecuencia, desde el más amplio punto de vista y no, como límite del alcance del presente expediente.

La figura 1ª del plano adjunto, corresponde a una perspectiva de la lavadora en cuestión, que aparece con su tapa alzada, mostrando parte de su interior. Las figuras 2ª y 3ª, corresponden a sendas secciones transversales, representadas en un momento de su trabajo.

Haciendo referencia a las precitadas figuras, observamos señalada con -1- la carcasa de la lavadora, que según puede apreciarse tiene forma mas o menos cilíndrica, de acuerdo con su capacidad, y según las conveniencias del fabricante.

Con -2- señalamos la tapa de la lavadora, situada en la parte superior de esta y provista del conducto de dicha -3- orificiado en toda su periferia para permitir la libre llegada del líquido al inte-

- 3 - 114027



rior de la lavadora, quedando comunicado exteriormente con el con-  
ducto -4- a donde se acopla el grifo correspondiente. Este mismo  
40 conducto lleva una prolongación -5-, obturada a voluntad mediante  
su tapón -6-, que permite la introducción del jabón en polvo nece-  
sario.

Todavía sobre el interior de la tapa -2- observamos la dispo-  
sición de la bandeja -7- que está destinada a albergar los vasos -8-,  
45 según puede apreciarse en las figuras adjuntas.

Atravesando longitudinalmente la carcasa -1-, bien por el cen-  
tro de esta o por uno de sus laterales (según que la lavadora sea  
de mayor o menor capacidad), se dispone el eje -9- en el que se  
50 sustentan los cepillos limpiadores -10-. El eje -9- sobresale al ex-  
terior, para conformar la manivela de accionamiento -11-, provista  
de un tope apropiado que impide su giro completo, y por tanto, obliga  
a los cepillos a desarrollar un movimiento alternativo de vaivén.

En las lavadoras de capacidad simple se disponen los cepillos  
55 -10- en posición prácticamente vertical a lo largo de todo el eje,  
(véase la fig. 3\*), quedando colocados en cualquier caso, los platos  
a lavar, entre ellos, y apoyados sobre la base -12- que permite me-  
diante oportunos suplementos -13- la colocación de platos de dis-  
tintos diámetros. En las lavadoras de capacidad doble los cepillos  
60 quedan parte de ellos en posición vertical, y parte en posición  
horizontal (véase la figura 1\*) facilitándose de esta forma la lim-  
pieza también de cacerolas, pucheros, etc. (que quedan sujetas con  
ayuda de la pletina articulada -13'-), con sus correspondientes tapas,  
para lo cual los cepillos horizontales -14- estarán equipados con  
65 cerdas más duras, contando la lavadora con la colaboración de un ce-  
pillo especial -15- para la limpieza del fondo de estos utensilios,  
a cuyo cepillo se solidariza la corredera -16- que comporta en su  
extremo otro cepillo -17- en arco, para la limpieza de los laterales  
interiores, que por la colaboración de la corredera -16- es regula-  
70 ble de acuerdo con el diámetro del utensilio.



Ambos cepillos -15- y -17- son solidarios del eje -18- que sale al exterior para constituir la manivela de accionamiento -19-.

75 En lugar adecuado del interior de la carcasa -1-, se disponen los soportes -20- que acogen, a los cubiertos -21-, manteniéndolos al alcance de los cepillos limpiadores.

80 En el fondo de la lavadora se dispone el desagüe -22- que permite su rápido vaciado, mientras que exteriormente se solidarizan las patas -23-, que pueden ser de pequeña altura, para el empleo de la lavadora sobre el mismo banco de la cocina, o pueden ser de altura suficiente para apoyarse sobre el suelo, en cuyo caso podrán ir provistas de las ruedecillas -24-, que faciliten su traslado.

85 Suficientemente descrita la naturaleza y funcionamiento de nuestra lavadora manual para vajillas, sólo nos resta manifestar que serán variables las circunstancias de materiales, tamaños y formas de sus diferentes partes, siempre y cuando no se altere su esencialidad, que queda resumida en la siguiente

N O T A  
= = = =

90 Los puntos que se reivindican en el presente Modelo de Utilidad, son:

95 1º.-"LAVADORA MANUAL DE VAJILLAS", caracterizada por constar de un eje longitudinal, que sobresale al exterior de la lavadora para constituir una manivela de accionamiento, provista de un tope, de manera que solo puede adquirir un movimiento de vaivén, transmitido a los cepillos solidarios del eje, entre los que se encuentran colocados, en oportunos soportes, los platos a fregar, teniendo dichos cepillos la facultad de ser colocados, parte en posición vertical, y parte en horizontal, de manera que estos últimos, de cerdas más duras, puedan ser utilizados en la limpieza de  
100 cacerolas, ollas, etc. para lo cual cuentan con la colaboración de



un cepillo especial, para el fondo interior de estos utensilios, que comporta otro en arco, susceptible de ser graduado a tenor del diámetro interior del utensilio, accionándose ambos por la manivela exterior que constituye su propio eje.

105            2º.-Lavadora manual de vajillas, caracterizada porque su tapa comporta un conducto al que llega el agua necesaria, con un ramal para la aportación del jabón en polvo, permaneciendo ambos en comunicación con un tubo interior orificiado en toda su longitud para permitir la entrada de agua y su salida por aspersión y com-  
110 portando la propia tapa una bandeja para vasos y tazas a la que llegan los cepillos en su acción limpiadora, así como también a los soportes de los cubiertos solidarios del interior, completándose la instalación con el oportuno desagüe y las patas del aparato de longitud apropiada. Y

115            3º.-"LAVADORA MANUAL DE VAJILLAS", de conformidad en un todo en lo esencial y fines industriales a lo descrito en la precedente Memoria Descriptiva y gráficamente representado en los adjuntos planos para su mejor comprensión.

Esta Memoria consta de CINCO hojas escritas o mecanografiadas por una sola cara a doble espacio en 118 líneas.

Valencia, 2 Junio 1965  
Por autorización del interesado.

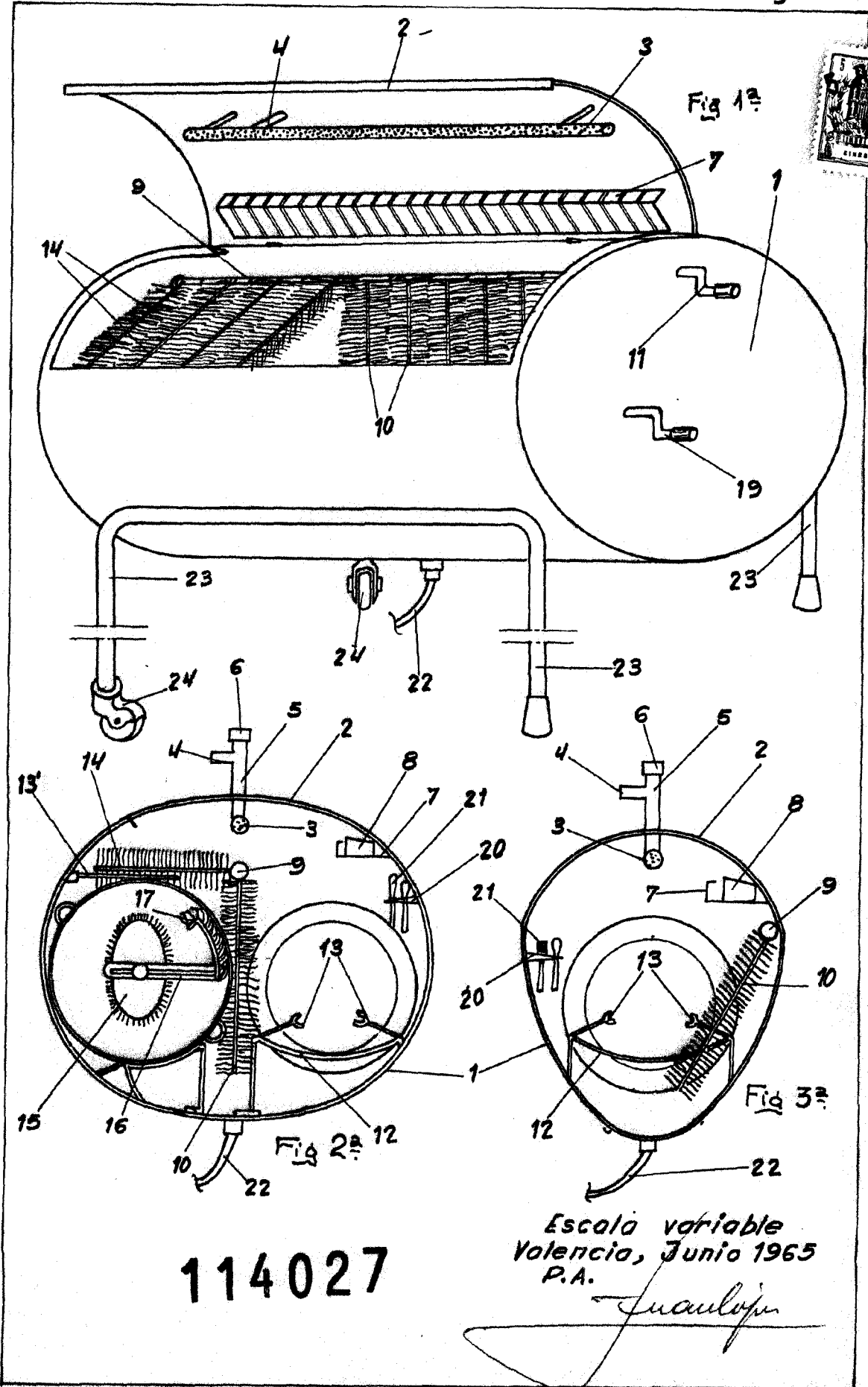

114027

Escola variable  
Valencia, Junio 1965  
P.A.

*Juan López*