



114014

MODELO DE UTILIDAD

por "Base giratoria para exhibición de productos"  
a favor de Talleres Imat, S.A., domiciliada en Vich, Carre-  
tera de Manlleu s/n.

=====

5

MEMORIA DESCRIPTIVA

Se refiere el presente modelo de utilidad a una  
base giratoria que estando destinada a soportar y mover un  
soporte cualquiera de los productos a exhibir, se caracteri-  
za por la particular manera de venir establecida en la misma  
la practicamente total supresión de rozamientos, permitiendo  
10 ser accionado a mano con gran suavidad, consiguiendose el  
efecto nuevo que deriva de su propia estructura con muy nota-  
ble mejoramiento de la función a que se destina.

En la hoja de dibujos anexa a la presente memoria,  
15 aparece representado el soporte giratorio que nos ocupa, mos-  
trándole: Fig. 1, de lado en sección por un plano diametral;  
Fig. 2, también de lado en vista externa, yendo provisto de  
un aditamento soporte, variable, de los productos a exhibir;  
y Fig. 3, en planta con un corte parcial.

20

Constituye la base giratoria, de referencia, una  
plataforma fija 1 preferentemente circular y provista de una  
estrecha barandilla 2, alrededor de cuyo eje central 3 de  
poca altura que se eleva en su cara superior, puede girar un

114014



plato 4 que se apoya sobre aquella intermediando un conveniente numero de bolas de acero 5 alojadas en correspondientes compartimentos 6 previstos, arrancando hacia abajo, en una arandela flexible o no 7 que se aloja en una ranura circular periférica 8 prevista a tal efecto en la cara inferior del plato 4, apropiadamente para que las referidas bolas contacten simultaneamente con la cara superior de la plataforma fija 1 y con la cara inferior del plato giratorio 4, determinandose preferentemente en los mencionados alojamientos de las bolas, un hueco troncocónico con vértice virtual hacia abajo, siendo el diámetro de la base inferior, abierta, ligeramente menor que el diámetro de la bola a fin de evitar que ésta pueda salir del alojamiento; mediante un simple tope o tuerca que rosca en el extremo superior del eje fijo 3, se impide el desplazamiento hacia arriba del plato 4.

Sobre el plato 4 pueden colocarse directamente productos a exhibir y tambien disponer sobre el mismo, fijo o de quita y pon, un soporte cualquiera 10 con estantes al mismo efecto, cuales productos, maniobrando a mano con gran suavidad el conjunto movil, pueden ser situados en primer término para su vista.

En la ejecución practica del modelo según ha sido descrito, podrán variar cuantos detalles constructivos y configurativos no afecten cambiándola o modificandola, a su propia esencialidad.

N O T A  
=====

Se reivindica como objeto del presente modelo de utilidad:

12.- Base giratoria para exhibición de productos, caracterizada por el hecho de constituirla una plataforma

114014



fija preferentemente circular del dentro de cuya cara superior se eleva un corte eje asimismo fijo, alrededor del cual, puede girar un plato que se apoya sobre aquella intermediando un conveniente número de bolas de acero alojadas en correspondientes compartimentos previsto en una arandela que se aloja a su vez en una ranura circular prevista a tal efecto en la cara inferior del plato giratorio, apropiadamente para que las referidas bolas contacten simultaneamente con la cara superior de la plataforma y con la cara inferior del plato, determinandose preferentemente en los mencionados alojamientos de las bolas, un hueco troncocónico de bases abiertas y vértice virtual hacia abajo siendo el diámetro de la abertura inferior ligeramente menor que el de la bola a propósito para impedir que ésta pueda salir del alojamiento, viniendo impedido el desplazamiento hacia arriba del plato, mediante una tuerca que rosca en el extremo del eje fijo o un simple tope que la sustituya al mismo efecto. Sobre el plato giratorio, puede disponerse fijo o de quita y pón, un soporte cualquiera de los productos a exhibir.

20                    2º.- BASE GIRATORIA PARA EXHIBICION DE PRODUCTOS.  
Consta la presente memoria de tres hojas foliadas y mecanografiadas por una sola cara.

Barcelona, 13 de Mayo de 1965

TALLERES IMAT, S.A.

p/a.



114014

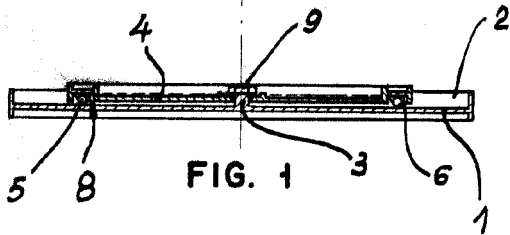

FIG. 1

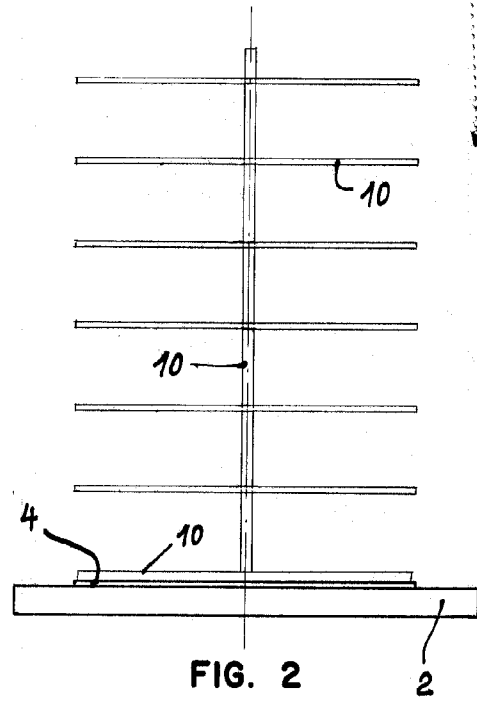

FIG. 2

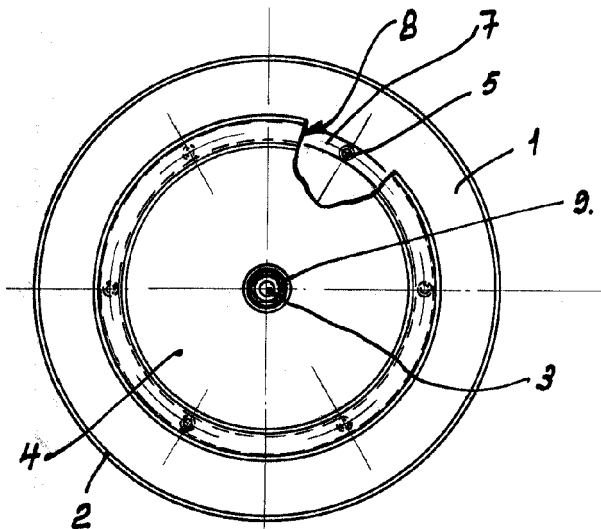

FIG. 3

BARCELONA, 13 de Mayo de 1965.

*[Handwritten signature]*