

113962

113962



MODELO DE UTILIDAD

a favor de

Dn. RAMON ENRICH MARTINEZ, de nacionalidad española,
5 domiciliado en Barcelona, calle Mayor de Gracia nº 153-155,

por:

” CIERRE PRECINTO PERFECCIONADO PARA BOLSA ENVASE ”

-o00o-

MEMORIA DESCRIPTIVA

10 El presente modelo de utilidad tiene por ob-
jeto, como su enunciado indica, un cierre precinto perfeccio-
nado para bolsa envase, la cual tiene su más directa aplica-
ción para el envasado de objetos laminares sin que ello sea
obstáculo para que pueda ser aplicada igualmente al envasado
15 y exhibición de objetos de poco volúmen, siendo su caracte-
rística esencial el que mostrando su contenido, no puede re-
tirarse éste de la bolsa si no se efectua previamente la ro-
tura de su precinto y desgarró de la bolsa por la línea de



ruptura previamente establecida, de la forma que se pondrá
20 de manifiesto en el transcurso de esta memoria.

En la actualidad se conocen bolsas para el
envasado de productos o materias de poco volúmen, estando
integradas dichas bolsas por dos finas láminas de material
plástico unidas entre sí por tres de sus lados o bordes,
25 constituyendo el cuarto la embocadura de llenado, cerrando-
se, dicho lado o embocadura, por soldado una vez llenada la
bolsa. Para el desenvasado, se precisa cortar o romper uno
de los lados extremos de la bolsa, operación ésta que resul-
ta un tanto difícil si no se efectua con la ayuda de un uten
30 silio cortante, ya que, dada la naturaleza del material que
se emplea en estas bolsas, ofrece bastante resistencia para
su desgarrado directo con las manos.

Es objeto de este modelo de utilidad, una
bolsa provista de medios que facilitan la ruptura de la par-
35 te correspondiente a su embocadura, sin que para ello se pre-
cise la ayuda de un utensilio o elemento cortante y, además,
su embocadura no precisa ser cerrada por soldado, ya que el
cierre se determina por medio de una lámina convenientemente
doblada, que por medio de una capa de adhesivo, se solidari-
40 za, parcialmente, sobre la línea de embocadura emparedando
a la misma. Las partes de la lámina de cierre no adheridas a
la zona de embocadura de la bolsa, determinan dos solapas,
una a cada lado de la embocadura, cuyas solapas ocultan a
sendas líneas de fácil ruptura para la apertura de la bolsa.
45 Sobre dicha lámina precinto se practica una perforación, que
tiene por finalidad facilitar el colgado de la bolsa y exhi-
bición de su contenido.

Las líneas de ruptura o desgarrro, para deter-

113962



50 minar la apertura de la bolsa, están constituidas por sendas
sucesiones de finos y pequeños cortes espaciados regularmen-
te entre sí, extendiéndose estas líneas en sentido paralelo
al lado de la embocadura de la bolsa. De este modo queda to-
talmente garantizado el contenido de la bolsa ya que su aper-
tura trae aparejada la ruptura de su precinto.

55 Estas son a grandes rasgos las características
esenciales de la bolsa objeto de este modelo, cuyas caracte-
rísticas se pondrán de manifiesto, más particularmente, en el
transcurso de la descripción que a continuación se da, en la
que, para facilitar su comprensión, se hace referencia a la
60 lámina de dibujos adjunta, en la que, de manera un tanto esque-
mática y tan solo por vía de ejemplo, se muestran los detalles
principales del modelo. Estos detalles se dan a título ilus-
trativo, por tanto esta memoria debe ser considerada sin ca-
rácter restrictivo alguno en cuanto a dimensiones, proporcio-
65 nes y materias se refiere.

En la lámina de dibujos adjunta:

La figura 1 muestra una vista frontal de una
bolsa constituida de conformidad con este modelo, con un sec-
cionado convencional sobre el precinto que cierra la zona de
70 embocadura.

En la figura 2 se muestra una vista en perspec-
tiva de la misma bolsa, en la que se pone de manifiesto la
conformación de las solapas del precinto que cubren a las lí-
neas de ruptura de la embocadura de la bolsa.

75 Como se puede apreciar en las figuras enumera-
das, la bolsa -1- se constituye de la misma forma que las
usuales, o sea mediante dos láminas de material plástico su-
perpuestas y unidas entre sí por sus bordes, pero con la par-

113962



80 ticularidad de que su embocadura se cierra mediante una lámina
precinto -2- que se dobla emparedando a la embocadura de la bol
sa y fija a ella mediante una capa de adhesivo que porta dicha
lámina por su cara interna. La disposición y fijación de la lá
mina precinto -2- sobre la embocadura de la bolsa se realiza de
modo que dos zonas extremas -3- de la misma queden sin fijar,
85 formando sendas solapas para cubrición de unas líneas -4- de fá
cil ruptura practicadas en sentido paralelo al lado de la embo
cadura de la bolsa, por cada cara o superficie de la misma estan
do integradas estas líneas de ruptura por una sucesión de peque
ños hendidos regularmente espaciados entre sí. En el centro del
90 precinto -2- de la embocadura se prevé una perforación -5- que
permite el colgado de la bolsa para exhibición de su contenido.

De este modo, para efectuar la apertura de la bol
sa, basta con elevar las solapas extremas -3- de la lámina pre
cinto -2-, dejando al descubierto las líneas de ruptura -4-,
95 traccionando al precinto -2- en el sentido de dichas líneas pa
ra determinar su desgarró.

Lo expuesto pone de manifiesto que el presente
modelo de utilidad proporciona un cierre precinto práctico, se
guro y de fácil ruptura, para bolsas envases, con una construc
100 ción sencilla y efectiva que puede ser llevada a la práctica
con toda facilidad, cumpliendo los fines para los que ha sido
concebido con la máxima seguridad y eficacia.

Se hace constar a los efectos oportunos que en el
objeto de este modelo de utilidad se podrán introducir todas
105 aquellas variaciones de detalle que las circunstancias y la prác
tica pudieran aconsejar, siempre y cuando que, con las mismas,
no se modifiquen las características esenciales del conjunto de
cierre descrito.



110

Se declara de novedad el contenido de las si-

guientes

REIVINDICACIONES

1.- Cierre precinto perfeccionado para bolsa envase, que se caracteriza por constituirse mediante una lámina que se do-
115 bla sobre la embocadura de la bolsa emparedandola, fijandose a ella por medio de una capa adhesiva prevista en la cara interna de dicha lámina, de forma que las zonas extremas de ésta queden voladas, determinando sendas solapas de cubrición de unas líneas de ruptura de la embocadura practicadas en sentido
120 paralelo a la misma, por ambas superficies de la bolsa, cuyas líneas de ruptura están integradas por finos hendidos regularmente espaciados entre sí; de este modo para efectuar la apertura de la bolsa se elevan las solapas extremas de la lámina precinto, descubriendo las líneas de ruptura y, traccionando
125 al precinto, en el sentido de dichas líneas, se produce el desgarrado de las mismas.

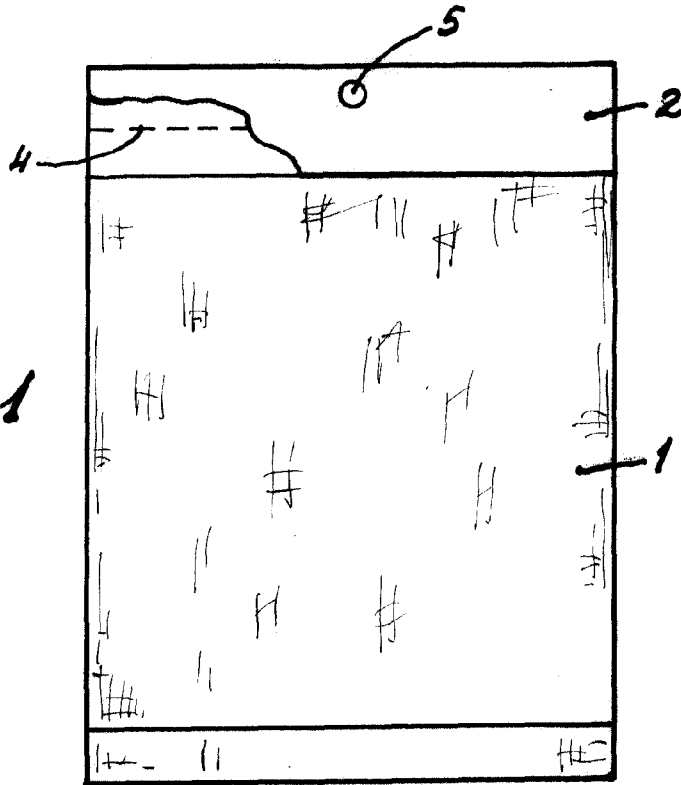
2.- CIERRE PRECINTO PERFECCIONADO PARA BOLSA ENVASE.

Todo ello tal y como se describe y reivindica en la presente memoria que consta de cinco hojas mecanografiadas por
130 una de sus caras y se muestra en la lámina de dibujos adjunta.

Barcelona, 13 de Mayo de 1965.

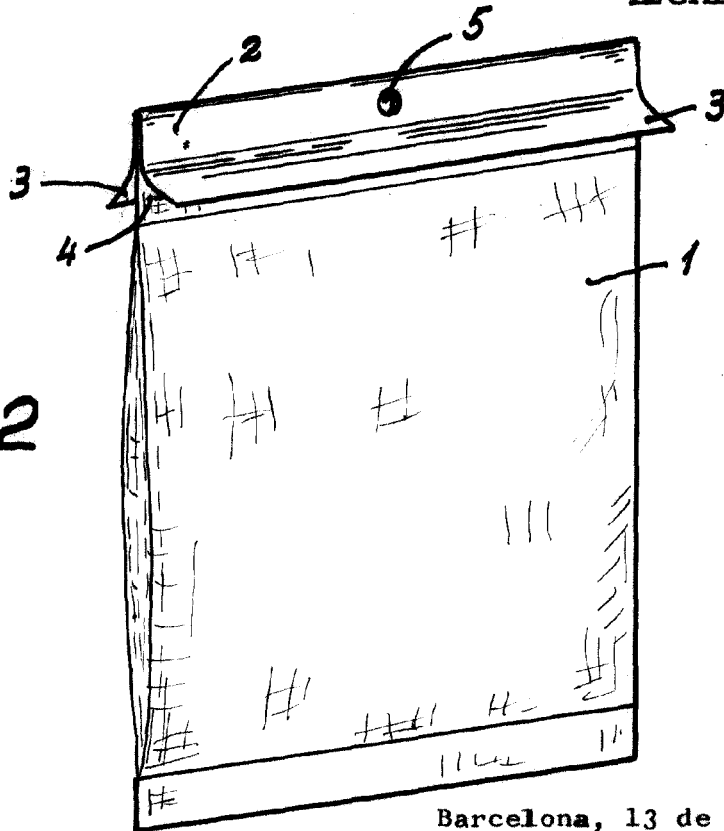


Fig. 1



ESCALA VARIABLE

Fig. 2



Barcelona, 13 de Mayo de 1965.