



113957

MEMORIA DESCRIPTIVA

que se acompaña a la solicitud de un MODELO DE UTILIDAD en ESPAÑA por VEINTE AÑOS a favor de D. FRANCISCO DE LA FUENTE HINOJOSA, residente en Madrid.- Avda. Menendez Pelayo, 131 y D. MANUEL LOPEZ GANDIA, en Mislata (Valencia), Plaza Juan XXIII, por: " UN DESCARGADOR PARA CISTERNAS DE INODOROS ".



La presente Memoria se refiere a un descargador para cisternas de inodoros que, como luego se verá, tiene como finalidad esencial el suprimir, no solo las cisternas de hierro, sino el sistema de hierro campana que se utiliza en las mismas.

5.-

La escasez de hierro, la oxidación de éste y la carencia de los materiales, ha motivado en gran parte que se haya buscado una solución técnica, así, se comenzó por construir las cisternas de loza o material similar; pero entonces se comprendió que el sistema de campana no podría acoplarse, ya que quebraba las cisternas; entonces se pensó que partiendo de materiales plásticos, se podría llegar a obtener un dispositivo que permitiera la expulsión del agua y el cierre automático del paso de aquella.

10.-

Se conocen muy pocos dispositivos de éste tipo y de ellos, ninguno ofrece garantías en cuanto a la función a desempeñar, quizá por el exceso de material metálico que las mismas llevan el que, por la acción directa del agua no ofrece las necesarias garantías sobre su funcionamiento.

15.-

Claro es que, el realizar un estudio detallado de los inconvenientes que hemos encontrado en los dispositivos conocidos, se aparta de los fines de esta Memoria que consiste en describir y reivindicar de manera sucinta, lo que ha de ser objeto de protección. Por ello, vamos a limitarnos a exponer en qué consiste nuestro aparato y, además, a concretar que con el mismo se cubren los

20.-

25.-



30.- requisitos exigidos en el artículo 171 del Estatuto de la Propiedad Industrial, texto modificado por Decreto de 26 de diciembre de 1.947, no ya en lo que se refiere a su forma externa y funcionamiento, sino al beneficio o efecto nuevo que se obtiene.

35.- Consiste el invento en disponer una campana de material plástico termoendurecible cuya base está truncada, saliendo de la misma cuatro aletas o nervios equidistantes cuyo otro extremo soporta un tubo del mismo largo que las aletas y cuyo orificio comunica con la cámara de la campana. El borde de la campana hace solapa

40.- hacia afuera y, en su interior, tiene practicado un paso de rosca en el que se acopla por el roscado que, en su parte exterior tiene, una pieza del mismo material que adopta forma de copa y que lleva cuatro ranuras horizontales. La parte interna del cuello o estrechamiento inferior de dicha pieza tiene otro paso de rosca para su alojamiento en la base de la cisterna.

45.- Entre las dos piezas citadas, e introducido en el agujero, vá un espárrago metálico que, por la parte que no sale al exterior va roscada y recibe por rosca una arandela con una forma ancha, ambas de mayor diámetro que el del cuello de la pieza roscada ya citada y un casquete del mismo material.

50.- Dada la estructura y acoplamiento de las piezas que componen el dispositivo que se desea proteger, para mayor ilustración y sin que suponga limitación de ninguna especie, se acompaña un dibujo en el que la Figura I representa la campana l vista por fuera y por dentro,

55.-



60.- siendo 2 el orificio 3 el cuerpo central roscado por dentro, 4 los nervios y 5 la base.

La Figura II nos muestra la otra pieza que enrosca por 6, tiene las ventanas 7 y la rosca 8 dispuesta en el interior del cuello 9.

65.- La Figura III es el espárrago metálico 10 en su extremo roscado 11, el casquete 12, la arandela 13 y la goma 14.

La Figura IV es el dispositivo montado.

70.- Enroscado el cuello a la cañería que va a la base de desagüe de la cisterna, el peso del casquete tira hacia abajo del tope y goma circular que van en el espárrago de metal y cuyos bordes al coincidir con la periferia del cuello, impiden que el agua se escape tubería abajo.

75.- Si, por el medio que sea, se tira hacia arriba del espárrago, el agua penetra por las ventanas horizontales, inundando la parte inferior y rebotando la semibola o casquete que no vuelve a su posición hasta que no se agota el agua de la cisterna.

80.- Lo descrito será susceptible de modificación en todo lo que no altere la esencialidad de lo que se protege en la siguiente

N- O T A

Se reivindicán los puntos siguientes:

85.- 1.- Un descargador para cisternas de inodoros que se caracteriza por comprender una campana de material plástico termoendurecible, cuya base está truncada, saliendo de la misma por el exterior, cuatro aletas o nervios



90.- equidistantes que, por el otro lado descansan en un tubo de su misma dimensión cuyo orificio comunica con la cámara de la campana. El borde de la campana hace solapa hacia afuera, teniendo en su interior un paso de rosca en el que se acopla por el roscado que, en su parte exterior tiene, una pieza del mismo material que adopta forma de copa y que lleva en su periferia cuatro ranuras horizontales equidistantes.

95.- 2.- Un descargador para cisternas de inodoros, según 1ª reivindicación, que se caracteriza porque la parte interna del cuello o estrechamiento inferior de dicha pieza, tiene otro paso de rosca para su alojamiento en la base de la cisterna. Entre las dos piezas citadas e introducido en el agujero, vá un esparrago metálico que, por el extremo que queda en el interior va roscado y recibe por rosca, una arandela maciza y una goma ancha ambas de mayor diámetro que el cuello de la pieza roscada y un casquete también macizo del mismo material.

100.- 3.-UN DESCARGADOR PARA CISTERNAS DE INODOROS .

Consta la presente Memoria de cinco hojas escritas a máquina y por una sola cara.

110.- Madrid, 2 JUN. 1965

EL AGENTE OFICIAL.

A. L. DE LA HERRAN

P. F.



113957

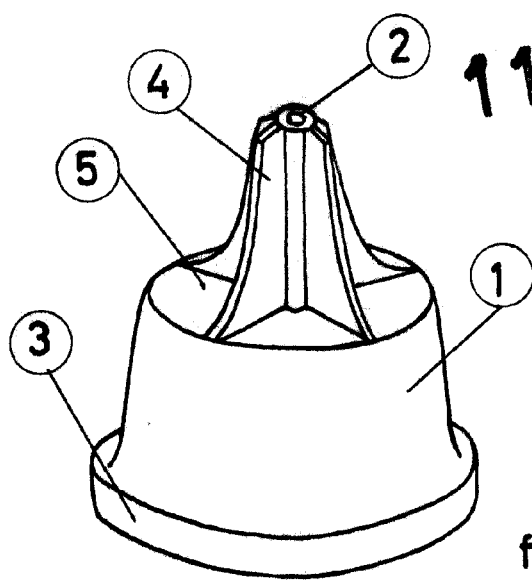

fig. I

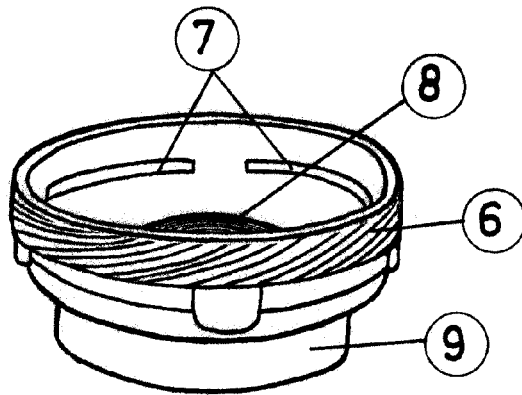
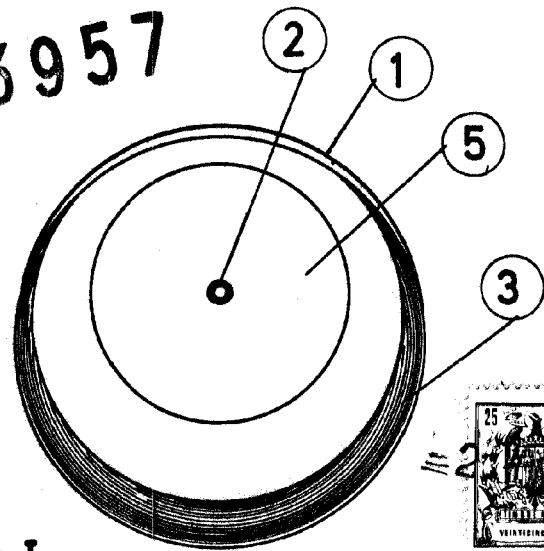

fig. II

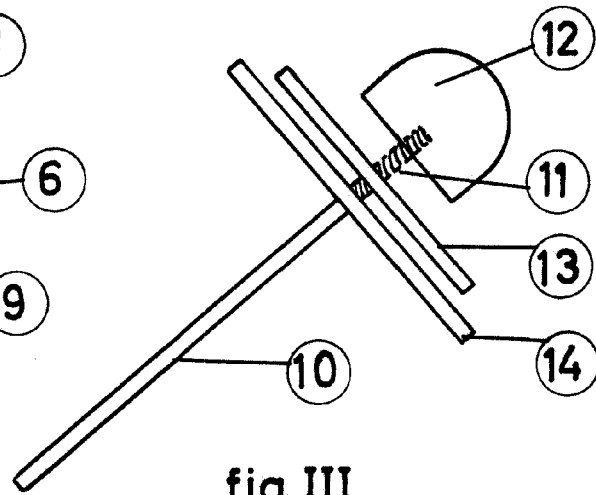

fig. III

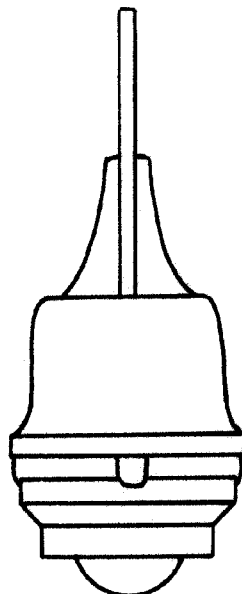

fig. IV

ESCALA VARIABLE
MADRID

A. L. DE LA HERRAN

[Handwritten signature]

