



JUN. 1965

113952

M O D E L O
D E
U T I L I D A D

por "UNA PIEZA CERAMICA PARA FABRICACION DE VIGAS", a favor de DON ALVARO ABELLO JUANPERE, de nacionalidad española, residente en BARCELONA, Rambla de Cataluña, 122.

=.=

MEMORIA DESCRIPTIVA

El presente modelo de utilidad se refiere a una pieza cerámica para fabricación de vigas.

5. Actualmente, las piezas cerámicas son utilizadas para la construcción de vigas en obra, sin embargo el hierro de armadura de estas vigas. no es suficiente como para permitir el transporte de las mismas, por lo cual como antes se ha indicado, su fabricación o armado queda limitada a la propia obra, con las molestias correspondientes derivadas de la falta de espacio, empleo de mano de obra especializada, etc.

10. Para evitar la rotura de estas vigas en su transporte

113952



desde el taller a la obra, se ha previsto el modelo objeto de la presente solicitud, el cual consiste en una pieza cerámica moldeada que presenta además de los rebajes para ubicación del cemento armado en una de sus bases, unos estribos en los

5. bordes longitudinales de la base opuesta, cuyos estribos forman sendas cavidades continuas para alojamiento de respectivas varillas de sección adecuada, y que impiden la rotura de la viga en su transporte.

Con el fin de facilitar la explicación, se acompaña a

10. la presente memoria descriptiva de una lámina de dibujos en la que se ha representado un caso de realización que se cita a título de ejemplo.

En los dibujos:

La figura 1, única, se representa una vista en perspectiva

15. de una pieza 1, que presenta en una de sus bases 2, unos rebajes 3 de sección sensiblemente rectangular, con sus bordes abiselados hacia adentro, en cuyos rebajes se hallan dispuestas las varillas de hierro 4 y cemento 5.

La base opuesta 6 de la pieza 1, presenta sus bordes

20. longitudinales 7 doblados a escuadra, formando cavidad abierta hacia la base 2, siendo estas cavidades de sección adecuada para alojar a las varillas 8 de refuerzo, que en cooperación con las varillas 4, evitan la rotura de la viga obtenida.

El modelo, dentro de su esencialidad, puede ser llevado,

25. a la práctica en otras formas de realización que difieran en detalle de la indicada a título de ejemplo en la descripción y a las cuales alcanzará igualmente la protección que se recaba. Podrá, pues, construirse en cualquier forma y tamaño, con los

113952



JUN. 1965

materiales más adecuados, por quedar todo ello comprendido en el espíritu de las reivindicaciones.

- . -

N O T A

Descrito el objeto y utilidad de la presente invención, lo que se declara como no divulgado ni practicado en España

5. comprende las siguientes reivindicaciones.

1. Una pieza cerámica para fabricación de vigas, caracterizada esencialmente por el hecho de comprender en su base mayor, dos depresiones de sección en U, paralelas y longitudinales, previstas para ubicación del cemento armado, mientras que en la base opuesta y en los bordes longitudinales de la misma, se han previsto unos rebordes continuos que forman cavidad abierta hacia la base mayor, operativamente dispuestas para alojamiento de sendas varillas de refuerzo que evitan la rotura de la viga resultante.

15. 2. Una pieza cerámica para fabricación de vigas.

Según se describe y reivindica en la presente memoria descriptiva que consta de tres hojas, foliadas y escritas a máquina por una sola de sus caras, acompañadas de una lámina de dibujos.



1965

113952

Madrid, a 2 JUN. 1965

p.a.

JAIIME ISERN

P. P.

D. Avaro Abelti Juanpere

Hoja Única



113952

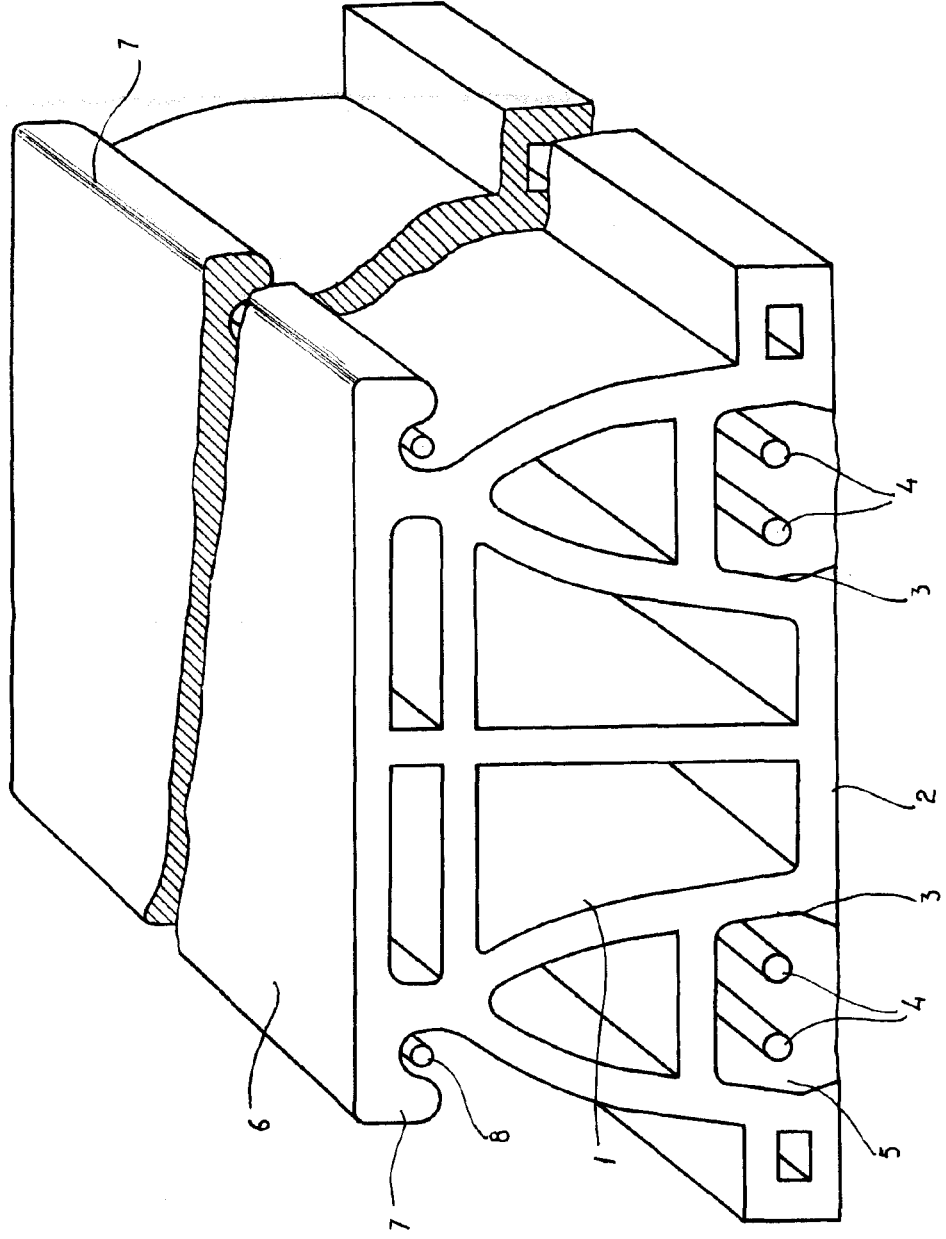

*Madrid, 22 de Mayo de 1944
P.P. Jaime Isern*