

13948



1965

113948

MEMORIA DESCRIPTIVA

correspondiente a la solicitud de concesión de un...

MODELO DE UTILIDAD

SOLICITANTE: Don FRANCISCO RUIZ PONS, de nacionali-
dad española

RESIDENCIA: Calle de Pizarro número 26 VALENCIA

ENUNCIADO: "MUEBLE CAMA, ESPECIAL"

gl/me.

Prioridad: Patente n.º del.....



N. 1965

113948

1 La invención a que se refiere la presente Memoria constituye una novedad industrial con características y ventajas que la hacen merecedora del privilegio de explotación exclusiva que por ella se solicita, de acuerdo con
5 las prescripciones del Estatuto vigente sobre Propiedad Industrial de fecha 26 de julio de 1.929, texto refundido -- publicado el 30 de abril de 1.930.

 Por lo común los muebles-cama conocidos comprenden un frontispicio que es sustancialmente portador del somier ocultable, estando dicho frontispicio articulado a puntos
10 convencionales del mueble, de modo que a través del abatimiento del primero la cama queda en disposición de ser utilizada por un usuario.

 El solicitante ha descubierto ahora una forma -
15 ideal de mejorar sensiblemente las cualidades de los muebles cama conocidos, dotando al frontispicio que comprenden estos elementos de una nueva actuación funcional que le permiten desempeñar con mayor precisión las funciones que le son propias.

 En orden a dicha realización este mueble cama especial viene caracterizado por tener el frontispicio portador del somier ocultable, compuesto por un panel fundamentalmente independiente del mueble, que comprende, al menos,
20 dos partes articuladas.

 En una ulterior característica el propio frontispicio se acopla en posición revertida en la oquedad de dicho mueble quedando una de sus partes articuladas formando un ángulo convencional con relación a la otra.

 Para ayudar a la comprensión de la idea expuesta
30 se ha confeccionado, a título explicativo y sin carácter -



113948

1 restrictivo alguno, una lámina de dibujos. Ilustra la presente Memoria como un ejemplo de realización del objeto -- que nos ocupa.

5 La figura 1ª corresponde a una sección vertical esquemática del mueble cama especial. Como puede observarse se constituye mediante un mueble -1- que comprende un frontispicio de referencia -2- portador de somier ocultable marcado con -3-, estando dotado además dicho mueble - con elementos rodantes de referencia -4-.

10 La figura 2ª corresponde a una vista esquemática de una de las fases de trabajo del mueble cama especial. Según podemos comprobar el frontispicio -2- es sustancialmente independiente del mueble -1-, de modo que puede separarse de este último arrastrando consigo al somier oculta-
15 ble de referencia -3-. Entretanto el propio frontispicio de dicho mueble se halla compuesto de dos partes: la propia de referencia -2- inferior y otra superior marcada con 5 que se halla articulada a la primera a través de un elemento de bisagra de referencia -6-.

20 Por último la figura 3ª corresponde a una sección esquemática del mueble cama especial en posición de desplegado. En efecto como puede apreciarse el frontispicio -2- se acopla en la oquedad del mueble -1- en posición revertida, quedando el somier -3- que comprende proyecta-
25 do hacia el exterior en tanto la parte -5- de dicho frontispicio forma un ángulo convencional con la parte -2- del mismo. A partir de dicho ángulo dicha parte articulada -5- puede actuar como soporte de libros o elementos ornamentales de cualquier naturaleza. Por supuesto este mueble puede
30 combinarse con un elemento auxiliar en el cual una tapa



N. 1965

113948

1 abatible actúa como mesita de noche.

En la esfera industrial la realización del mueble cama descrito ofrece una serie de ventajas decisivas que se derivan principalmente de la simplificación del proceso fabril que supone la independencia del frontispicio con relación al resto del mueble, lo cual permite reducir costos de producción en orden a cotizaciones asequibles de estos útiles en el mercado.

Si unimos a esta circunstancia el hecho de que tal organización del mueble permite desempeñar a su repetido frontispicio una nueva actuación funcional en orden a su acoplamiento revertido en la oquedad del mueble, es evidente que el modelo solicitado adquiere una utilidad práctica singular por el beneficio o efecto nuevo que aporta a la función a que se destina.

Hecha la descripción precedente es necesario añadir que los detalles de realización de la idea expuesta -- pueden variar sinque por ello cambie la esencia de la invención, que es la que se desprende de los párrafos que -- anteceden y lo que se reivindica en la siguiente

NOTA

En resumen: El Modelo de Utilidad que se solicita ha de recaer sobre las reivindicaciones siguientes:

1.- MUEBLE CAMA, ESPECIAL, esencialmente caracterizado por tener el frontispicio portador del somier ocultable, compuesto por un panel fundamentalmente independiente del mueble, que comprende, al menos, dos partes articuladas, y porque el propio frontispicio se acopla en posición revertida en la oquedad de dicho mueble quedando una de sus partes articuladas formando un ángulo convencional



1965

113948

1

con relación a la otra.

2ª.- Se reivindica por último, como objeto sobre el que ha de recaer el Modelo de Utilidad que se solicita "MUEBLE CAMA, ESPECIAL".

5

Todo tal y como queda descrito y reivindicado en la presente Memoria que consta de cinco hojas escritas a máquina por una sola cara y dibujos que se acompañan.

Madrid, 2 de mayo de 1.965

ALFONSO UNGRIA

10

P.P. *[Handwritten signature]*

15

20

25

30

figura 1ª



figura 2ª



figura 3ª

113948

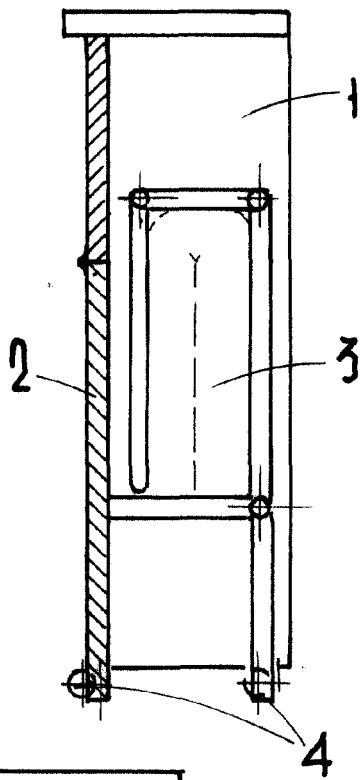

ESCALA VARIABLE

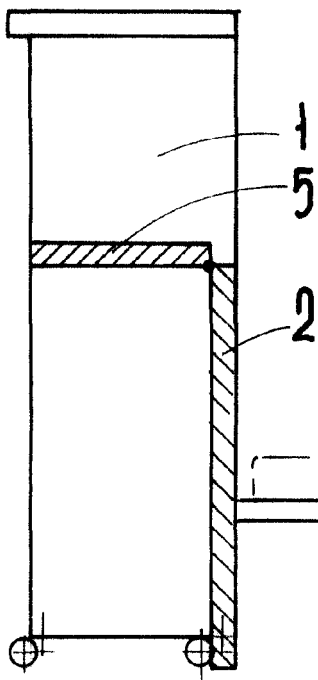
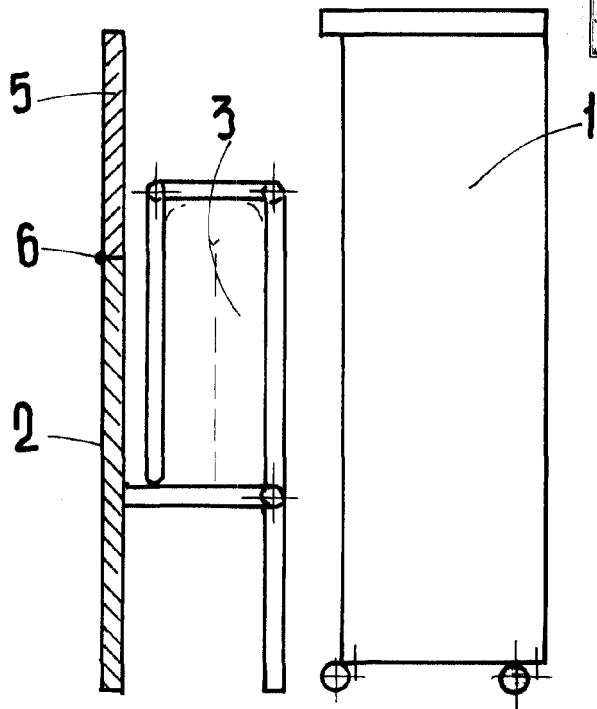
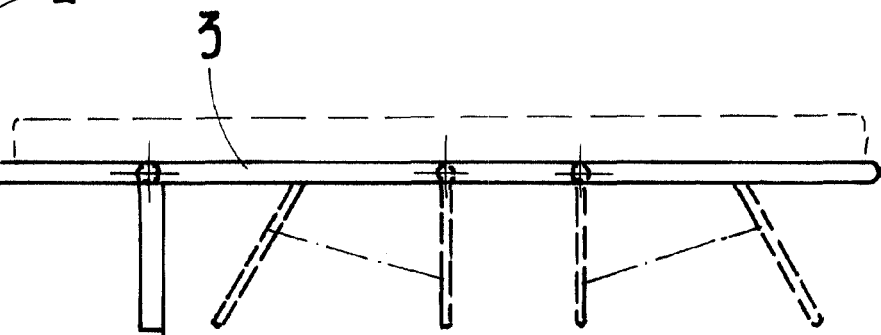
Madrid, 2 de junio de 1965

ALFONSO UNGRIA

P.P.