

113934



113934

MODELO DE UTILIDAD

por 20 años

por "UNA ESCALERA PLEGABLE", a favor de D^a Adoración Martínez Esteve, de nacionalidad española, domiciliada en Tarrasa (Barcelona), Avda. del Caudillo, 244.

=====

MEMORIA DESCRIPTIVA

El presente Modelo de utilidad se refiere a una nueva escalera de las del tipo plegable que se utilizan preferentemente en los hogares, que aporta considerables mejoras con respecto a todas las realizaciones existentes, en especial en lo que se refiere a su fabricación, así como a su carácter plegable.

5.

En efecto, en primer lugar, es sabido que los múltiples tipos de escaleras existentes son, o bien de madera o a lo sumo metálicas, pero conformadas por un armazón tubular. Las primeras no resultan prácticas por ser además

10.

11 MAY



- de antiestéticas, muy fáciles de deterioro y rotura, y las segundas tampoco son aconsejables ya que, si bien desarrollan su labor de una forma más o menos satisfactoria, adolecen del defecto primordial de ser considerablemente caras en relación con la misión a realizar por las mismas.
- 5.

Dentro de este último apartado, pueden englobarse asimismo las escaleras sillas o escaleras taburetes que son igualmente antieconómicas y, por tanto, no utilitarias.

- Otro problema de todas las escaleras anteriormente citadas, es que su plataforma o escalón superior no queda nunca plegado, dando lugar a que la anchura del conjunto una vez plegado haya de ser como mínimo la de dicho escalón.
- 10.

- El presente Modelo, en primer lugar, prevé una fabricación a base de chapa estampada que resulta mucho más económica que las actuales y, en segundo lugar, permite que su escalón superior pueda plegarse con lo que ocupa menos espacio que las escaleras actuales, cuando no está en servicio.
- 15.

- Para su mejor comprensión, nos referiremos a un dibujo que se adjunta a la presente memoria y que representa, a título de ejemplo explicativo, no limitativo, una escalera plegable, realizada de acuerdo con el presente Modelo.
- 20.

- En dicho dibujo, la figura 1 es una sección longitudinal parcial de la escalera en cuestión, en posición abierta.
- 25.

La figura 2 se corresponde con una vista en perspectiva de la propia escalera, en posición de servicio.

La figura 3 representa otra vista en perspectiva de la misma escalera, en posición plegada.

- Según tales figuras, la escalera plegable, objeto del presente Modelo, está constituida por una serie de
- 30.

113934

- 3 -



5. placas estampadas -1- que conforman las patas y llevan unas conteras elásticas -2-, estando relacionadas dos a dos por unos refuerzos -3-, también de chapa estampada, al igual que sendos tirantes arqueados -4- cuyos extremos articulan, respectivamente, en las patas delanteras y traseras de cada lado.

10. En las patas delanteras van fijos a su vez unos peldaños -5- con superficie antideslizante superior -6-, mientras que en los extremos superiores de las cuatro patas -1- se articula otro peldaño -7-, también dotado de superficie elástica -8-.

Todo cuanto no afecte, altere, cambie o modifique la esencia de la escalera anteriormente descrita, será variable a los efectos del actual Modelo.

15. N O T A.

Se reivindica como objeto de este registro por Modelo de utilidad:

20. 1.- Una escalera plegable, caracterizada esencialmente por estar constituida por una serie de placas de chapa estampada que conforman cuatro patas con conteras elásticas inferiores, dos pares de travesaños de refuerzo de ellas y dos tirantes, articulados en los lados correspondientes de las mismas, de las cuales, las delanteras, llevan sendos escalones con superficies de apoyo antideslizantes, al igual que otro escalón superior, articulado en los cuatro extremos superiores de las referidas patas.

25. Sean cuales fueren las circunstancias que concurran en la esencialidad del Modelo definido en la anterior reivindicación, cuyo objeto es:

30. 2.- "UNA ESCALERA PLEGABLE".

Consta la presente memoria de cuatro hojas fo-

- 4 - 113934 11 MAY



liadas, mecanografiadas por una sola cara y de los dibujos
adjuntos.

Barcelona, 11 MAY 1965

P.A. de D^a Adoración Martínez Esteve,

jc.

Doña ADORACION MARTÍNEZ ESTEVE

NOVA ÚNICA

113937

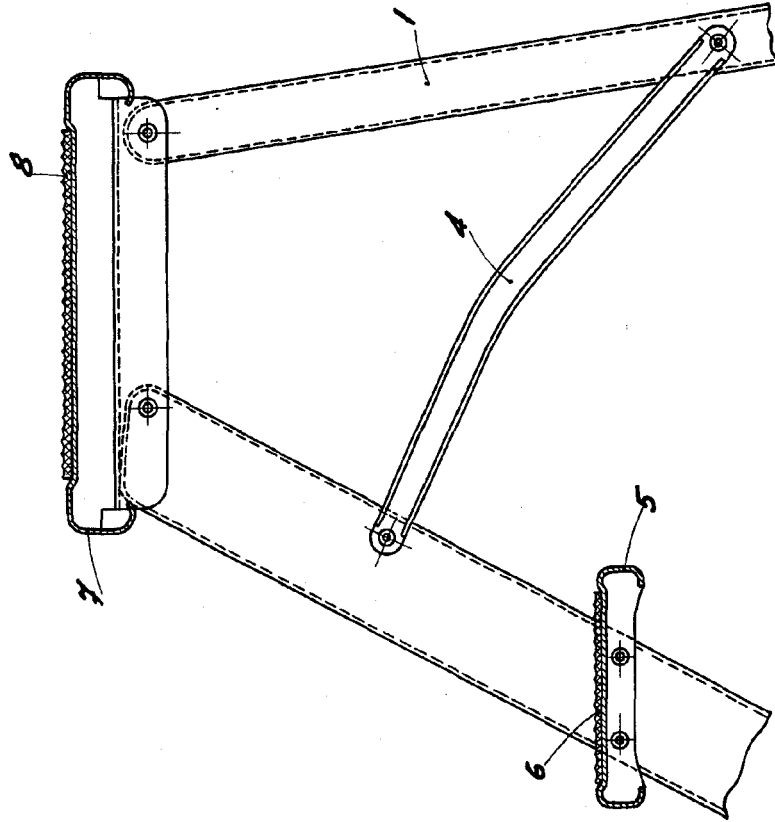

Fig. 1

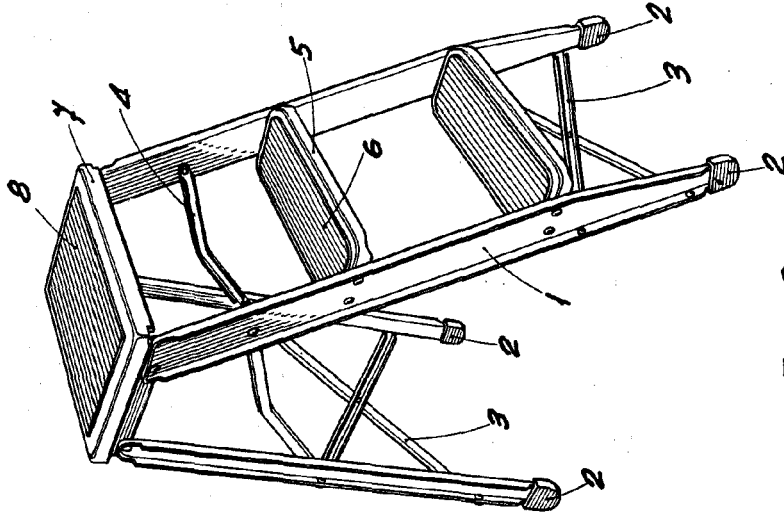

Fig. 2

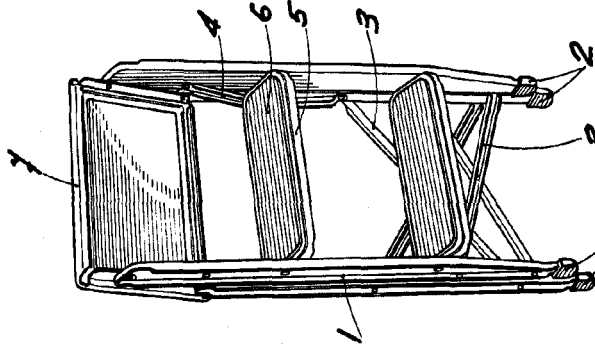

Fig. 3

BARCELONA, 11 MAY 1907
P. A.

ESCALA VARIABLE