

113925



113925

MODELO DE UTILIDAD
=====

por "Un envase".

a favor de D. Guillermo Batlló Bufill, de nacionalidad española,
domiciliado en Barcelona, Calle Taquígrafo Martí nº 26.

=====

MEMORIA DESCRIPTIVA

5

Se refiere el presente modelo de utilidad a un envase
tubular que siendo flexible y preferentemente de material plás-
tico autosoldable, se caracteriza por la particular forma de
estar estructurado, consiguiéndose el efecto nuevo de permitir
10 su producción en serie con gran rapidez y sin desperdicio de mate-
rial, lo que repercute muy favorablemente en el precio de coste.

En la hoja de dibujos anexa a la presente memoria,
aparece representado el envase que nos ocupa, mostrándole: Fig.
1, de lado, estando separado el tapón; Fig. 2, en vista de fren-
15 te por su boca, según a b de la figura anterior; y Fig. 3, en
vista parcial comprendiendo la boca de salida de producto (antes
de ser practicada) llevando colocado el tapón.

Constituye el envase de referencia un cuerpo tubular
1 de material adecuadamente flexible, preferentemente plástico
20 autosoldable, cuyos extremos 2-2' están cerrados por soldadura
y determinan líneas paralelas acusadamente inclinadas respecto



113925

al eje del tubo, a propósito para configurar en uno de los extre-
mos de cada línea de soldadura, un correspondiente apuntamiento
3-3; viniendo fijado preferentemente por soldadura, en uno de
dichos apuntamientos 3, un casquillo cónico 4 que adaptándose
5 sobre la superficie asimismo cónica del apuntamiento, es atra-
vesado por éste sobresaliendo convenientemente y presenta en
su superficie externa un fileteado 5 sobre el que rosca un tapón
6 que protege a la punta 3 del cuerpo tubular, bastando cortar
la parte del apuntamiento que sobresale del casquillo para dar
10 salida al producto contenido en el envase.

A efectos de que la adaptación del casquillo 4 sobre
el apuntamiento 3 sea perfecta, no obstante el reborde que se
produce al cerrar por soldadura el cuerpo tubular 1, dicho cas-
quillo lleva prevista una pequeña ranura interior 7 en la que
15 al ser colocado se aloja ésta.

En la ejecución práctica del modelo según queda des-
crito, podrán variar cuantos detalles de cualquier índole no
afecten cambiándola o modificándola, a su propia esencialidad.

N O T A

20

se reivindica como objeto del presente modelo de
utilidad:

1.- Un envase, caracterizado por el hecho de cons-



113025

tituirle un cuerpo tubular de material adecuadamente flexible
preferentemente plástico autosoldable, cuyos extremos están
cerrados por soldadura y determinan líneas inclinadas respecto
al eje del tubo, configurando en uno de los extremos de cada
5 línea de soldadura un correspondiente y muy acudado apuntamien-
to, viniendo fijado en uno de dichos apuntamientos un casquillo
cónico que adaptandose sobre la superficie asimismo cónica
del apuntamiento, es atravesado por éste sobresaliendo convenien-
10 temente, presentando en su superficie externa un fileteado sobre
el que rosca un tapón, bastando cortar la parte del apuntamiento
que sobresale del casquillo para dar salida al producto conte-
nido en el envase.

2º.- UN ENVASE.

Consta la presente memoria de tres hojas foliadas y
15 mecanografiadas por una sola cara.

Barcelona, 8 de Mayo de 1965

D. Guillermo BATLLO BUFILL

p/a.



113925

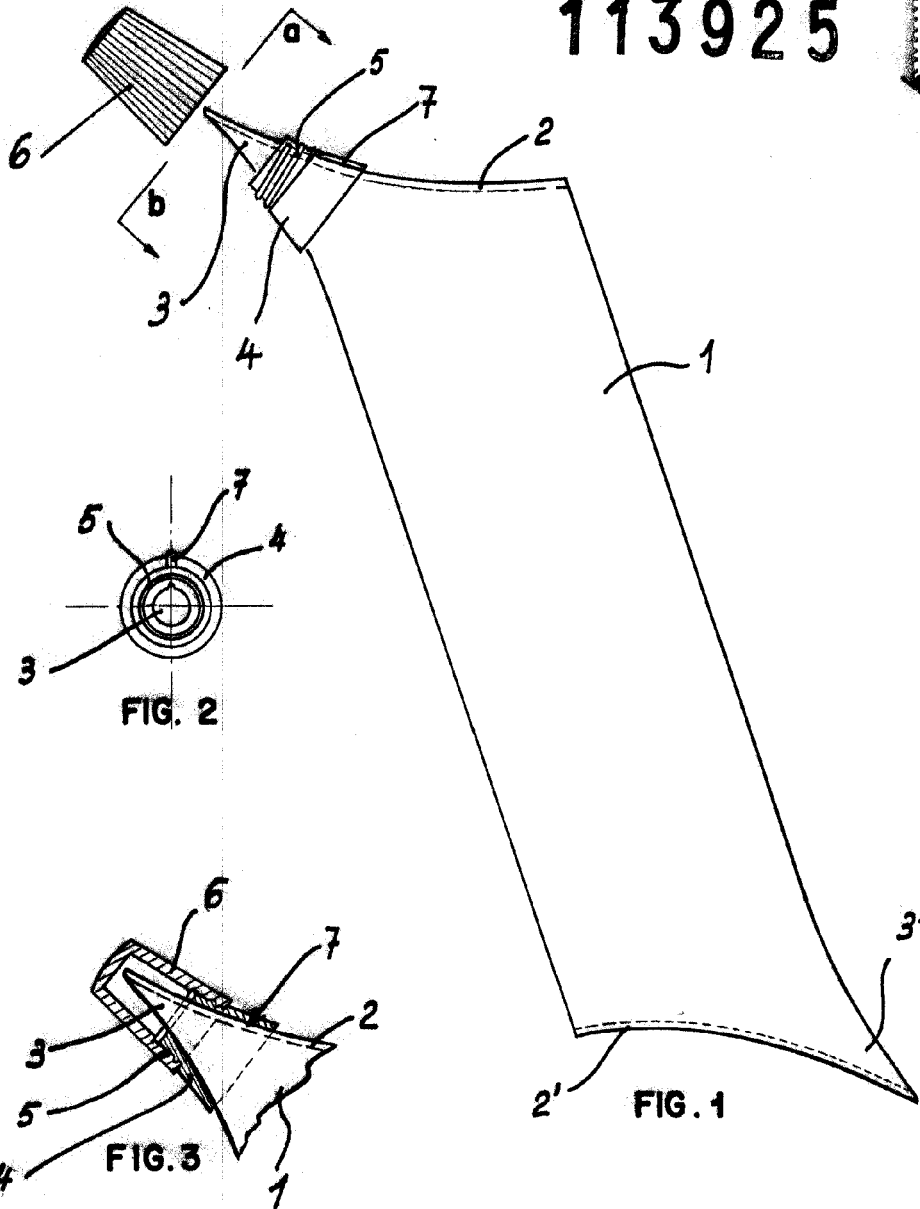

BARCELONA, 8 de MAYO de 1965.
P.A.