



113907

M O D E L O
D E
U T I L I D A D

por "UN VISOR DE DIAPOSITIVAS", a favor de DON MIGUEL MARTINEZ
MARTINEZ, de nacionalidad española, residente en BARCELONA,
Pasaje Escudillers, nº 5, 2ª 1ª.

= . =

MEMORIA DESCRIPTIVA

El presente modelo de utilidad se refiere a un visor de diapositivas.

Más concretamente, en la invención se ha previsto un visor de tipo bolsillo, constituido por un cajetín que
5. externamente simula un aparato de televisión o similar, y que en la zona de pantalla presenta una ventana circular dotada de lente, mientras que en la cara opuesta a la citada, aparece una ventana de iluminación, enfrentada a la lente.

En el interior de la caja se ha previsto un disco
10. portador de las diapositivas, cuyo disco está montado sobre

113907 E1



sobre un eje transversal, siendo este disco accionado a través de un pulsador lateral, dotado de resorte de recuperación y de dos vástagos, uno de ellos de giro del disco, y el otro de bloqueo del mismo frente

5. a la ventana de iluminación, pudiéndose apreciar entonces a través de la ventana visor la diapositiva aumentada por efecto de la lente.

El cajetín es practicable para el cambio del disco portador de las diapositivas.

10. Con el fin de facilitar la explicación, se acompaña a la presente memoria descriptiva de una lámina de dibujos en la que se ha representado un caso de realización que se cita a título de ejemplo.

En los dibujos:

15. La figura 1, representa una sección diametral del aparato.

La figura 2, es una vista en planta del mismo, mostrando su organización interior.

20. Haciendo referencia a las figuras, se aprecia en su realización un cajetín 1, dotado de tapa 2, con ventana 3 de iluminación, presentando la caja otra ventana visora 4, con lente de aumento 5.

Esta caja presenta una espiga 6, que actúa como eje para el disco 7 portador de las diapositivas 8.

25. El disco 7, presenta en una de sus caras una serie de pitones 9, en los que actúan los vástagos 10 y 11, merced a las uñas 17.

El vástago 10 de mayor longitud es el de accionado

113907



1965

o giro del disco 7. mientras que el 11, constituye un tope contra el pitón correspondiente, que detiene a la dispositiva en posición enfrentada a la ventana 3 y a la lente 5.

5. El accionado de los vástagos 10 y 11 se logra por presión manual sobre el pulsador 12 solidario de los mismos, y que comprende también unos laterales de guía 13, relacionados por travesaño 14, que limita el retroceso del pulsador al ser detenido por la espiga 6.

10. Entre este travesaño 14 y el lateral 15, se halla un muelle tensor 16, encargado de dicho retroceso.

15. El modelo, dentro de su esencialidad, puede ser llevado a la práctica en otras formas de realización que difieran en detalles de la indicada a título de ejemplo en la descripción y a las cuales alcanzará igualmente la protección que se recaba. Podrá, pues, construirse en cualquier forma y tamaño, con los materiales más adecuados, por quedar todo ello comprendido en el espíritu de las reivindicaciones.



113907

N O T A

Descrito el objeto y utilidad de la invención, lo que se declara como no divulgado ni practicado en España, comprende las siguientes reivindicaciones.

5. 1. Un visor de diapositivas, caracterizado esencialmente por el hecho de comprender una caja que presenta en su cara frontal una ventana dotada de lente de aumento, y en la cara opuesta, correspondiente a la tapa de la caja, otra ventana similar de iluminación situada en posición enfrentada a la citada, presentando la caja en su interior un eje transversal en el que se halla loco un disco portador de las diapositivas situadas en círculo, cuyo disco comprende en una de sus caras una pluralidad de pitones en igual número que diapositivas.
10. 2. Un visor, según la anterior reivindicación, en el que uno de los lados de cabecera de la caja comporta un pulsador manual, solidario de unos brazos o vástagos interiores a la caja, uno de los cuales es de mayor longitud, siendo éste el encargado de actuar sobre un pitón determinado del disco y obligar al giro del mismo, mientras que el otro vástago, que es de menor longitud, actúa contra otro pitón desplazado en el giro anterior, constituyendo un medio bloqueador del disco, para situar una diapositiva entre ambas ventanas de iluminación y visora y enfrentadas a las mismas.
- 15.
- 20.

113907



1961

3. Un visor, según las reivindicaciones 1 y 2, en el que el pulsador citado, comprende guías laterales para su desplazamiento, unidas entre sí por un travesaño, entre el cual y el lateral enfrentado de la caja se dispone un muelle tensor de recuperación, encargado de realizar el retroceso del pulsador, cuyo retroceso queda limitado por el tope de dicho travesaño contra la espiga-eje del disco.
- 5.
4. Un visor de diapositivas.

10. Según se describe y reivindica en la presente memoria descriptiva que consta de cinco hojas foliadas y escritas a máquina por una sola cara, acompañadas de una lámina de dibujos.

Madrid, a 51 JUN. 1961

p.a.

113907



Fig. 1

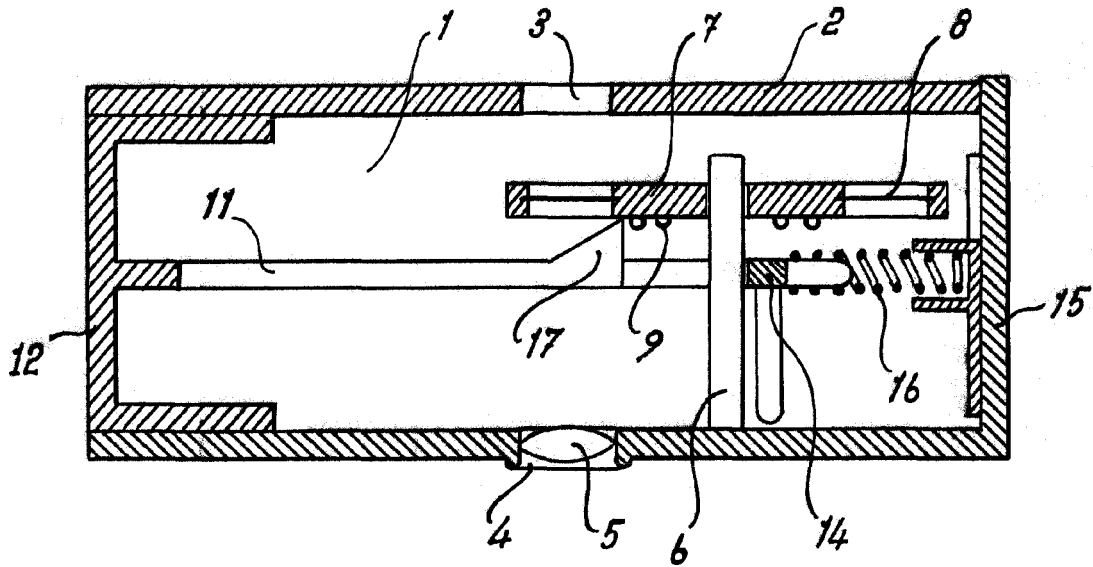
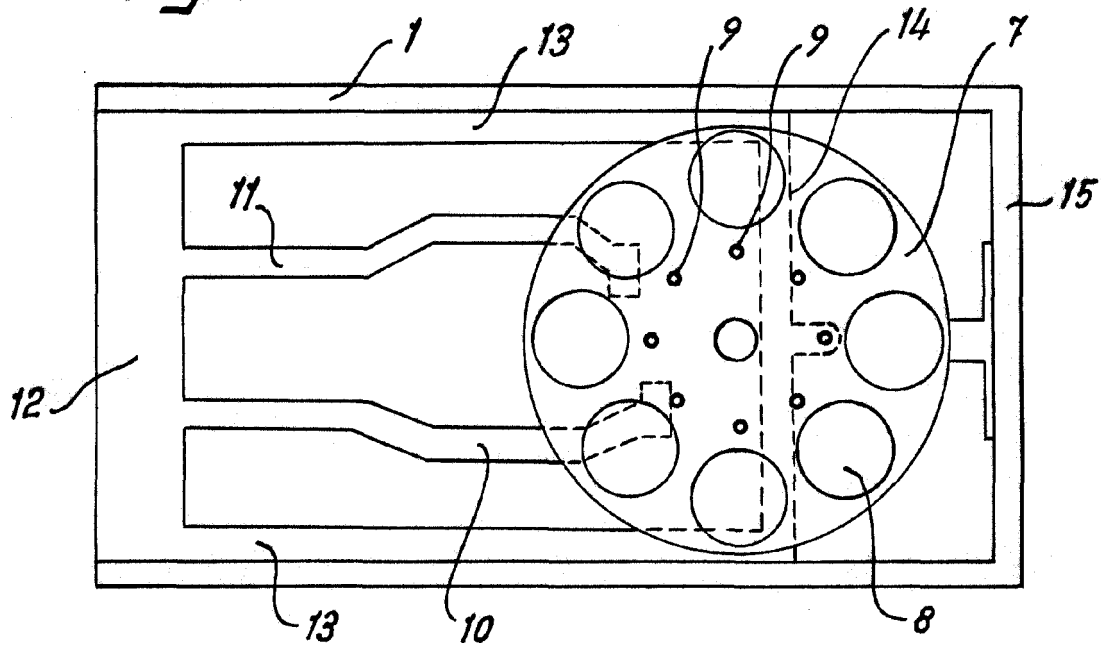

Fig. 2



Madrid, 61 JUN 1905

p.p. Jaime Isern