



113899

M O D E L O
D E
U T I L I D A D

por "UN REPOSABRAZOS PERFECCIONADO PARA VEHICULOS", a favor de DON JOSE OLIVART GINE, de nacionalidad española, residente en BARCELONA, Freixuras, nº 5, 4ª 2ª.

= . =

MEMORIA DESCRIPTIVA

El presente modelo de utilidad se refiere a un reposabrazos perfeccionado, para vehículos.

Más concretamente en la invención se ha previsto un reposabrazos de quita y pon, constituido por un cuerpo monopiéza moldeado en material plástico, y de sección en U invertida, cuyas ramas presentan sus extremos libres ligeramente vueltos, operativamente dispuestos para encajar en unas ranuras propias de un marco de adorno de la ventanilla del vehículo.

10.

Con el fin de facilitar la explicación, se acompaña

113899



1960

a la presente memoria descriptiva de una lámina de dibujos en la que se ha representado un caso de realización que se cita a título de ejemplo.

En los dibujos:

5. La figura 1, manifiesta una vista en perspectiva del reposabrazos, según el modelo.

La figura 2, muestra en sección al reposabrazos en posición de servicio.

10. Haciendo referencia a las figuras, se aprecia en su realización un reposabrazos constituido por la pieza moldeada 1, que forma un plano de apoyo sensiblemente plano 2, doblado sobre si mismo por sus bordes longitudinales, para constituir unas pestañas prensoras 3, normales al plano 2, y que presentan sus bordes longitudinales 4 ligeramente convergentes para actuar como medios de retenida, en colaboración con la elasticidad propia del material, sobre los rebajes 5 que presenta a ambos lados el marco 6 de la ventanilla del vehículo.

15. El modelo, dentro de su esencialidad, puede ser
20. llevado a la práctica en otras formas de realización que difieran en detalle de la indicada a título de ejemplo en la descripción y a las cuales alcanzará igualmente la protección que se recaba. Podrá, pues, construirse en cualquier forma y tamaño, con los materiales más adecuados por
25. quedar todo ello comprendido en el espíritu de las reivindicaciones.



N O T 113899

Descrito el objeto y utilidad de la presente invención, lo que se declara como no divulgado ni practicado en España, comprende las siguientes reivindicaciones.

5. 1. Un reposabrazos perfeccionado para vehículos, caracterizado esencialmente por el hecho de estar constituido por un cuerpo monopieza de material semirígido, de forma alargada, y que presenta un plano de bordes paralelos y doblados sobre si mismos para formar sendas pestañas a esquadra con respecto al plano citado, siendo los bordes libres de estas pestañas ligeramente convergentes, para constituir unos brazos prensores que encajan en respectivos rebajes que presenta el marco de la ventanilla del vehículo.

2. Un reposabrazos perfeccionado para vehículos.

15. Según se describe y reivindica en la presente memoria descriptiva que consta de tres hojas foliadas y escritas a máquina por una sola cara, acompañadas de una lámina de dibujos.

Madrid, a 21 JUN. 1965
p.a.

JAMME ISSINI
R.P.

113899



Fig. 1

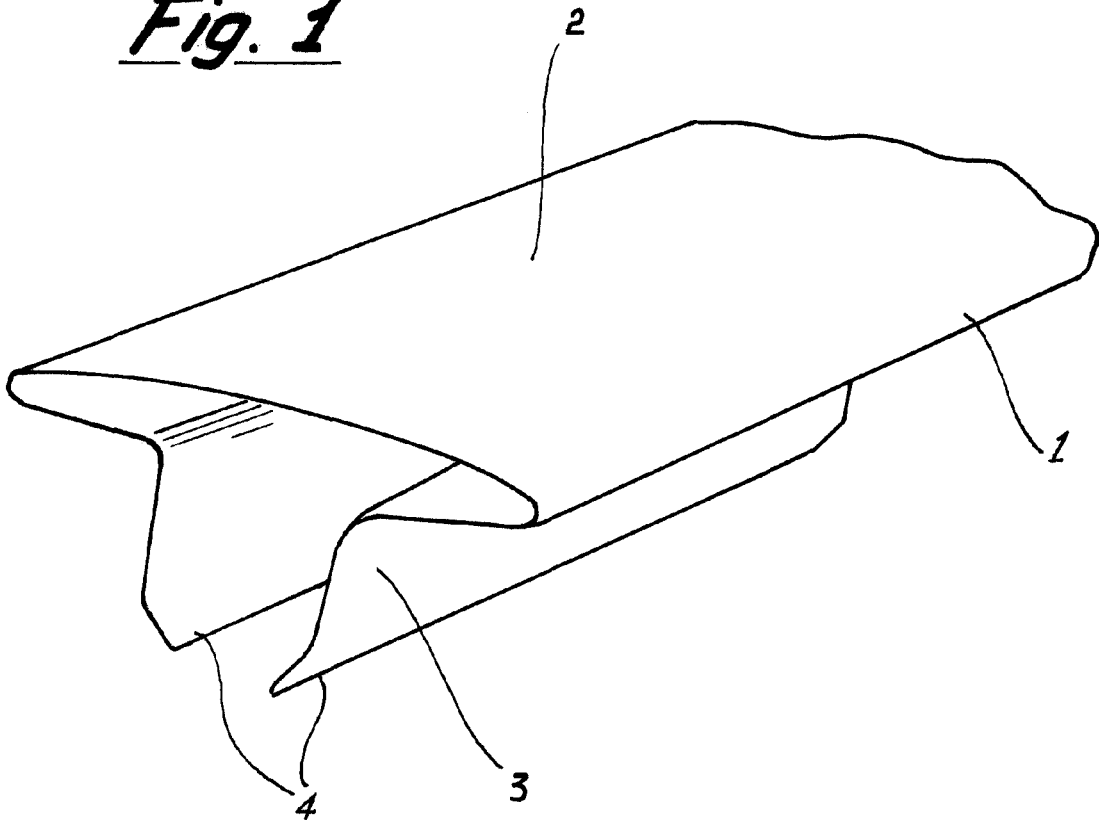
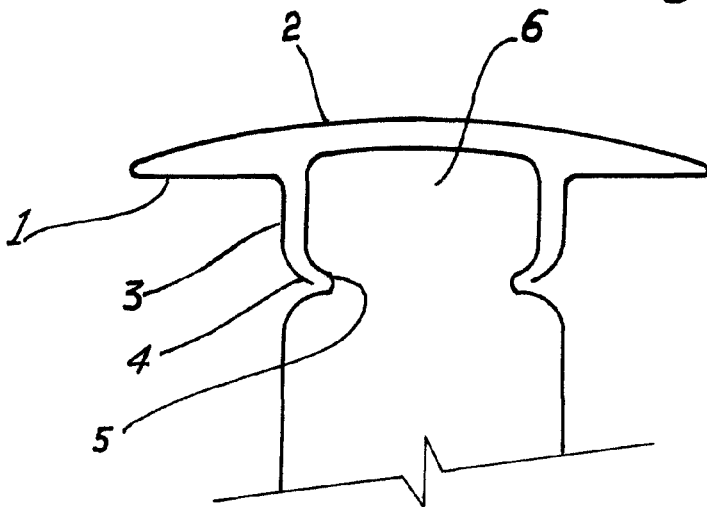

Fig. 2



Madrid, 4 JUL 1965
p.p. Jaime Isern
Jaime Isern