



965

113894

MODELO
DE
UTILIDAD

por "UN ENVASE-EXPOSITOR PERFECCIONADO", a favor de DON FRANCISCO SEGURA LOPEZ, de nacionalidad española, domiciliado en BARCELONA, calle Angel Guimerá nº 7-9.

- . -

MEMORIA DESCRIPTIVA

El presente modelo de utilidad se refiere a un envase-expositor.

Más concretamente, se refiere la invención a un envase constituido por una lámina troquelada de cartón o material similar, atravesada por una serie de hendidos longitudinales y transversales, que definen y constituyen una caja sensiblemente paralelepípedica, con una ventana central, que ocupa la casi totalidad de la misma, y donde se ubica el frasco correspondiente.

5.

113894



5. Esta caja-envase está constituida por 4 paredes, dos de ellas, la frontal y posterior, son mucho mayores que las dos laterales, y llevan en su zona central sendos pares de pestañas alargadas a lo alto, que en el montado de la caja quedan juntas dos a dos, constituyendo las paredes del orificio paralelepípedo central, estando forzadas y tendiendo a recuperar su posición normal, con lo cual sujetan al frasco que se ubique en dicho orificio. El fondo de este orificio está constituido por una solapa situada a continuación de las dos que constituyen la pared del fondo de la caja y que van a continuación de una de las paredes mayores de aquélla.

10. En la parte superior de las paredes mayores y menores del envase, y a la altura del borde del orificio, van unos hendidos, que en el montado de la caja permiten doblar ligeramente la zona superior del citado envase, y mantener pegadas dos grandes solapas que van a continuación de las paredes mayores y que se mantienen enhiestas formando un tabique o pared para ubicación de leyendas.

15. Una de las paredes mayores de este envase, lleva a todo lo largo de su extremo libre una pestaña, la cual en el montado de la caja, se pega a la cara interna de una de las paredes menores.

20. Con el fin de facilitar la explicación se acompaña a la presente memoria descriptiva una lámina de dibujos en la que se ha representado un caso de realización que se cita a título de ejemplo en la descripción.

25. En el dibujo:
la figura 1 muestra el desarrollo plano del envase-expositor.

113894



la figura 2 representa una vista en perspectiva de este envase.

Haciendo referencia a las figuras es de apreciar que este envase-expositor está constituido por una lámina troquelada de cartón o material similar, atravesada por una serie de hendididos transversales 1 y longitudinales 2, que definen las 4 paredes de este envase, las dos mayores 3/4 y las dos menores 5-6, así como el fondo 7.

10. Las paredes mayores 3-4 poseen en su parte central sendos pares 8-9 de pestañas alargadas, que en el montado de la caja quedan juntas dos a dos, constituyendo las paredes de una ventaja paralelepípedica rectangular, en donde se ubica el correspondiente frasco. El fondo de esta ventana está constituido por una solapa 10 situada a continuación de la 11 que forma parte del fondo 7 de la caja. La solapa 12 en el montado de la caja sirve de apoyo al fondo 10.

Las paredes menores 5-6 llevan en su parte inferior unas pestañas 13-14, cuya misión es servir de refuerzo al fondo 7.

20. En la parte superior de las paredes mayores del envase, y a la altura del borde superior del orificio, van unos hendididos 15-16 que en el montado de la caja permiten doblar ligeramente la zona superior del citado envase, y mantener pegadas dos grandes solapas 17-18 que van a continuación de las paredes 3-4.

25. La pared mayor 3 lleva a todo lo largo de su extremo libre una pestaña 19, la cual en el montado de la caja, se pega a la cara interna de la pared 6.

113894

E1



La invención, dentro de su esencialidad, puede ser llevada a la práctica en otras formas de realización que difieran en detalle de la indicada a título de ejemplo en la descripción, y a las cuales alcanzará igualmente la protección que se recaba. Podrá, pues, construirse en cualquier forma y tamaño, con los materiales más adecuados, por quedar todo ello comprendido en el espíritu de las reivindicaciones.

113894



N O T A

Descrito el objeto y utilidad de la presente invención, lo que se declara como no divulgado ni practicado en España, comprende las siguientes reivindicaciones:

1. Un envase-expositor perfeccionado, caracterizado esencialmente por el hecho de estar constituido a partir de una lámina troquelada atravesada por una serie de hendidos transversales y longitudinales que definen una banda alargada donde van las paredes menores y mayores, llevando estas últimas en su zona central sendos pares de pestañas alargadas a lo alto, que en el montado de la caja quedan juntas dos a dos, constituyendo las paredes de la ventana paralelepípedica central, donde se ubica un frasco, quedando estas pestañas forzadas y tendiendo a recuperar su posición normal, apretándose contra las paredes del frasco y evitando que éste se caiga apreciándose que el fondo de esta ventana está constituido por una solapa colocada a continuación de las dos que componen la pared del fondo de la caja y que van seguidamente de una de las paredes mayores de aquélla y viéndose que en la parte superior de las paredes mayores y menores del envase y a la altura del borde superior de la ventana, van unos hendidos que en el montado de la caja permiten doblar ligeramente la zona superior del citado envase y mantener pegadas dos grandes solapas que van a continuación de las paredes mayores y que se mantienen enhiestas, apreciándose finalmente que una de las paredes mayores lleva a todo lo largo de su extremo libre una pestaña, la cual en el montado de la



113894

caja se pega a la cara interna de una de las paredes menores, las cuales llevan en sus bordes inferiores sendas pestañas, cuya misión es servir de refuerzo al fondo del envase.

2. Un envase-expositor perfeccionado.

5. Según se describe y reivindica en la presente memoria descriptiva que consta de 6 hojas, foliadas y escritas a máquina por una sola de sus caras, acompañadas de los dibujos reglamentarios.

Madrid, a

p.a.

31 JUN. 1965

10.

JAIME ISERN

P. P.

Fig. 1 113894

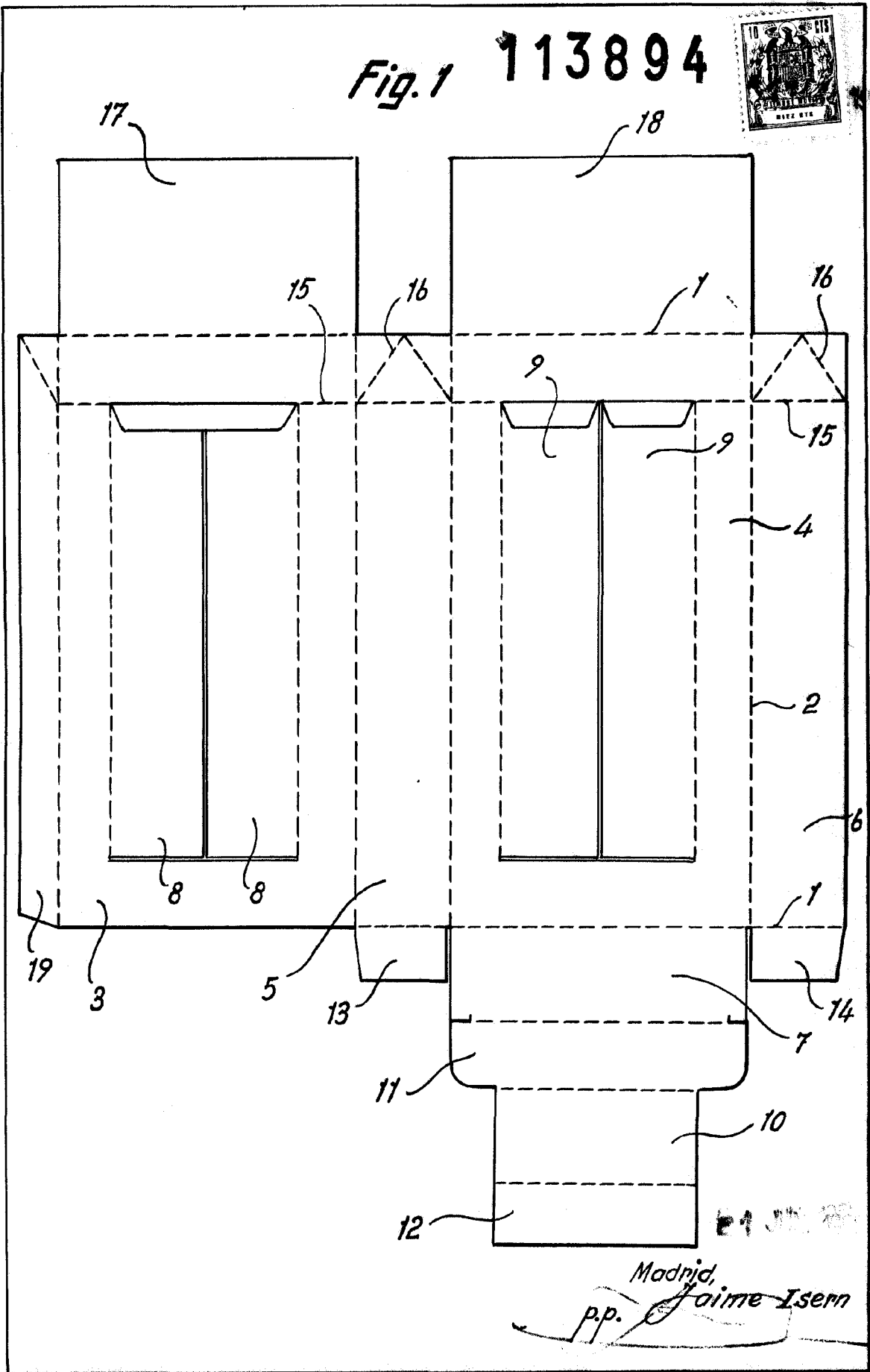

Madrid,
p.p. Jaime Isern

Fig. 2

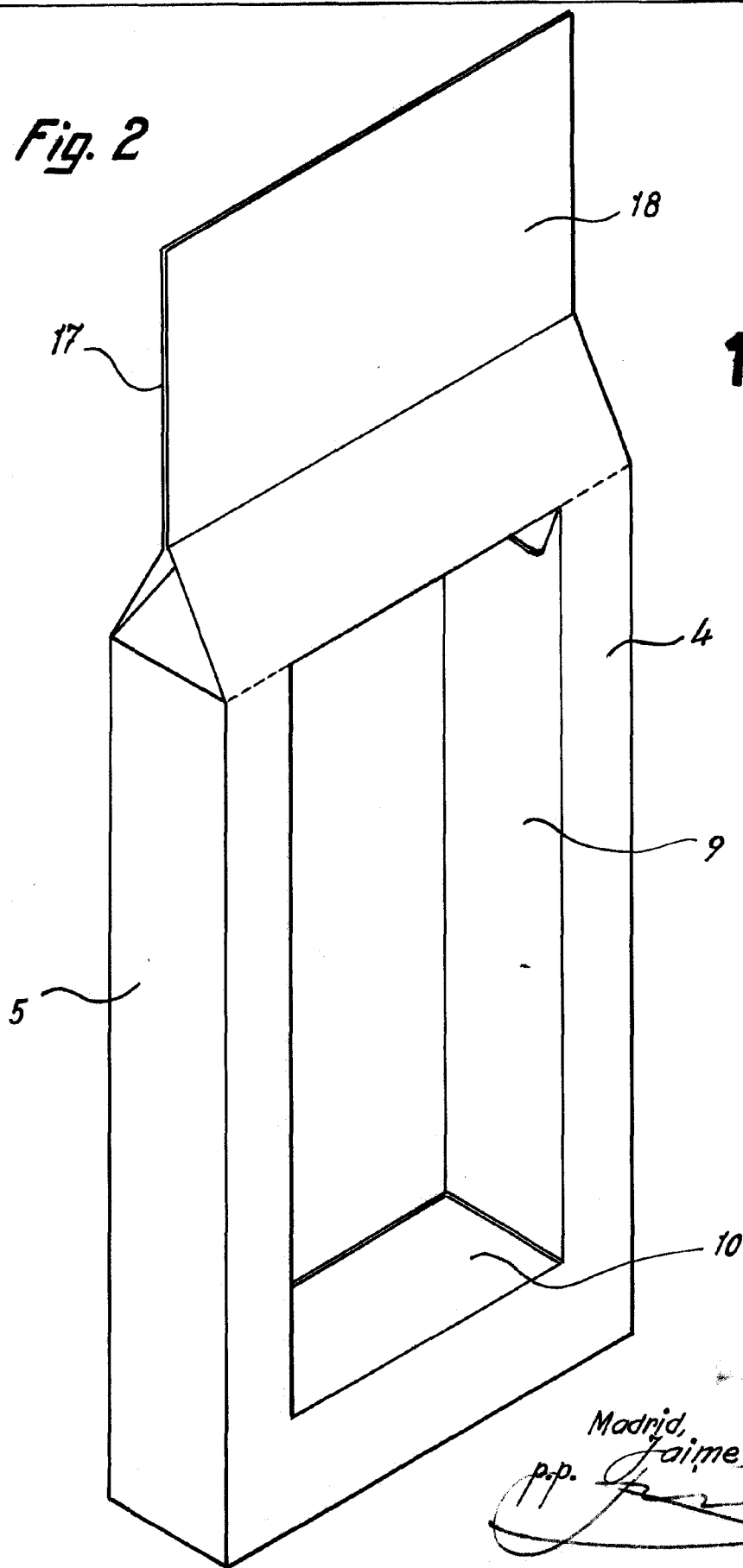

113894

Madrid,
p.p. Jaime Isern
[Signature]

MAY 1965