

113891



1965

113891

MODELO DE UTILIDAD

por veinte años

a favor de

Don Luis BARBE BORNEZ

de nacionalidad española

residente en VALENCIA. C/ Caballeros 16

P O R

"APARATO GRAPADOR"

MEMORIA DESCRIPTIVA

Consiste el objeto del presente Modelo de Utilidad, en un aparato grapador.

Hasta la fecha no se conoce en el mercado un aparato grapador como el que es objeto de éste Modelo de Utilidad, caracterizado en el cuerpo de ésta memoria descriptiva.

Para la mejor comprensión del objeto de éste Modelo de Uti-

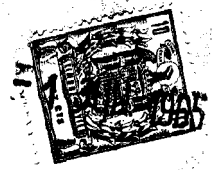

lidad se acompaña a ésta memoria descriptiva un plano explicativo de sus particularidades a título de ejemplo, no limitativo.

- 10 En la Figura expuesta en el plano adjunto se aprecia todo el aparato en sí, apreciándose:
- En -1- palanca de acción general.
  - En -2- brazo superior de la misma.
  - En -3- eje de remache.
- 15 En -4- pieza por la que articulan los brazos del pedal -2- y eje -3-.
- En -5- se aprecia pieza de acción para el grapado.
  - En -6- se aprecia parte donde se curvan las grapas por su especial configuración llevando un control en su parte delantera.
- 20 ra.
- En -7- se aprecia cabeza sobre la que actúa el conjunto.
  - En -8- pieza articulada donde actúa la no -5-.
  - En -9- se aprecia el pedal que actúa a la pieza taladradora -3-.
- 25 En -10- se aprecia eje conjunto de los dos pedales de movimiento.
- En -11- se aprecia la articulación del mentado pedal 9.
  - En -12- se aprecia la cabeza por donde actúa la pieza -3-.
  - En -13- apreciamos el pedal de acción o posición del -12-.
- 30 En -14- se aprecia el pedal de la articulación que mueve y acciona a la palanca general -1-.
- En -15- se aprecia un tornillo regulador de la articulación piezas 5- -8-, -16-, -14- y -16'-.
  - En -16- se aprecia el brazo del pedal -14-, -16'- que articula al conjunto anterior.
- 35 En -16'- se aprecia el propio pedal de la mentada articulación.



Como se apreciará existen en éste especial aparato grapador dos medios articulados para la acción de grapado y que éste se realiza con rapidez, seguridad y poco esfuerzo personal mejorando con ello lo ya conocido en el mercado.

Descrito suficientemente el objeto del presente Modelo de Utilidad, solamente cabe hacerse constar que, podrá ser objeto de mejoras, siempre y cuando no se altere su esencialidad, no desvirtuándola el cambio de forma ni los materiales a emplear en su fabricación y montaje.

REIVINDICACIONES

Reivindica el recurrente la propiedad y el derecho exclusivo de fabricación en España y sus Dominios, del objeto del presente Modelo de Utilidad, caracterizado en el cuerpo de ésta memoria descriptiva y sus reivindicaciones;

1a. Aparato grapador, caracterizado esencialmente por una debida articulación formada por un pedal de acción que por medio de una palanca y tirante actúa a un conjunto superior formado por otra palanca con eje intermedio y que, en su extremo lleva un cabezal taladrador y grapador con control de un muelle sobre el eje ramachador.

2a. Aparato grapador, caracterizado esencialmente, por otra articulación como la anterior y cuya cabeza es portadora de una pieza con los debidos medios para el grapado cuyo complemento inferior lo lleva el armazón general con las debidas hendiduras y que, dicho cabezal está controlado por un tornillo

113891



regulador.

3a. Por "APARATO GRAPADOR".

85 Sean cuales fueren las circunstancias que concurren en la  
esencialidad del presente Modelo de Utilidad, caracterizado  
en el cuerpo de éste escrito-memoria descriptiva.

90 Consta ésta memoria descriptiva de cuatro hojas mecanogra-  
fiadas por una sola cara, numeradas, foliadas y acompañadas  
de una hoja de planos a título de ejemplo, no limitativo.

Madrid uno de Junio de 1965

P.A.

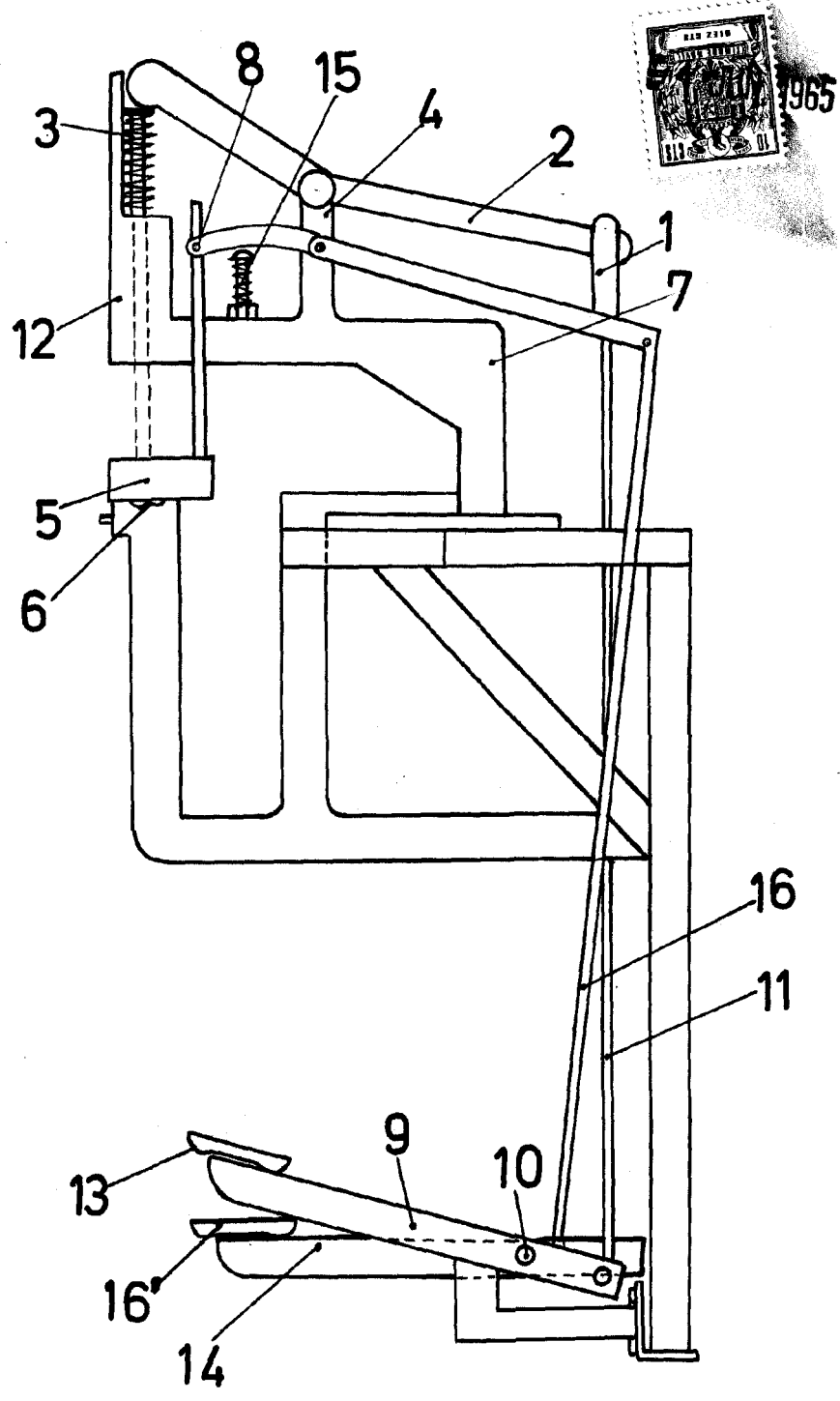

MADRID 31-5-1965  
P.A.

Escala variable