

113865

16 OCT 1965

P - 28.035

Kg/We OZ 6424 span

Rehecha I



113861

MEMORIA DESCRIPTIVA

que se presenta para unir a la solicitud

d e

M O D E L O D E U T I L I D A D

formulada el 15 de Enero de 1.965, con el nº 113.861

e n

E S P A Ñ A

por VEINTE años

a nombre de DYNAMIT NOBEL AKTIENGESELLSCHAFT, entidad alemana, establecida en Troisdorf (Bez.Köln), República Federal Alemana, por:

"EMBALAJE DE FORMA DE PARALELEPIPEDO"

Los embalajes usuales para el transporte de latas y otros artículos apilables similares, tienen forma de paralelepípedo de sección transversal cuadrangular, de acuerdo con el diámetro de las latas, y un largo, que se adapta a un determinado número de éstas. Los embalajes, o bien están cerrados por sus bordes longitudinales, con lo que únicamente pueden ser abiertos por el fondo o por su lado de arriba, o bien poseen una tapa que recubre uno de los lados longitudinales abiertos y que forma un pliegue del otro lado longitudinal, pudiendo ser abatida. Para la venta de las latas, son

5

10

113861

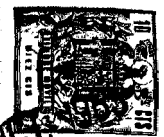

113861
 15 sacadas éstras del embalaje y apiladas, por ejemplo, una sobre otra en escaparates. Son conocidos asimismo embalajes provistos de una especie de ventanilla que permite la vista del contenido, por ejemplo, para galletas, con lo que su contenido puede ser visto aún en estado cerrado del embalaje.

10 El invento se refiere a un embalaje para lastas apiladas y artículos apilables similares, con forma de paralelepípedo y que permite poner las latas a la venta, sin necesidad de retirarlas del embalaje. El embalaje, por lo tanto, es tanto un embalaje para el transporte, como también un medio auxiliar para la venta. El invento estriba en que, en un embalaje de forma de paralelepípedo, destinado a latas apiladas y otros artículos apilables similares, las partes de la superficie de cabeza del paralelepípedo, que forman el cierre para el transporte, así como una superficie lateral, está en forma de ventanilla, están perforadas para poder ser arrancadas. Después de arrancadas dichas superficies, se convierte en embalaje en un embalaje visual y, con ello, en un medio auxiliar para la venta.

El invento será aplicado a base del ejemplo de realización representado en el dibujo, que ha sido mostrado en tres fases distintas.

25 El embalaje posee la forma conocida de paralelepípedo que, durante el envío, está cerrado por todos los lados. El cierre de la parte de arriba, está formado por las partes replegables 1 y 2, y por una cara 3 dotada de una solapa 4. Las partes 1 y 2 se pliegan hacia adentro, la parte 3 se coloca sobre ellas y la solapa 4 se introduce entre la superficie lateral posterior 5 y las partes 2 y 3.

113861



5 Ello en sí representa una forma de realización ya conocida. De acuerdo con el invento, están ahora los bordes 6 y 7 de los pliegues de las dos partes 1 y 2 del cierre perforados. Además está perforada también la cara lateral 8 en 9, a manera de ventanilla. Después de abierto el embalaje, se arrancan las partes 1 y 2 a lo largo de los bordes 6, 7. Asimismo se rasga la perforación 9, a manera de ventanilla, tirando para ello de la solapa 4, de modo que resulta un embalaje de acuerdo con la fig. 3. El embalaje se ha convertido con ello en un embalaje visible, es decir, en un medio auxiliar para la venta, puesto que en la ventanilla 9 se ofrecen las latas a la vista, pudiendo sacarse por la parte de arriba.

10 Naturalmente es posible también conseguir la misma forma que en la fig. 3, si la parte abatible 3 está articulada por plegado a la pared posterior 5, de modo que la solapa 4 venga a caer contra la superficie delantera 8. En este caso hay que perforar el borde del pliegue 10, de manera que la tapa 3 puede ser arrancada por sí sola.

20 La presente solicitud, que corresponde a la presentada en la República Federal Alemana el día 14 de Febrero de 1.964, bajo el número D 43627 VIIb/81c, se acoge a los beneficios del artículo 51 del vigente Estatuto sobre Propiedad Industrial.

25

N O T A

30 Los puntos que como característica de novedad se presentan en España para que sean objeto de la presente solicitud de Modelo de Utilidad, por VEINTE años, son

113861



los siguientes:

5 1º. - Un embalaje de forma de paralelepípedo para latas apiladas y otros artículos apilables similares, caracterizado porque las partes plegables de la parte superior del paralelepípedo, que forman el cierre para el transporte, y una de las caras laterales, ésta en forma de ventanilla, están perforadas para poder ser arrancadas.

10 2º. - Un embalaje de acuerdo con la reivindicación 1, caracterizado porque la parte plegable de la cabeza lindante con la cara lateral perforada, únicamente está articulada por plegado, formando una solapa de rotura, cuando se abre el embalaje.

15 3º. - Un embalaje de acuerdo con las reivindicaciones 1 ó 2, caracterizado porque la perforación a manera de ventanilla de la cara lateral, discurre curvada hacia el borde superior.

4º. - Embalaje de forma de paralelepípedo.

20 Tal y como se ha descrito en la Memoria que antecede, representado en los dibujos que se acompañan y para los fines que se han especificado.

Esta Memoria consta de cuatro hojas escritas a máquina por una sola de sus caras.

Madrid,

16 OCT. 1965

P. A.

Alberto de Elizaburu
Por Foches

AC. M. AM

ESCALA VARIABLE

113861

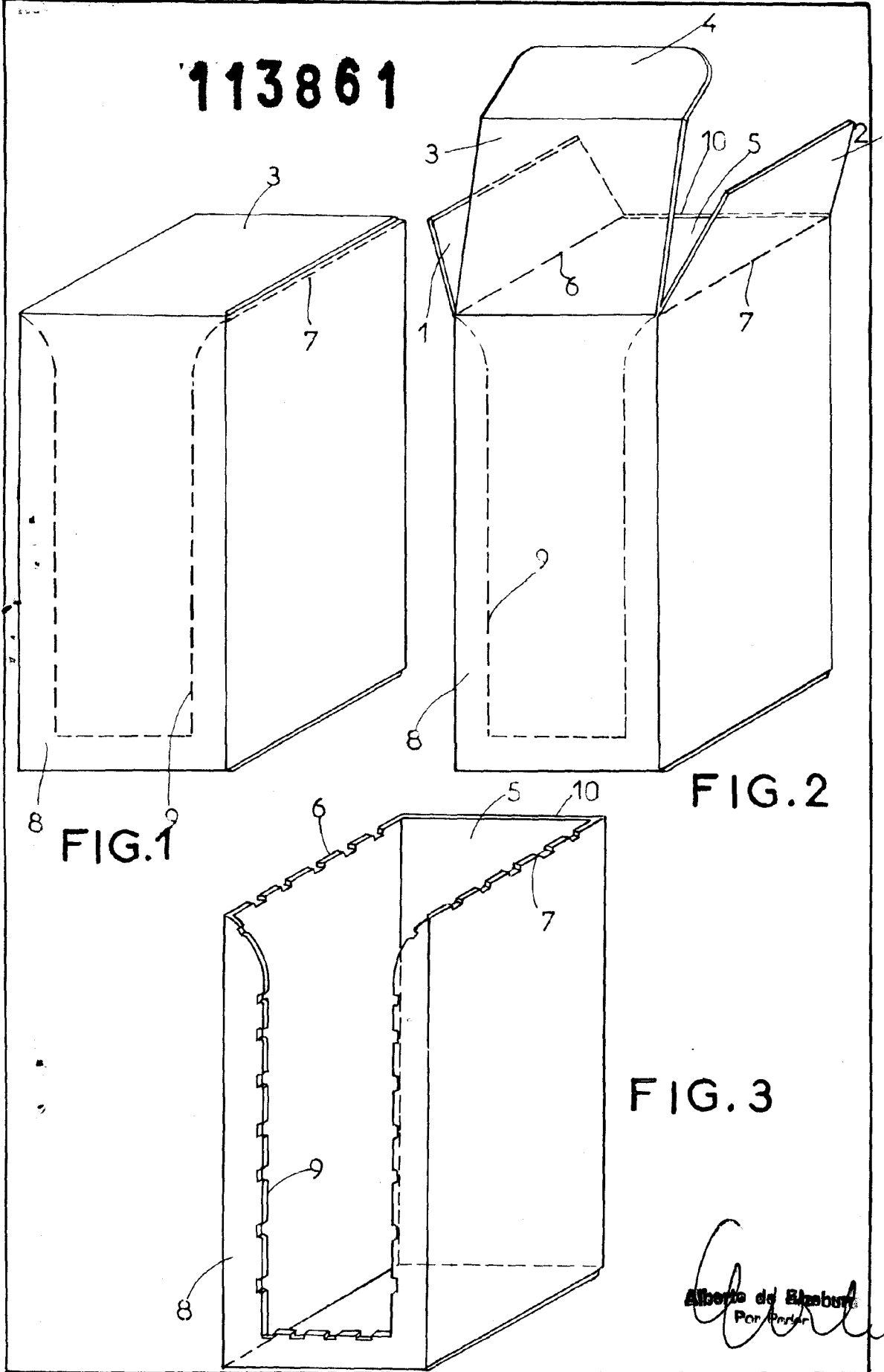

FIG. 1

FIG. 2

FIG. 3

Alberto de Elsbury
Por Autor