



113822

MEMORIA DESCRIPTIVA

Correspondiente a la solicitud de registro de un
Modelo de Utilidad que, por veinte años se solicita
para España, a favor de D. Francisco BARRAU VIDALLER,
de nacionalidad española, domiciliado en Zaragoza,
calle de Lourdes, 1 - - - - -

p o r

"PIFANO DE JUGUETE"



- 2 113822

5 Constituye el objeto de la presente protección un nuevo juguete musical constituido por un pífano provisto de ocho teclas correspondientes a las otras tantas notas de la escala musical, las cuales van identificadas con diferentes colores, a fin de que el pequeño usuario pueda reproducir partituras sucintamente escritas, en las que las notas van asimismo diferenciadas con sus colores respectivos.

10 El efecto musical es obtenido por impulsión de aire en pico de trompeta, pasando a una cámara general de la que sale por las lengüetas correspondientes a cada una de las aludidas teclas al ser pulsadas éstas.

15 En la hoja de dibujos que se acompaña, se representa un posible caso de realización en la práctica, el cual se cita a título de ejemplo ilustrativo de la redacción de la presente memoria descriptiva y por consiguiente, sin carácter limitativo alguno.

20 Haciendo referencia a la numeración convencional dada en la hoja de dibujos a las diversas partes y piezas componentes del objeto, a continuación se detalla su construcción y características.

25 Consta esencialmente de una pieza termoplástica moldeada que reproduce caprichosamente la figura de un instrumento musical de viento.



- 3 113822

30 En dicha pieza ha quedado prevista una cámara (1) donde se acumula el aire insuflado y un espacio superior en el que van situadas las teclas, hallándose separadas una y otro por un tabique central (2).

35 En la cámara (1) va montada una regleta (3) dotada de ocho lengüetas vibrantes (4) quedando dispuestas en una de sus caras, mientras que en la opuesta hay ocho orificios (5).

40 Estos orificios son obturados por unos casquetes (6) normalmente de goma o material similar, los cuales van fijados a unas piezas-balancín (7) de las teclas (8).

45 Cada uno de los balancines (7) va sujeto a un pequeño muelle que les obliga a mantener su correspondiente casquete (6) obturando el agujero en tanto en cuanto no se oprime la tecla, consiguiéndose de este modo la posibilidad de reproducir sencillas composiciones musicales por un procedimiento elemental de acusado carácter formativo para los pequeños usuarios.

50 Se hace la salvedad de que los detalles accidentales de forma, tamaño y materiales utilizados en su construcción, podrán ser objeto de alteración, sin que tal modificación desvirtúe la esencialidad que caracteriza a dicho objeto.

N O T A

55 EN RESUMEN: El presente Modelo de Utilidad



113822

- que por veinte años se solicita para España, ha de recaer sobre las siguientes reivindicaciones:
- 60 1ª.- "PIFANO DE JUGUETE", caracterizado por estar constituido por una pieza moldeada que reproduce las líneas de un instrumento de viento, en la cual ha quedado prevista una cámara de aire separada, con un tabique, de un espacio hueco en el que van montadas ocho teclas identificadas cada una con un color distinto.
- 65 2ª.- "PIFANO DE JUGUETE", según la reivindicación anterior, caracterizado porque en la citada cámara de aire va montada una regleta provista de ocho lengüetas vibrantes en una de sus caras; mientras que en la cara opuesta -correspondiente al
- 70 espacio hueco donde van montadas las teclas- han sido arbitrados otros ocho orificios, cuyos orificios son obturados por unos casquetes de material elástico que van sujetos en unas piezas-balancín a las que son solidarias las teclas.
- 75 3ª.- "PIFANO DE JUGUETE", según las reivindicaciones anteriores, caracterizado porque las citadas piezas-balancín y sus casquetes son obligados por correspondientes muelles contra la regleta, manteniendo los casquetes obturados los
- 80 orificios de ésta última, en tanto en cuanto no se orpimen las teclas para producir los distintos sonidos musicales.



- 5 -

113822

85 4ª.- Por último se reivindica la protección jurídica que, por veinte años se solicita para España - - - - -

p o r

"PIFANO DE JUGUETE"

90 Todo conforme queda expresado en la presente memoria descriptiva que consta de cinco folios escritos a máquina por una sola cara y una hoja de planos que se acompaña.

Madrid, 29 MAY. 1965

P.A.,

PEDRO FELIU MAÑA
P.F.

29 MAY 1965
10 11 12 13 14 15 16 17 18 19 20 21 22 23 24 25 26 27 28 29 30 31 32 33 34 35 36 37 38 39 40 41 42 43 44 45 46 47 48 49 50 51 52 53 54 55 56 57 58 59 60 61 62 63 64 65 66 67 68 69 70 71 72 73 74 75 76 77 78 79 80 81 82 83 84 85 86 87 88 89 90 91 92 93 94 95 96 97 98 99 100
10 11 12 13 14 15 16 17 18 19 20 21 22 23 24 25 26 27 28 29 30 31 32 33 34 35 36 37 38 39 40 41 42 43 44 45 46 47 48 49 50 51 52 53 54 55 56 57 58 59 60 61 62 63 64 65 66 67 68 69 70 71 72 73 74 75 76 77 78 79 80 81 82 83 84 85 86 87 88 89 90 91 92 93 94 95 96 97 98 99 100

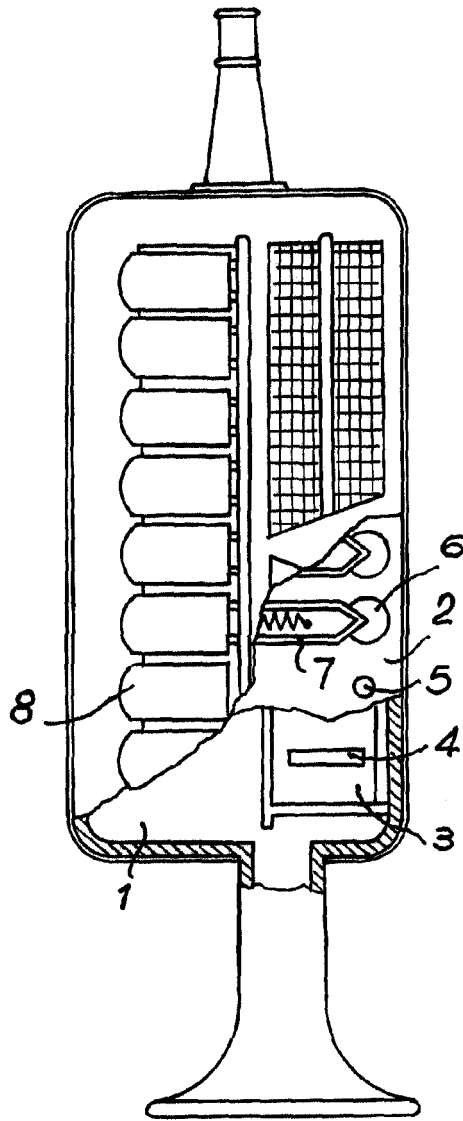

113822

Madrid, 29 MAY. 1965
P. A.

PEDRO BARRAU VIDALLER

ESCALA VARIABLE.