

113812

28



113812

## MEMORIA DESCRIPTIVA

correspondiente a la solicitud de concesión de un...

### MODELO DE UTILIDAD

SOLICITANTE: HIBEISA, Hispano Belga de Exportación  
Importación, S.A., entidad de nacionali  
dad española.

RESIDENCIA: MADRID, Grijalba, 25

ENUNCIADO: "UNA PEANA PARA RECORTABLES"

Prioridad: Patente ..... n.º ..... del .....

gl/rl.

113812

28



1 La invención a que se refiere la presente Memoria  
constituye una novedad industrial con características y ven-  
tajas que la hacen merecedora del privilegio de explotación-  
exclusiva que por ella se solicita, de acuerdo con las pres-  
5 cripciones del Estatuto vigente sobre Propiedad Industrial,  
de fecha 26 de Julio de 1.929, texto refundido publicado el-  
30 de Abril de 1.930.

El anclaje de figuras recortables sobre cualquier-  
superficie siempre ha supuesto problemas de excepcional im-  
10 portancia en orden a que, por lo común, la base de las cita-  
das figuras carece de facultades para establecer una fijación  
autónoma de la propia figura recortable sobre la superficie-  
a que esta última se aplique. Un procedimiento ordinario pa-  
ra establecer la retención de una figura recortable sobre su  
15 punto de apoyo estriba en dotar a la primera de un soporte -  
posterior que puede formar parte incluso de la propia figu-  
ra; o bien proveer a la misma de una base suficientemente -  
amplia como para determinar la posición vertical del recorta-  
ble.

20 En cualquier caso, las figuras obtenidas por este-  
procedimiento solo tienen la aplicación característica que -  
se deriva de su instalación sobre una superficie horizontal-  
de apoyo, en virtud de que su cuerpo constitutivo carece de-  
características capaces de permitirle cualquier otra actua-  
25 ción funcional,

Ahora se propone una peana para recortable-s que -  
resuelve de una forma efectiva aquellos problemas partiendo-  
de una organización sencilla y económica. Tiene por finali-  
dad establecer un anclaje práctico para figuras recortables,  
30 aumentando al mismo tiempo las posibilidades de aplicación--



113812

1 de estos elementos mediante un montaje que requiere una ejecución elemental.

5 En orden a tal realización la peana en cuestión - para recortables viene caracterizada porque está constituida mediante un cuerpo hueco, ventajosamente abierto por una de sus caras, en el cual se aloja un soporte laminar que presenta practicada al menos una ranura, con la particularidad de que en esta última se dispone acoplada una figura principalmente recortada de una lámina de cartón.

10 Para ayudar a la comprensión de la idea expuesta - se ha confeccionado a título explicativo y sin carácter restrictivo alguno, una lamina de dibujos. Ilustra la presente Memoria como un ejemplo de realización del objeto que nos ocupa.

15 La figura 1ª corresponde a una vista diagramática de los elementos que componen la peana, en combinación con un recortable, en posición de montaje. Como puede observarse la citada peana está constituida por un cuerpo por un cuerpo hueco -1-, principalmente un tapón corona el cual queda operativamente dispuesto para recibir a un soporte laminar -2-, - por ejemplo en forma de disco, en cual soporte -2- presenta practicada al menos una ranura de referencia -3-. La citada ranura es apropiada para recibir el acoplamiento de la base -4- de una figura -5-, en este caso representativa de un bolo, principalmente recortada de una lamina de cartón.

25 La figura 2ª corresponde a una sección vertical de la propia peana con un recortable incorporado. En efecto, -- según podemos comprobar el tapón corona o cuerpo hueco -1- - constitutivo de la peana presenta alojado en su interior al soporte laminar marcado con -2-, mientras que en la ranura -

30



1 -3- practicada en este ultimo se dispone acoplada la figura  
-5- obtenida por recorte de una lamina de cartón. Eventual-  
mente, la base -4- de dicha figura -5- puede quedar reblada  
entre el soporte discoidal -2- y el tapón corona o cuerpo -  
5 hueco -1- que constituye fundamentalmente la peana del re-  
cortable.

Si bien en los dibujos aportados se ha re-presen-  
tado un bolo y un tapón corona actuante como peana, es evi-  
dente que dicha peana -1- pueda obtener en el practica una-  
10 forma convencional idonea en tanto que el recortable -5- --  
puede estar constituido por una figura de cualquier natura-  
leza. Asi por ejemplo una peana de este tipo puede emplear-  
se como soporte de recortables que representen figuras de -  
ajedrez, mientras que en otra realización convencional en--  
15 los soportes discoidales alojados en los tapones corona pue-  
den representarse las piezas de este juego o de cualquier -  
otro similar.

Se preve incluso que una peana de este tipo sirva  
de soporte a una flecha recortable, de modo que una superfi-  
20 cie de cartón puede actuar como diana en posición horizon--  
tal, lanzandose dicha flecha con la peana incorporada.

En cualquier caso la realización industrial de la  
peana descrita ofrece una serie de ventajas decisivas. En -  
efecto, su constitución a base de un cuerpo hueco que reci-  
25 be a un soporte ranurado en el cual se encaja el recortable  
obedece a un proceso elemental de fabricación que no aumen-  
ta los costos de producción permitiendo expender este tipo-  
de elementos a precios asequibles en el mercado.

Si unimos a esta circunstancia el hecho de que --  
30 los recortables adquieren con su incorporación a dicha peana  
una inmensa gama de aplicaciones para la practica de juegos

113812



1 de habilidad e incluso de cualquier otro tipo, particular-  
mente una estabilización idónea sobre la superficie a que-  
se apliquen, en evidente que el modelo solicitado adquiere  
una utilidad práctica singular por el beneficio o efecto -  
5 nuevo que aporta a la función a que se destina.

Hecha la descripción precedente es necesario aña  
dir que los detalles de realización de la idea expuesta pued  
den variar sin que por ello cambie la esencia de la inven-  
ción que es la que se desprende de los párrafos que anteced  
den y lo que se reivindica en la siguiente

N O T A

En resumen: El Modelo de Utilidad que se solicita  
ha de recaer sobre las reivindicaciones siguientes:

15 1ª.- "UNA PEANA PARA RECORTABLES", esencialmente  
caracterizada por estar constituida mediante un cuerpo huec  
co, ventajosamente abierto por una de sus caras, en el cual  
se aloja un soporte laminar que presenta practicada al me-  
nos una ranura, con la particularidad de que en esta ulti-  
ma se dispone acoplada una figura principalmente recortada  
20 de una lamina de cartón.

2ª.- Se reivindica por último como objeto sobre -  
el que ha de recaer el Modelo de Utilidad que se solicita,  
"UNA PEANA PARA RECORTABLES".

Todo tal y como queda descrito y reivindicado en  
25 la presente Memoria que consta de seis hojas escritas a má

28



113812

1 quina por una sola cara y dibujos que se acompañan.

Madrid, 28 de Mayo de 1.965  
ALFONSO UNGRIA

*[Faint handwritten signature or initials]*

5

10

15

20

25

30



113812

figura 1ª

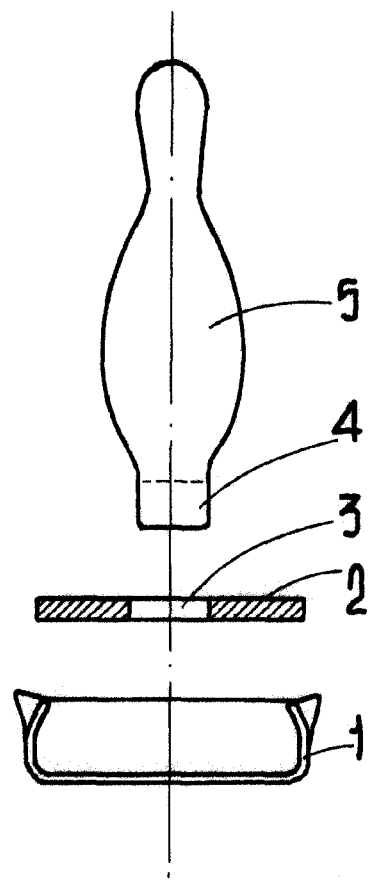

figura 2ª

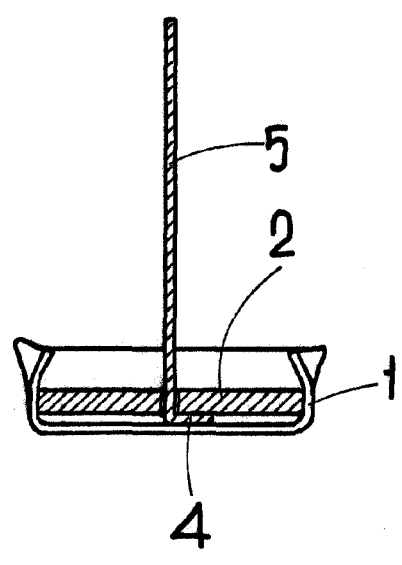

ESCALA VARIABLE

Madrid, 28 de Mayo de 1965  
ALFONSO UNGRIA  
P.P.