

13809



113809

# MEMORIA DESCRIPTIVA

correspondiente a la solicitud de concesión de un...

## MODELO DE UTILIDAD

SOLICITANTE: ARDAU, S.A.

RESIDENCIA: ARETA-LLODIO (Alava)

ENUNCIADO: BOLSA DE CARTON PERFECCIONADA PARA BOTELLAS

Prioridad: Patente ..... n.º ..... del .....



113809

1

La invención a que se refiere la presente memoria constituye una novedad de características y ventajas que la hacen merecedora del privilegio de explotación exclusiva que por ella se solicita, de acuerdo con las prescripciones del Estatuto vigenté de la Propiedad Industrial de fecha 26 de julio de 1929, texto refundido, publicado el 30 de abril de 1930.

5

Este Modelo de Utilidad se contrae como su enunciado indica, a una bolsa de cartón perfeccionada que ha sido especialmente concebida para transportar botellas, de una forma cómoda y sencilla al mismo tiempo.

10

La bolsa en cuestión que tiene un tamaño mínimo, permite transportar seis botellas a la vez. Pueden hacerse con las mismas normas, otras bolsas mas pequeñas o mayores, si bien el tamaño mas apropiado es el de media docena, representado en los dibujos, a base de los cuales se realiza la descripción de esta bolsa al propio tiempo que se expone la manera de utilizarla.

15

En el plano, la figura 1\* ilustra un detalle en sección de la sujeción del asa al borde superior reforzado de la bolsa.

20

La figura 2\* es una vista en perspectiva de la bolsa "abierta" conteniendo una botella.

25

Basicamente, la bolsa está constituida por una sola lámina de cartón 7, de forma sensiblemente rectangular, cuyos bordes extremos transversales 4, están convenientemente doblados y pegados, presentando realizados dos taladros 3, por los que se introducen las patillas 2 de un asa flexible 1 que tiene una zona superior de agarre 5 aplanada.

30

Otras líneas transversales de dobléz, dan origen a que esta especie de bolsa, una vez abierta, tenga forma que pudieramos llamar tubular pentagonal, con un fondo horizontal, dos tabiques verticales paralelos y otros dos tabiques superiores oblicuos y convergentes.

En cada uno de los tabiques verticales, hay realizados tres ta-



1 ladros alargados 8 en posición de enfrentamiento y que tienen forma triangular y en los otros dos tabiques oblicuos, otros tres tabladros 6, asimismo enfrentados, los cuales tienen forma redondeada.

5 En su almacenamiento, la bolsa 7 se conserva plegada por la doblez inferior 10 de tal forma que ocupa un mínimo espacio, lo que la hace muy adecuada para uso de supermercados, autoservicios y en general para todas aquellas circunstancias en las que se desea disponer de un medio de embalaje cómodo, barato y atractivo, que incite al cliente a comprar sin reparo líquidos embotellados, ya que se  
10 le proporciona la facilidad de poder transportar con toda sencillez un número considerable de botellas, cuyo manejo sería de otra forma dificultoso.

15 Como se aprecia particularmente en la Fig. 2ª de los dibujos la colocación de las botellas 9 en esta bolsa, se realiza de una manera muy sencilla, dejándolas sujetas por su cuello que se introduce por cada orificio superior 6. La escotadura inferior 8, permite ver que cada botella 9 está llena o vacía.

20 Hecha la descripción precedente hemos de añadir que los detalles de realización de la idea expuesta, pueden variar sin que por ello cambie la esencia de la invención, que es la que se desprende de los párrafos que anteceden, y la que se reivindica en la siguiente

NOTA

En resumen: El Modelo de Utilidad que se solicita, recaerá sobre las reivindicaciones siguientes:

25 1ª.- BOLSA DE CARTON PERFECCIONADA PARA BOTELLAS, caracterizada porque, está constituida esencialmente por un soporte plegadizo de cartón, que abierto tiene una forma que pudieramos llamar tubular pentagonal, con un fondo horizontal, dos tabiques verticales paralelos y otros dos tabiques superiores oblicuos que convergen unidos en forma de tira reforzada en la cual hay realizados dos orificios por los  
30



113809

1 que se introducen las patillas de un asa flexible que tiene una  
zona superior de agarre aplanada, presentando realizados en cada  
uno de los ya citados tabiques verticales, tres escotaduras trian-  
5 gulares que permiten ver cada una de las seis botellas embaladas  
y en los otros dos tabiques oblicuos, otros tres taladros redondea-  
dos, asimismo enfrentados, por cada uno de los cuales asoman los  
seis cuellos de las botellas que de esta forma quedan inmoviliza-  
das.

10 2º.- Se reivindica por último como objeto sobre el que ha  
de recaer el Modelo de Utilidad que se solicita: BOLSA DE CARTON  
PERFECCIONADA PARA BOTELLAS.

15 Todo conforme queda descrito y reivindicado en la presente  
memoria que consta de cuatro páginas mecanografiadas y dibujos adjun-  
tos.

Madrid, 28 mayo 1965

ALFONSO UNGRIA

*A. U.*  
*[Handwritten signature]*

20

25

30

113809



FIG-1

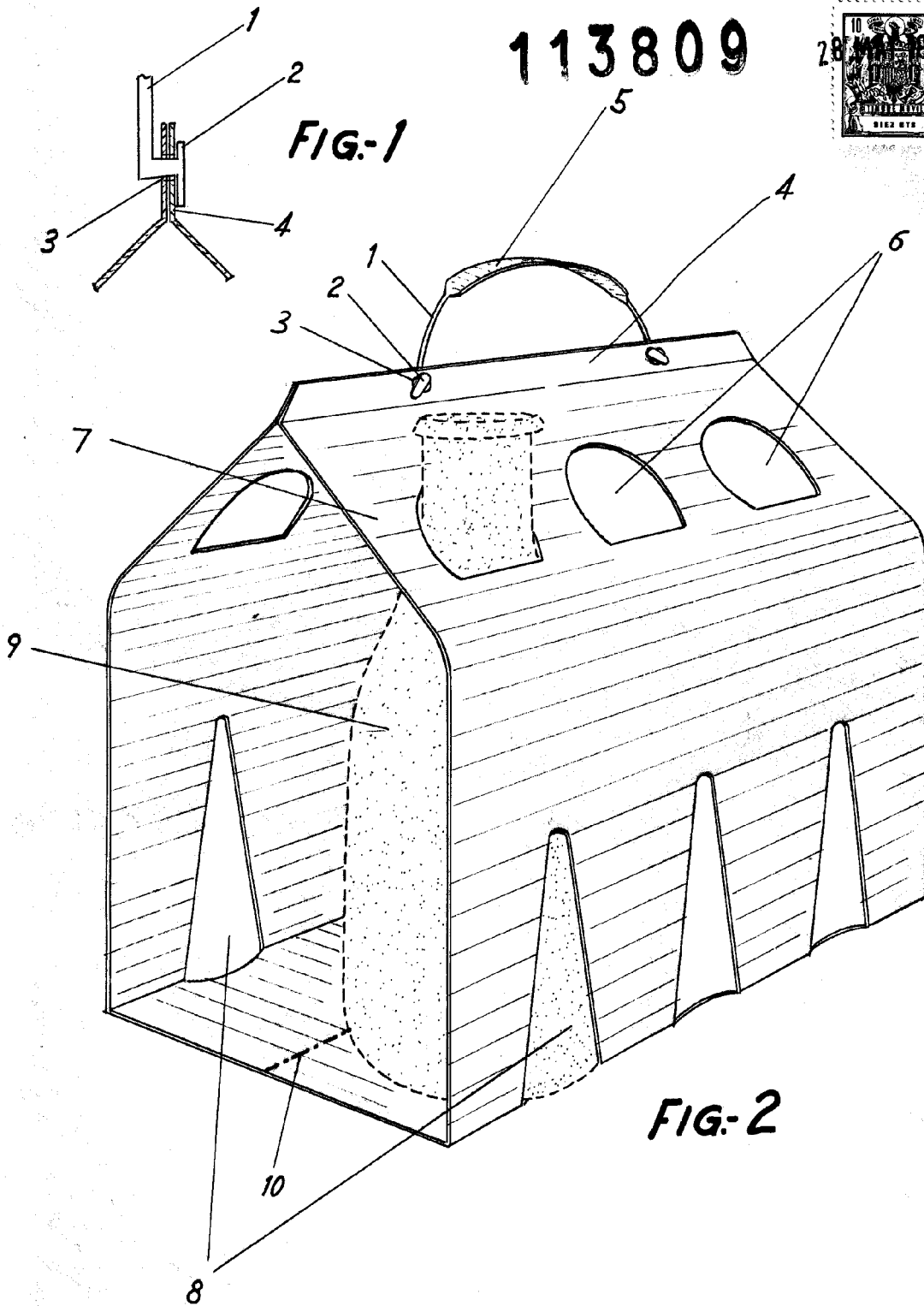

FIG-2

ESCALA VARIABLE

Madrid, 25 de Mayo de 1965

ALFONSO UNGRIA

P.P.