

113802

113802



MODELO DE UTILIDAD

que por veinte años, para España y sus Posesiones, se solicita a favor de DON ANTONIO BOMBA DELGADO, de nacionalidad española, domiciliado en SEVILLA (ESPAÑA), Plaza Refinadores, núm. 7, por: "ELEVADOR DE PRODUCTOS SÓLIDOS DE PERFUMERIA".

Memoria Descriptiva

El presente Modelo de Utilidad se caracteriza por constituir un elevador de productos sólidos de perfumería, de gran utilidad y ventaja, pues por la original y sencilla forma en que está concebido y desarrollado en su forma, disposición y montaje se consigue obtener un elevador cómodo, práctico y económico, del producto sólido de perfumería que se desee acoplar, llegando se a consumir hasta su final con solo hacer funcionar su mecanismo elevador a medida que se vaya gastando.

Este elevador de productos sólidos de perfumería, cuyo registro se solicita, se caracteriza por estar constituido en la



113802

forma siguiente:

Por un recipiente-envase (1 Figs. 1-2) que puede adoptar la forma que se desee, en cuyo fondo o base (2 Figs. 1-2) -
Lleva dispuesto un rehundido (3 Figs. 1-2) dotado por su parte -
15 superior de un disco o galleta (4 Figs. 1-2) que forma cuerpo -
con el fondo del recipiente, constituyendo todo ello, un aloja-
miento cilíndrico exterior (5 Figs. 1-2) en el que lleva montado
con movimiento de giro, un pomo de mando (6 Figs. 1-2) de forma
cilíndrica con su superficie exterior (7 Figs. 1-2) estriada pa-
20 ra el agarre de los dedos al ser manipulado en su giro, saliendo
del centro de dicho pomo en disposición vertical y formando una
sola pieza con él, un espárrago roscado (8 Figs. 1-2) que en-
trando pasante mediante un taladro (9 Figs. 1-2) practicado en el
fondo del alojamiento cilíndrico (5 Figs. 1-2) penetra en el in-
25 terior del recipiente-envase, llegando por su longitud a la casi
totalidad de la altura de dicho recipiente, siendo fijado con mo-
vimiento de giro a dicho fondo, mediante un pequeño roscón (10 -
Figs. 1-2) evitando que se salga el conjunto del espárrago y pomo
de mando.

30 Sobre este espárrago roscado (8 Figs. 1-2) entra a -
través con movimiento de desplazamiento de ascenso y descenso a
todo su largo, una especie de pequeña batea (11 Figs. 1-2) que -
adopta en su periferia la forma interior del recipiente-envase -
en el que se acopla, estando dotada a todo su alrededor de una -
35 pestaña (12 Fig. 1) hacia arriba, acoplándose sobre dicha batea
(11 Figs. 1-2) el product o sólido de perfumería (13 Fig. 1) des-
pues de ser éste atravesado por el perno central roscado (8 Figs.



113802

40 1-2), siendo fijado a la misma mediante unas pequeñas patillas -
(14 Figs. 1-2) que lleva dispuestas por sus laterales, quedando -
de esta forma el producto sólido de perfumería en disposición de
ser elevado a medida que se vaya gastando, con solo hacer girar -
el pomo de mando (6 Figs. 1-2), estando el recipiente-envase dota
do de su correspondiente tapa de cierre.

45 Descrita suficientemente la naturaleza y alcance de la
presente invención, se hace constar que en la misma podrán ser va
riables los materiales, dimensiones y en general aquellos otros -
detalles accesorios o secundarios que no alteren, cambien ni modi
fiquen la esencialidad propuesta.

50 Todo según se detalla en el dibujo adjunto que a título
de ejemplo acompaña a la presente memoria descriptiva en el que -
representa:

La Fig. 1 el elevador de productos de perfumería visto en al
zado acoplado dentro del recipiente envase viéndose
se éste a su vez en sección, y

55 La Fig. 2 todo el conjunto del elevador acoplado al envase -
visto exteriormente en planta por su parte inferior.

REIVINDICACIONES

Se reivindica como de propia y nueva invención la propiedad y ex
plotación exclusiva de:

60 1ª. Elevador de productos sólidos de perfumería, caracterizado -
por estar constituido por un recipiente-envase que lleva dispues
to en su fondo o base un rehundido dotado por su parte superior -
de un disco o galleta que forma cuerpo con el fondo del recipiente



113802

65 que va montado con movimiento de giro el perno de accionamiento del dispositivo elevador.

70 2ª. Elevador de productos sólidos de perfumería, según reivindicación 1ª, caracterizado porque el mecanismo elevador está formado por un perno de mando de forma cilíndrica con su superficie exterior estriada, saliendo del centro de dicho perno en disposición vertical y formando una sola pieza con él, un espárrago roscado que entrando pasante mediante un taladro practicado en el fondo del alojamiento cilíndrico, penetra en el interior del recipiente-envase, llegando por su longitud a la casi totalidad de su altura, siendo fijado con movimiento de giro, mediante un pequeño roscón evitando que se salga.

80 3ª. Elevador de productos sólidos de perfumería, según 1ª y 2ª reivindicaciones, caracterizado por llevar montada a rosca sobre el espárrago central con movimiento de ascenso y descenso, una pequeña batea, que adopta en su periferia la forma interior del recipiente-envase en el que se acopla, estando dotada a todo su alrededor de una pestanía hacia arriba, sobre dicha batea se acopla el producto sólido de perfumería, siendo fijado a la misma mediante unas pequeñas patillas que lleva dispuestas por sus laterales.

85 4ª. "ELEVADOR DE PRODUCTOS SOLIDOS DE PERFUMERIA".

Consta la presente memoria descriptiva de cuatro hojas numeradas y mecanografiadas por una sola de sus caras a las que se acompaña una hoja de planos para su mejor comprensión.

MADRID, 28 MAY 1967
RODOLFO DE LA TORRE
P. R.



Figura 1.

113802

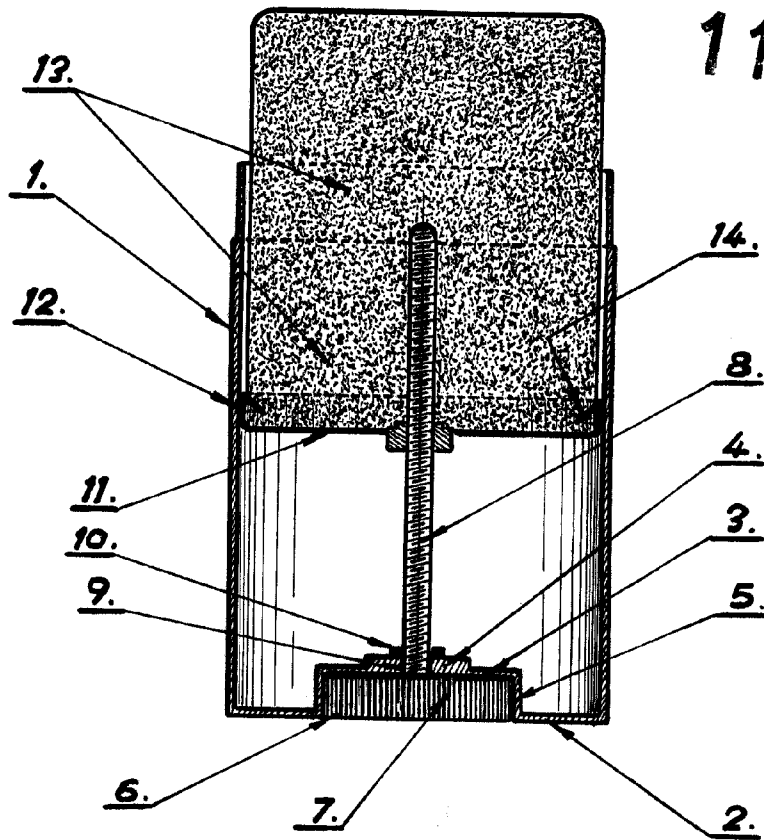

Figura 2.

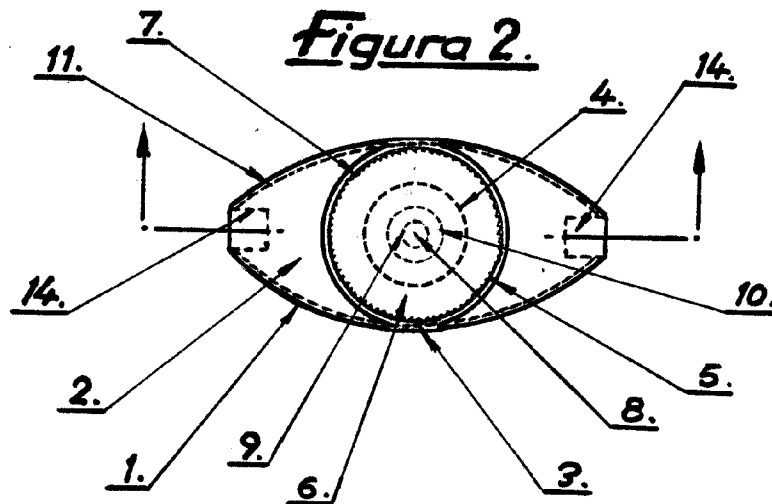

Escala variable

RODOLFO DE LA TORRE
R. P.