



113795

MODELO DE UTILIDAD

Por V E I N T E años
a favor de D. Alberto FUGINI
de nacionalidad italiana
residente en MADRID, Av. Generalísimo, nº 30
por: "PANEL LIGERO"

* * *

MEMORIA DESCRIPTIVA

5.- El Modelo de Utilidad, objeto de la presente memoria, se refiere, como su título indica, a un nuevo panel que presenta unas propiedades de utilización tan notables que hace preferible su empleo sobre cuantos análogos se han fabricado hasta el momento.

10.- Consiste esencialmente este panel en dox piezas de materia moldeadas por vacío preferentemente en la cual se disponen una pluralidad de troncos de cono de manera que adosándose entre sí por las bases menores de los mencionados troncos de cono y por medio de un pegamento adecuado se conforma una especie de -



113795

5.- tabique de gran resistencia y ligereza conseguida al formarse -
la multitud de celdillas determinadas por los troncos de cono -
huecos y sus espacios de separación. Exteriormente a este ele -
mento así formado que se ha descrito puede adherirse por cual -
quier procedimiento de pegado, contrachapado de madera, imitacio -
nes en material sintético etc. para darle el acabado exigido -
según las utilizaciones deseadas tanto para paneles de separa -
ción tabiques interiores, puertas, etc.

10.- Para la mejor comprensión del invento que se preconiza,
se acompaña una hoja de planos en la que en tres figuras se deta -
lla suficientemente la constitución y disposición de los elemen -
tos componentes así como su utilización.

15.- La figura primera representa una vista en perspectiva de
una de las planchas, con los resaltes troncocónicos mencionados
obtenida en moldeado por vacío. La segunda es una perspectiva -
de un detalle en despiece para apreciar la posición relativa de
los elementos componentes y la tercera una vista transversal -
seccionada en montaje del mismo panel.

20.- La numeración que acompaña a las figuras tiene el mismo -
significado en todas ellas siendo este el siguiente:

- 1.- Plano de material moldeable
- 2.- Troncos de cono conformados en el moldeo por vacío
- 3.- Bases menores de los troncos de cono (2)
- 4.- Pegamento dispuesto entre dos bases (3)
- 25.- 5.- Plancha para acabado exterior

Las planchas (1) salen del moldeo con las formas o abulta -
mientos troncocónicos (2), que adosadas por las mencionadas ba -
ses y con la interposición del pegamento (4) forman un conjunto



113795

5.- rígido, notablemente resistente y ligero cuyo acabado exterior se completa con la adaptación por el exterior de planchas de contrachapado de madera o imitación, planchas de material sintético etc. siendo innumerables las utilizaciones que pueden darse a este práctico y económico elemento constructivo, tanto en paneles de separación como aislantes, etc.

Serán independientes del objeto de la presente invención, los materiales, forma, colores y dimensiones y en general todo cuanto no altere la esencialidad del invento.

10.- Descrita suficientemente la naturaleza y objeto de este Modelo de Utilidad, se hace constar que las características esenciales sobre las que ha de recaer la concesión del mismo se hallan comprendidas en las siguientes:

REIVINDICACIONES

15.- 1ª.- Panel ligero caracterizado por comprender, dos planchas planas de material moldeable, preferentemente efectuado por vacío, con resaltos huecos en forma de tronco de cono que adosados entre sí por las bases menores de estos troncos y por medio del adecuado pegamento componen un cuerpo ligero y resistente, de gran rigidez para la conformación de paneles de separación, aislantes, suelos, etc. cubriendo las dos superficies exteriores con planchas de madera, material sintético, etc. según las utilizaciones.-

2ª.- PANEL LIGERO.-



113795

Todo ello conforme se describe y reivindica en la memoria que antecede que consta de CUATRO hojas escritas a máquina por una sola cara y dibujos que la ilustran.-

Madrid, 26 de Mayo de 1965



FIG 1ª

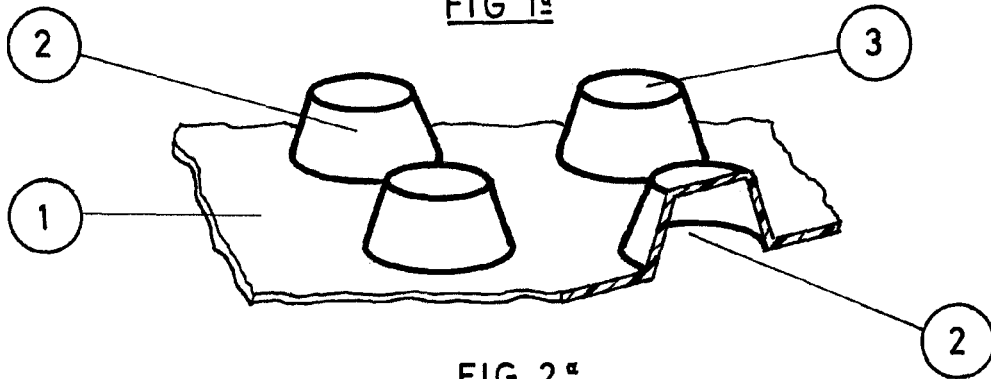

FIG 2ª

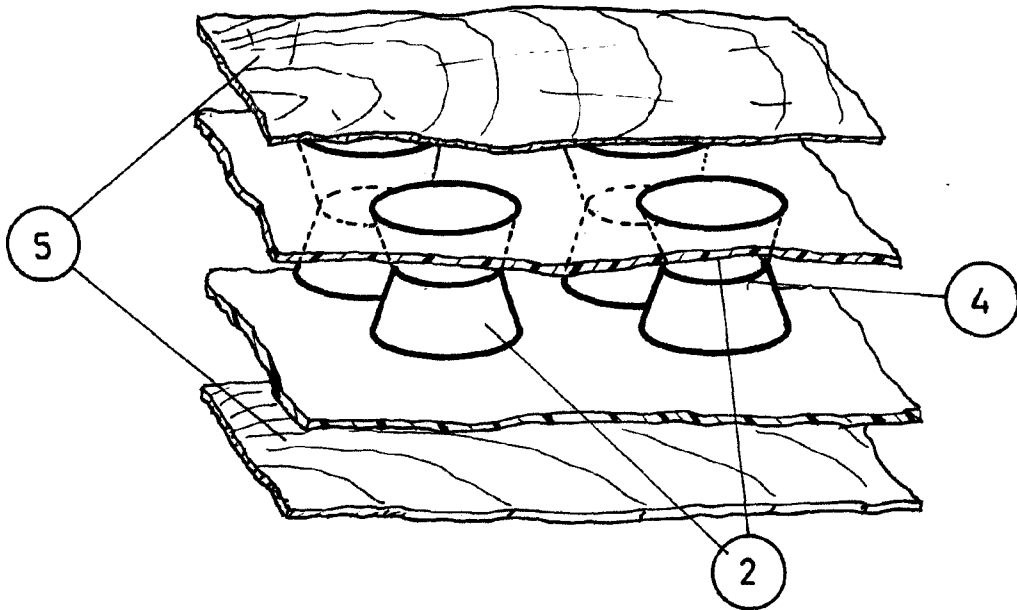
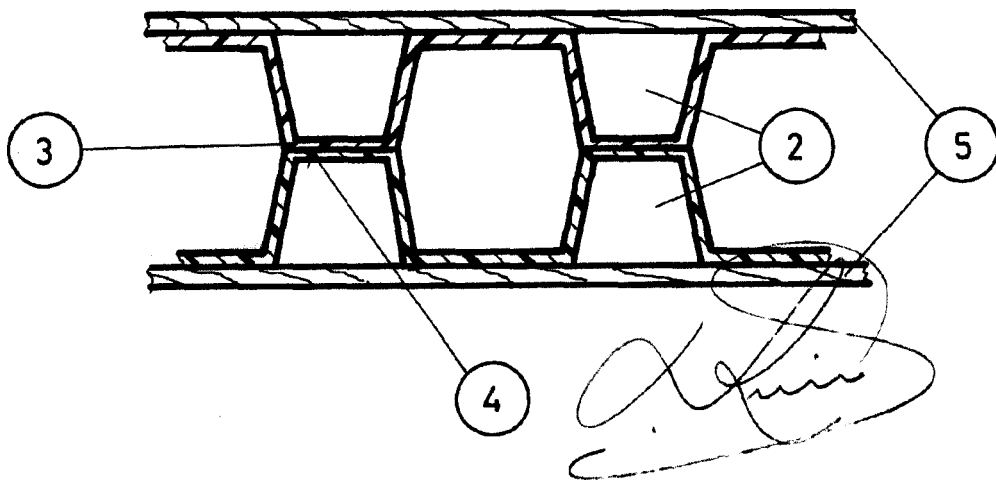

FIG 3ª



Alberto Fugini

ESCALA VARIABLE