

25



113756

M O D E L O  
D E  
U T I L I D A D

por "UNA BISAGRA PERFECCIONADA", a favor de DON ALFON-  
SO BRU FENOSA Y DON LUIS BRU FENOSA, ambos de na-  
cionalidad española, residente en BARCELONA, ca-  
lle de Montnegre 8-10.

= . =

MEMORIA DESCRIPTIVA

El presente modelo de utilidad se refiere  
a una bisagra perfeccionada.

Más concretamente, se refiere la invención  
a una bisagra apropiada para tapas articuladas  
5. de máquinas lavadoras, etc. Esta bisagra está  
constituida por dos partes que articulan entre sí,  
una que se sujeta mediante tornillos a la pared la-  
teral de la máquina, y otra que se sujeta a la tapa. La  
10. parte sujeta a la tapa va provista de una entalla,  
en la cual encaja la espiga que lleva la parte suje-  
ta a la pared lateral de la carcasa de la máquina

113756

25



Este sistema de cierre, a la vez que seguro y eficaz permite, una vez abierta la tapa algo más de 90°, sacarla de sus goznes, en caso que se crea necesario.

5. Con el fin de facilitar la explicación se acompaña a la presente memoria descriptiva una lámina de dibujos en la que se ha representado un caso de realización que se cita a título de ejemplo.

En el dibujo:

10. La figura única muestra una vista parcialmente seccionada de esta bisagra.

15. Haciendo referencia a la figura es de apreciar que esta bisagra está constituida por dos partes, 1-2, la 1 se sujeta mediante tornillos 3 y tuerca 10 a la pared lateral 4 de la máquina, que lleva un borde interior 5, y la otra parte 2 se sujeta mediante tornillos 6 a la tapa 7. Esta pieza 2 va provista de unas orejas con entallas 8, en las que encajan unas espigas 9 que lleva la pieza 1.

20. La invención, dentro de su esencialidad, puede ser llevada a la práctica en otras formas de realización que difieran en detalle de la indicada a título de ejemplo en la descripción y a las cuales alcanzará igualmente la protección que se recaba. Podrá, pues, construirse en cualquier forma y tamaño, con los  
25. materiales más adecuados, por quedar todo ello comprendido en el espíritu de las reivindicaciones.



NOTA 113756

Descrito el objeto y utilidad de la presente invención, lo que se declara como no divulgado ni practicado en España, comprende las siguientes reivindicaciones.

5. 1. Una bisagra perfeccionada, caracterizada esencialmente por el hecho de estar constituida por dos piezas que se fijan, por atornillado, a las respectivas partes a articular, comprendiendo una de las piezas unas orejas provistas de una entalla, en donde encajan unas espigas cilindricas que lleva la otra pieza fija, permitiendo de este modo el juego de abertura y cierre entre ambas piezas y su posible separación por deslizamiento de las espigas a lo largo de las entallas.

10. 2. Una bisagra perfeccionada.

Segun se describe y reivindica en la presente memoria descriptiva que consta de tres hojas foliadas y escritas a maquina por una sola de sus caras, acompañadas de una lámina de dibujos.

Madrid, 25 MAY. 1965

p.a.

JAIME ISERN

P. P.

D. Alfonso Brú Fenosa  
D. Luis Brú Fenosa

Hoja única

113756

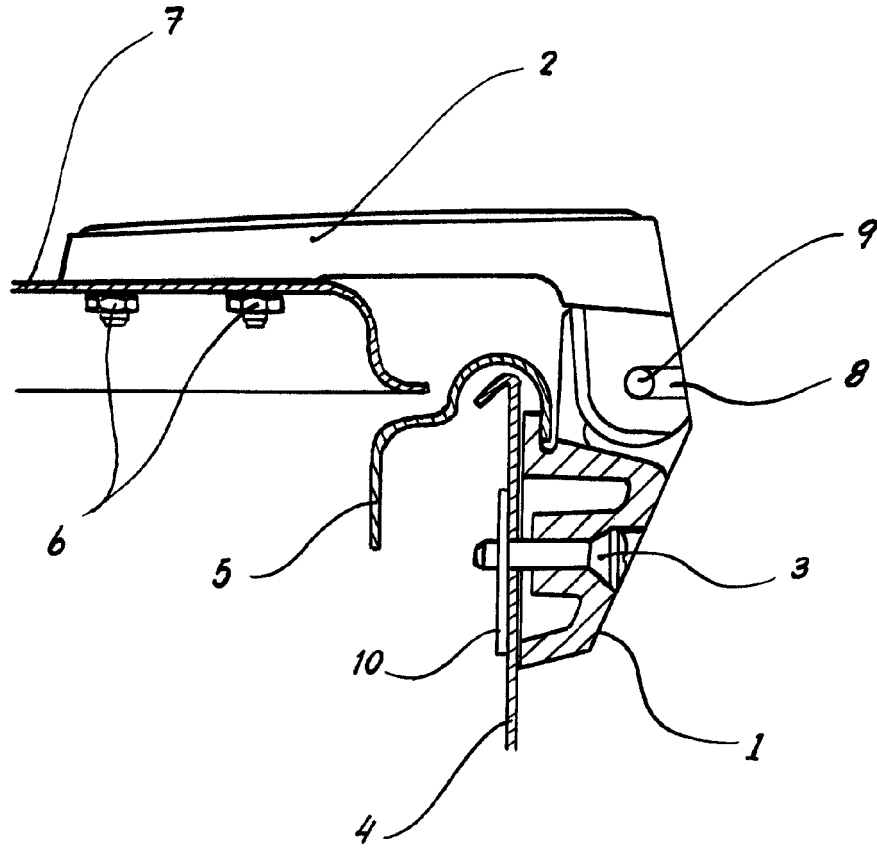

Madrid, 20 JULY 1965

Jaime Isern

Φ.Φ.  
*[Handwritten signature]*