

11371



113717

# MEMORIA DESCRIPTIVA

correspondiente a la solicitud de concesión de un...

MODELO DE UTILIDAD

SOLICITANTE: Don FERNANDO LARA CABRERA

RESIDENCIA: TORREDONJIMENO (Jaén).- calle Jesus Nazare-

no, nº 6

ENUNCIADO: "COLCHON METALICO PLEGABLE"

Prioridad: Patente n.º del

113717



1

La invención a que se refiere la presente Memoria constituye una novedad industrial, con características y ventajas que la hacen merecedora del privilegio de explotación exclusiva que por ella se solicita, de acuerdo con las prescripciones del Estatuto vigente sobre la Propiedad Industrial de fecha 26 de Julio de 1.929, texto refundido, publicado el 30 de Abril de 1.930.

5

Este Modelo de Utilidad, se contrae como su enunciado indica a un colchón metálico plegable, que ha sido fundamentalmente diseñado para facilitar su manejo y transporte, por reducirse en longitud a la mitad de su tamaño, lo que permite con gran sencillez y comodidad, introducirse en ascensores, subirlo por escaleras estrechas, meterlo y sacarlo de habitaciones provistas de puertas estrechas, etc.

10

15

La descripción del mismo, se realiza con ayuda del dibujo que se adjunta, a base del cual se expone la estructura de este nuevo somier al propio tiempo que la manera de utilizarlo.

En el plano, que muestra una vista en alzado del somier abierto, las distintas referencias numericas señaladas, corresponden a los elementos y partes componentes del conjunto siguientes:

20

- 1 - Muelles tensores
- 2 - Bastidor
- 3 - Muelles tensores
- 4 - Refuerzos angulares
- 5 - Bisagras
- 6 - Taladros para fijación de las pletinas 7
- 7 - Pletinas para rigidizar el bastidor articulado
- 8 - Taladros de las pletinas 7 en coincidencia con las 6

25

Básicamente, el somier está constituido por un bastidor rectangular 2 de perfil metálico en escuadra el cual tiene paralelamente dispuestos, en sentido transversal, una pluralidad de fle

30

113717



1

jes metálicos cuyos extremos están sujetos a los largueros longitudinales del bastidor 2, por medio de muelles tensores 3. Cada fleje, tiene dos tensores.

5

Al propio tiempo, todos los flejes quedan unidos entre sí por su parte central, mediante otros muelles tensores 1, los cuales forman un cordón longitudinal que se sujeta por sus extremos libres en la parte central de los largueros menores del bastidor 2.

10

Por debajo de todos estos flejes transversales, y reforzando las esquinas del somier, hay colocados cuatro tirantes 4.

15

Los largueros longitudinales del bastidor 2, están partidos por su mitad y unidas estas secciones por medio de bisagras 5 que permiten doblar el conjunto por su parte central. Para rigidizar después el bastidor, e impedir que pudiera cerrarse, se han dispuesto unas piezas complementarias 7 de perfil en escuadra, provistas de unos taladros 8 que coinciden en posición de enfretamiento con otros 6 realizados en el bastidor, y cuyas piezas 7 al quedar adosadas y sujetas por medio de los correspondientes tornillos y tuercas impiden que dicho bastidor del somier pueda doblarse.

20

Hecha la descripción precedente, hemos de añadir, que los detalles de realización de la idea expuesta, pueden variar, sin que por ello cambie la esencia de la invención que es la que se desprende de los párrafos que anteceden y la que se reivindica en la siguiente:

25

- N O T A -

En resumen: El Modelo de Utilidad que se solicita, recae sobre las reivindicaciones siguientes:

30

1ª.- COLCHON METALICO PLEGABLE, caracterizado porque, esta constituido esencialmente por un bastidor rectangular cuyos largueros longitudinales están partidos en su parte central y unidos por medio de bisagras, de tal manera que el somier al ser ple

113717



1

gado se reduce en longitud a la mitad de su tamaño; teniendo, para regidizar el conjunto, unas pletinas complementarias en forma de escuadra que se adosan en ambas partes abisagradas de los referidos largueros longitudinales, sujetándose a los mismos por medio

5

de tornillos que atraviesan unos taladros realizados en las mismas en posición de enfrentamiento con otros efectuados sobre los propios largueros.

10

2º.- COLCHON METALICO PLEGABLE, caracterizado según la reivindicacion anterior y porque de un lado al otro de los largueros mayores del somier, hay sujetos por medio de muelles tensores, unos flejes paralelos, todas las cuales quedan longitudinalmente unidos por su parte central, unos a otros, mediante otros muelles tensores, todos los cuales forman un cordón longitudinal que está sujeto en sus extremos libres a la parte central de los largueros menores del bastidor del somier propiamente dicho, el cual tiene en sus cuatro esquinas, dispuestos unos tirantes de refuerzo que quedan situados por debajo de los ya referidos flejes transversales.

15

20

3º.- Se reivindica por último como objeto sobre el que ha de recaer el Modelo de Utilidad que se solicita: "COLCHON METALICO PLEGABLE".

Todo tal y como queda descrito y reivindicado en la presente Memoria que consta de cuatro páginas mecanografiadas y dibujos que se acompañan.

25

Madrid, 22 de Mayo de 1.965

ALFONSO UNGRIA  
P.P.

30

113717

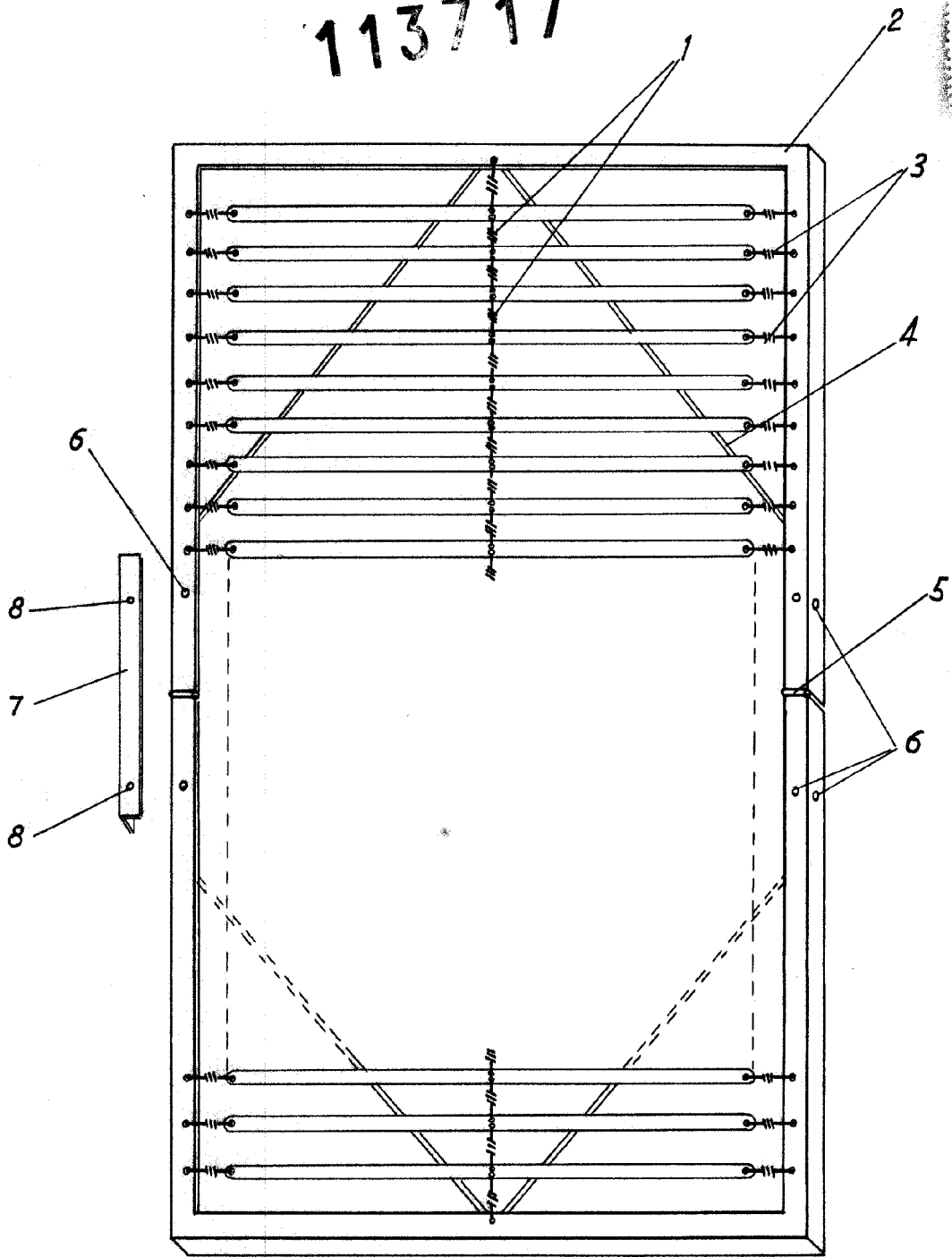

**ESCALA VARIABLE**

Madrid, 22 de Mayo de 1965

ALFONSO UNGRIA

P.P.