

113710



- 2 -

10 cindible espaciar las puertas en los lados provistos de
las bisagras, lo cual afea el aspecto de la instalación.
Esto se debe a la falta de bisagras que permitan disponer
las puertas de aberturas contiguas con sus bordes juntos,
casi en contacto, que seria lo ideal.

15 La bisagra perfeccionada objeto de la invención
está destinada a resolver la citada dificultad, ya que me-
diante su especial disposición, hace posible que las puer-
tas en que va instalada, se coloquen con sus bordes casi
juntos, formando un frente continuado de puertas, sin espa-
20 cios libres y sin necesidad de que se vean las columnas -
del armazón del mueble.

Otra importante ventaja de esta nueva bisagra -
consiste en la facilidad con que puede montarse a la puer-
ta y al mueble.

25 Debido pues a las ventajosas propiedades anterior-
mente citadas, es por lo que se obtiene el nuevo y utilita-
rio efecto industrial que hace a su creador merecer el pri-
vilegio de exclusividad que implica este Modelo de Utilidad.

30 Los perfeccionamientos a que nos estamos refirien-
do consisten en constituir una pala de la bisagra, en forma
de ángulo diedro recto, con una de las dos porciones de -
plancha doblada, precisamente la vertical, provista de los
correspondientes orificios de montaje, mientras que la otra
parte, o sea la horizontal, sirve de soporte y punto de
35 giro a la otra pala, que ofrece la particularidad de que-
dar situada y girar articuladamente, en un plano perpendi-
cular a la porción de pala vertical con orificios para su-
jetarse al mueble y en un plano horizontal, paralelo al de
la porción horizontal de la pala en forma de ángulo diedro
40 que le sirve de soporte y punto de giro.

Para facilitar la comprensión de las caracterís-
ticas generales que dejamos expuestas, se acompaña una lá-
mina de dibujos con la representación de un ejemplo de bi-
sagra y de aplicación de la misma. Naturalmente, esta bis-
45 gra de los dibujos debe interpretarse ampliamente y sin -

113710



- 3 -

caracter restrictivo alguno dada su condición de ejemplo aclaratorio.

50 Los mencionados dibujos representan en su figura 1 una perspectiva de una bisagra, siendo 2 una vista en planta por la parte superior, de dos bisagras aplicadas a dos puertas contiguas y una de estas con las diversas posiciones que pueda adoptar.

55 Según se aprecia en los citados dibujos, la bisagra consta de una pala -1- que adopta la forma de ángulo diedro recto, con una porción -2-, provista de los orificios -3-, que sirven para montarla verticalmente en la cara frontal del mueble -4-, en donde hayan de colocarse las puertas. También consta esta pala -1- de la otra porción -5-, que resultará siempre horizontal.

60 En un apéndice -6- que posee la parte horizontal -5- de la pala -1-, va unida articuladamente y con posibilidades de giro, la otra pala -7-, que, de este modo, tiene posibilidades de giro en un plano horizontal, paralelo, a la porción -5-.

65 Como puede verse en la figura 2, mientras la porción -2- de la pala -1-, se sujeta con tornillos al mueble la otra pala -7-, se atornilla o sujeta por otros medios, al canto de la puerta o batiente -8-, siendo de notar que se coloca una bisagra o pala en el canto de la parte superior, (que es el representado en dicha figura 2), y otra en el canto de la parte inferior, cuya segunda forma de colocación no se representa en los dibujos, por estimar que ello no es necesario.

70 En la referida figura 2, se representa la colocación en el mueble de otra puerta -9-, montada con la correspondiente bisagra -1-.

75 Estando las dos puertas -8- y -9- cerradas en un mismo plano vertical, es posible que sus cantos se hallen casi juntos, e incluso en contacto, con posibilidad de que una de las puertas, por ejemplo la -8-, adopte las tres posiciones que se ven en los dibujos, o sea; cerrada; abierta a 90°, y abierta a 180°, colocándose en este caso paralela a la puerta contigua -9-.

80



113710

- 4 -

85 La bisagra descrita y representada podrá fabricarse en variedad de tamaños, formas secundarias y materiales, pudiendo efectuar en ella otras modificaciones de detalle, que no alteren lo esencialmente característico que se resume en la siguiente

NOTA

90 Los puntos no conocidos ni practicados en España, que se reivindican en este Modelo de Utilidad, son:

95 1º.- Bisagra perfeccionada caracterizada porque una de sus palas adopta forma de ángulo diedro recto, para que al montarse al mueble por uno de los lados o porciones verticales, el otro lado o porción resulte dispuesto horizontalmente, para servir de soporte y punto de giro a la otra pala, de menor tamaño, que de este modo girará en un plano perpendicular al mueble, montándose esta segunda pala en el canto de la puerta, de tal modo que permite la colocación de dos puertas contiguas con sus cantos juntos, sin separación alguna. Y

100 2º.- "BISAGRA PERFECCIONADA", de conformidad en un todo en lo esencial y fines industriales a lo descrito en la precedente memoria descriptiva, y gráficamente representado en los adjuntos planos para su mejor comprensión.

105 Esta memoria consta de CUATRO hojas escritas o mecanografiadas por una sola cara a doble espacio en 105 líneas.

Madrid, 10 Mayo 1.965
Por autorización del interesado.

113710

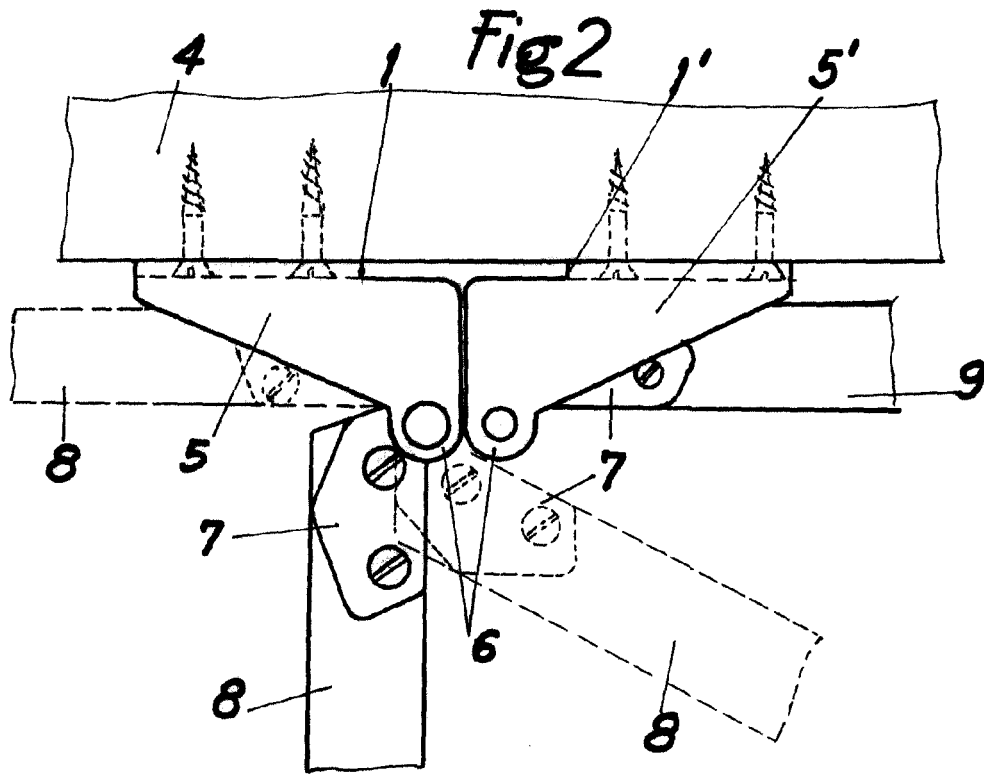
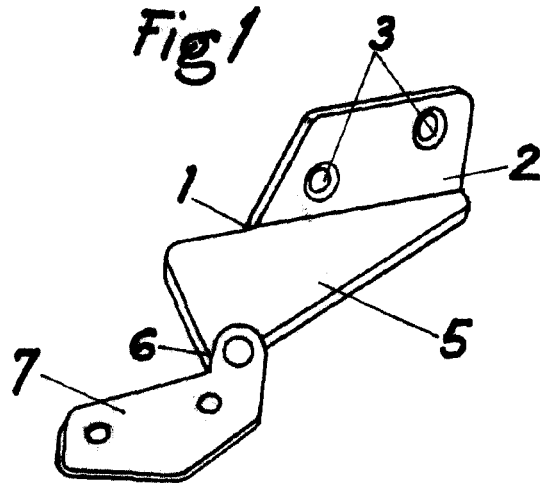

Escala Variable
Madrid. 22 MAI. 1965

Juan Antonio Morales