

113703



# MEMORIA DESCRIPTIVA

correspondiente a la solicitud de concesión de un

## MODELO DE UTILIDAD

SOLICITANTE: Don JOSE RAMON NOUVILAS LARRAD, de  
nacionalidad española,

RESIDENCIA: VALENCIA, calle de Almirante Cadar-  
so número 39

ENUNCIADO: " UN APLIQUE MURAL "

gl/me.

Prioridad: Patente ..... n.º ..... del

113703



1                   La invención a que se refiere la presente Memo-  
ria constituye una novedad industrial con características  
y ventajas que la hacen merecedora del privilegio de explo-  
tación exclusiva que por ella se solicita, de acuerdo con  
5 las prescripciones del Estatuto vigente sobre Propiedad  
Industrial de fecha 26 de julio de 1.929, texto refundido  
publicado el 30 de abril de 1.930.

10                   Las modernas tendencias decorativas en general,  
imponen severas condiciones en cuanto se refieren a la -  
obtención de apliques o cuerpos ornamentales, por cuanto  
estos últimos se elaboran en la actualidad bajo procesos  
fabriles que llevan implícitos costos de producción de ex-  
cepcional importancia. Por lo común, dichos costos de pro-  
ducción se derivan principalmente de los dispendios de --  
15 tiempo, energía y mano de obra que son inherentes a las -  
distintas fases operativas, mediante las cuales se elabo-  
ra un cuerpo ornamental de este género.

20                   Ahora se propone un aplique mural cuya consti-  
tución se consigue a base de un proceso fabril verdadera-  
mente simplificado que dá como resultado no solo la reduc-  
ción sensible de los antedichos costos de producción, si-  
no incluso y precisamente un aplique o cuerpo ornamental  
de alto efecto decorativo.

25                   A tal efecto el aplique mural en cuestión viene  
caracterizado porque está constituido mediante la combina-  
ción de una superficie vertical con varios símbolos de la  
Crucifixión los cuales se disponen acoplados en distribu-  
ción artística sobre la cara anterior de la primera, que-  
dando además los propios símbolos destacados en relieve  
30 respecto del plano correspondiente a la superficie verti-

113703



1  
5  
10  
15  
20  
25  
30

cal que actúa como soporte de estos últimos.

Para ayudar a la comprensión de la idea expuesta se ha confeccionado, a título explicativo y sin carácter restrictivo alguno, una lámina de dibujos. Ilustra la presente Memoria como un ejemplo de realización del objeto que nos ocupa.

La figura 1ª corresponde a una vista diagramática de los elementos que intervienen en la formación del aplique mural. Como puede observarse está constituido mediante la combinación de una superficie vertical -1- con varios símbolos de la Crucifixión, independientes de la primera los cuales se constituyen mediante una cruz de referencia -2-, varios clavos marcados con -3- y una lámina -4- destinada a contener una leyenda alusiva.

Finalmente la figura 2ª corresponde a una vista asimismo diagramática del propio aplique mural definitivamente montado. Según podemos comprobar los símbolos de la Crucifixión -2-, -3- y -4- se disponen acoplados en distribución artística sobre la cara anterior de la antedicha superficie -1-, quedando además dichos símbolos destacados en relieve respecto del plano correspondiente a la propia superficie vertical -1- que los soporta.

En la práctica la incorporación de los símbolos citados a la superficie vertical puede producirse, por ejemplo, dotando a los citados símbolos de elementos punzantes operativamente dispuestos para enclavarse en la superficie de aquella, o bien empleando otros procedimientos similares con tal de que los repetidos símbolos sobresalgan respecto de la superficie sobre la cual se distribuyen. Asimismo a la propia superficie -1- puede incorporarse una especie

113703



1 de pedestal -5- ( en trazos ), destinado a constituir un -  
apoyo para la cruz.

5 En el campo industrial la realización del apli-  
que mural descrito ofrece una serie de ventajas decisivas  
que se deriva principalmente de la simplicidad del proce-  
so fabril que lo caracteriza, de manera que estos elemen-  
tos pueden ser adquiridos a precios asequibles en el merca-  
do.

10 Si unimos a esta circunstancia el hecho de que -  
el montaje de los distintos elementos componentes del apli-  
que se desarrolla bajo una operación realmente fácil y có-  
moda es evidente que el Modelo solicitado adquiere una uti-  
lidad práctica singular por el beneficio o efecto nuevo que  
aporta a la función a que se destina.

15 Hecha la descripción precedente es necesario aña-  
dir que los detalles de realización de la idea expuesta pue-  
den variar sin que por ello cambie la esencia de la inven-  
ción, que es la que se desprende de los párrafos que antece-  
den y lo que se reivindica en la siguiente

20 NOTA

En resumen: El Modelo de Utilidad que se solici-  
ta ha de recaer sobre las reivindicaciones siguientes:

25 1ª.- UN APLIQUE MURAL, esencialmente caracteriza-  
do por estar constituido mediante la combinación sustancial  
de una superficie vertical, con varios símbolos de la Cruci-  
fijación, los cuales se disponen acoplados en distribución -  
artística sobre la cara anterior de la primera, quedando -  
además los propios símbolos destacados en relieve respecto  
del plano correspondiente a la superficie vertical que ac-  
30 túa como soporte de estos últimos.



113703

1

2ª.- Se reivindica por último, como objeto sobre el que ha de recaer el Modelo de Utilidad que se solicita "UN APLIQUE MURAL".

5

Todo tal y como queda descrito y reivindicado en la presente Memoria que consta de cinco hojas escritas a máquina por una sola cara y dibujos que se acompañan.

Madrid, 21 de mayo de 1.965

ALFONSO UNGRIA

pp. 

10

15

20

25

30

figura 1ª



figura 2ª



ESCALA VARIABLE

Madrid, 21 de Mayo de 1965

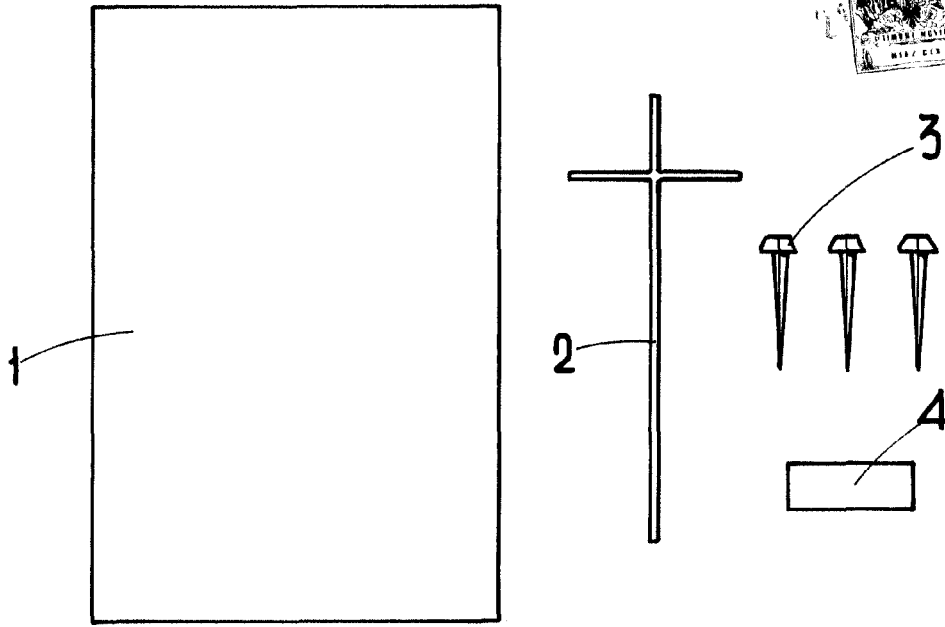
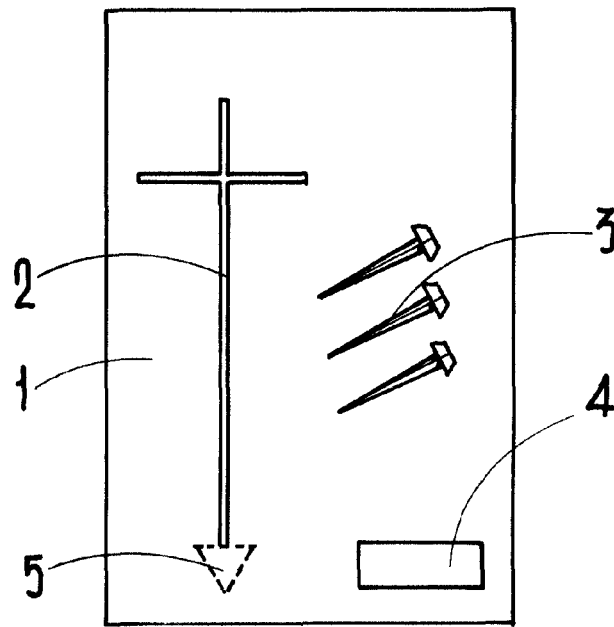
ALFONSO UNGRIA

P.P.