

113701



# MEMORIA DESCRIPTIVA

correspondiente a la solicitud de concesión de un...

## MODELO DE UTILIDAD

SOLICITANTE: D. JOSE-RAMON NOUVILAS LARRAD, de -  
nacionalidad española.

RESIDENCIA: VALENCIA, Almirante Cadarso, 39.

ENUNCIADO: "UN APLIQUE DE SOBREMESA, PERFECCIO  
NADO"

Prioridad: Patente ..... n.º ..... del .....

gl/ld.

- 1 -



113701

1

La invención a que se refiere la presente Memoria constituye una novedad industrial con características y ventajas que la hacen merecedora del privilegio de explotación exclusiva que por ella se solicita, de acuerdo con las prescripciones del Estatuto vigente sobre Propiedad Industrial, de fecha 26 de Julio de 1.929, texto refundido, publicado el 30 de Abril de 1.930.

5

10

15

En la esfera de la decoración en general se han introducido progresivamente determinados perfeccionamientos que han permitido obtener apliques o cuerpos ornamentales de naturaleza variada, con cuya estructura se combina un importante efecto ornamental. En la obtención de los apliques de este género ha jugado, por ejemplo, un papel decisivo la aplicación de las materias plásticas a usos industriales. Pero el proceso fabril a partir de dichas materias requiere complejas fases operativas de moldeo mediante las cuales los costos de producción tienden a alcanzar y de hecho alcanzan habitualmente, límites indeseables.

20

Ahora se propone un aplique de sobremesa perfeccionado que presenta una estructuración especial mediante la cual es posible obtener elementos de este género con una nueva actuación funcional y bajo costos de producción asequibles en su generalidad.

25

30

Así pues, este aplique viene caracterizado por el hecho de estar constituido mediante un pedestal al cual se combinan sustancialmente unos símbolos de la Crucifixión representados por la cruz y sendos clavos. En una ulterior característica, los citados símbolos se disponen artísticamente encajados sobre la superficie del primero, comprendiendo además la incorporación al frontispicio de dicho pedestal



113701

1 de una lámina destinada a comportar una leyenda alusiva.

Para ayudar a la comprensión de la idea expuesta, se ha confeccionado a título explicativo y sin caracter restrictivo alguno, una lámina de dibujos. Ilustra la presente Memoria como un ejemplo de realización del objeto que nos ocupa.

La figura 1ª, nos ofrece una vista diagramática de los elementos que intervienen en la formación del aplique de sobremesa. Como puede observarse, está constituido mediante un pedestal -1- con el cual se combinan sustancialmente unos símbolos de la Crucifixión, independientes, representados por la cruz -2- y sendos clavos de referencia -3-, formando también parte del conjunto una lámina -4- que se destina a comportar una leyenda alusiva.

Finalmente la figura 2ª, corresponde a un diagrama del propio aplique de sobremesa definitivamente montado. Según podemos comprobar, los citados símbolos -2- y -3- se disponen encajados, en distribución artística, sobre la superficie del pedestal -1-, comprendiendo el propio aplique la incorporación al frontispicio de dicho pedestal, de la lámina -4- destinada a comportar una leyenda alusiva.

Industrialmente considerada la realización del aplique descrito ofrece una serie de ventajas decisivas que se concretan en la reducción sensible de los costos de producción que supone el proceso fabril de los elementos que intervienen en el montaje de este género de apliques y, en particular, en el alto efecto decorativo que la combinación de dichos elementos representa partiendo de un acoplamiento elemental entre los mismos; cualidades, en síntesis, que confieren al Modelo solicitado una utilidad práctica singu-

113701



1 lar por el beneficio o efecto nuevo que aporta a la función  
a que se destina.

5 Hecha la descripción precedente, es necesario añadir que los detalles de realización de la idea expuesta pueden variar sin que por ello cambie la esencia de la invención que es la que se desprende de los párrafos que anteceden y lo que se reivindica en la siguiente

N O T A

10 En resumen: El Modelo de Utilidad que se solicita ha de recaer sobre las reivindicaciones siguientes:

15 1ª.- UN APLIQUE DE SOBREMESA, PERFECCIONADO, esencialmente caracterizado por el hecho de estar constituido mediante un pedestal con el cual se combinan sustancialmente unos símbolos de la Crucifixión, representados por la cruz y sendos clavos, los cuales se disponen encajados en disposición artística, sobre la superficie del primero, comprendiendo además la incorporación al frontispicio de dicho pedestal de una lámina destinada a comportar una leyenda alusiva.

20 2ª.- Se reivindica por último, como objeto sobre el que ha de recaer el Modelo de Utilidad que se solicita, "UN APLIQUE DE SOBREMESA, PERFECCIONADO".

25 Todo tal y como queda descrito y reivindicado en la presente Memoria que consta de cinco hojas escritas a má

113701



1 quina por una sola cara y dibujos que se acompañan.

Madrid, 21 de Mayo de 1.965

ALFONSO UNGRIA

P.P.

5

10

15

20

25

30



figura 1ª

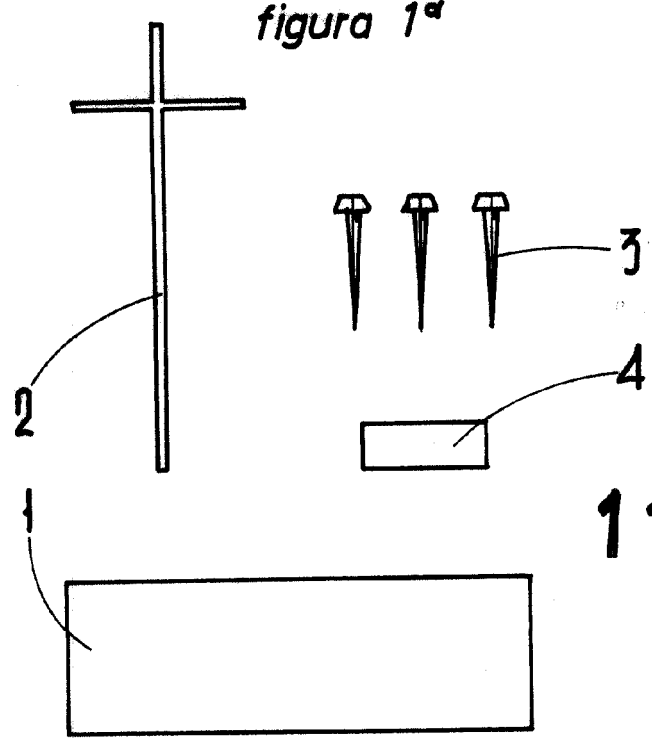

113701

figura 2ª

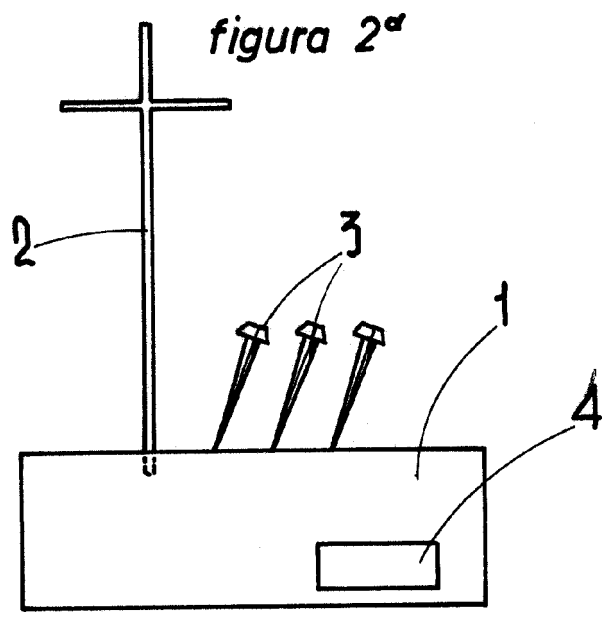

ESCALA VARIABLE

Madrid, 21 de Mayo de 1965

ALFONSO UNGRIA

P.P.