

1 13700

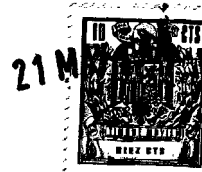

113700

# MEMORIA DESCRIPTIVA

correspondiente a la solicitud de concesión de un...

## MODELO DE UTILIDAD

SOLICITANTE: TALLERES MOCAMA, S.L., entidad de nacionalidad española.

RESIDENCIA: CHIRIVELLA (Valencia), Angel del Alcazar, nº 6

ENUNCIADO: "TREN ESPECIAL DE ARRASTRE PARA SECADEROS DE CHAPAS"

Prioridad: Patente ..... n.º ..... del .....

gl/rl.

113700



1           La invención a que se refiere la presente Memoria  
constituye una novedad industrial con características y ven  
tajás que la hacen merecedora del privilegio de explotación  
exclusiva que por ella se solicita, de acuerdo con las pres  
5   cripciones del Estatuto vigente sobre Propiedad Industrial,  
de fecha 26 de Julio de 1.929, texto refundido publicado el  
30 de Abril de 1.930.

          Puede constituirse un tren de arrastre para secade  
ros de chapa y de hecho se constituye habitualmente combinan  
10   do, por ejemplo, dos bandas tangenciales las cuales se compo  
nen, respectivamente, por una superficie de malla metálica -  
o similar disponiéndose las chapas aprisionadas entre ambas-  
durante su transporte a lo largo de la cámara de secado. Un  
tren de arrastre constituido por mallas de semejante natura  
15   leza desempeña, en efecto, con toda precisión las funciones-  
que le son propias.

          Sin embargo se ha experimentado que cuando un tren  
de arrastre de este género presenta una longitud determinada  
adquiere un peso notable que, incidiendo sobre la superficie  
20   de las chapas sometidas a secado puede llegar a determinar -  
su deformación estructural e incluso su rotura.

          Ahora se propone un tren de arrastre para secade--  
ros de chapas que resuelve de una forma efectiva aquellos --  
problemas mediante una organización sencilla y económica. -  
25   Tiene por finalidad mejorar la actuación funcional de estos-  
elementos en orden a la preservación de la estructura de las  
chapas sometidas a secado durante su transporte a lo largo -  
de la cámara en que se produce este último.

          En orden a tal realización este tren especial de -  
30   arrastre viene caracterizado por el hecho de que una de las-

113700

21 MAY



1 bandas tangenciales que lo forman viene constituida funda-  
mentalmente por una serie de cables paralelos entre sí y -  
respecto de la otra banda antagonista, entre las que que--  
dan aprisionadas las chapas durante su transporte a lo lar-  
5 go de la cama-ra de secado.

En una ulterior característica la banda antago--  
nista de la primera viene formada a su vez por una serie -  
de cables paralelos, a efectos de aligerar su peso cuando-  
su longitud lo aconseja.

10 Para ayudar a la comprensión de la idea expuesta  
se ha confeccionado a titulo explicativo y sin caracter res-  
trictivo alguno, una lámina de dibujos. Ilustra la presen-  
te Memoria como un ejemplo de realización del objeto que -  
nos ocupa.

15 La figura 1ª corresponde a una vista en planta -  
superior del tren especial de arrastre. Como puede obser--  
varse una de las bandas tangenciales que lo forman viene -  
constituida fundamentalmente por una serie de cables -1- -  
paralelos entre sí y respecto de la otra banda antagonista  
20 -2-, entre las que quedan aprisionadas las chapas -3- du--  
rante su transporte a lo largo de la cámara de secado (no-  
representada).

25 Finalmente la figura 2ª corresponde a una sección  
transversal del propio tren especial de arrastre. En efec-  
to, según podemos comprobar la banda antagonista a la que -  
se halla constituida por una serie de cables paralelos -1-  
viene formada a su vez por una serie de cables paralelos -  
-2- a efectos de aligerar su peso cuando su longitud asi -  
lo aconseja. Además resulta visible que las chapas -3- so-  
30 metidas a secado se encuentran aprisionadas entre las dos-



1 bandas tangenciales constituidas por una serie de cables -  
paralelos -1- y -2- entre sí y respecto de los cables que  
constituyen cada banda antagonista con relación a la otra.

5 En el campo industrial la realización del tren -  
especial de arrastre ofrece una serie de ventajas decisi--  
vas. En efecto, la constitución de las bandas que lo for--  
man mediante series de cables en disposición paralela obe--  
dece a un proceso elemental de fabricación y montaje que -  
no aumenta practicamente los costos de producción con lo -  
10 cual la elaboración a escala industrial de estos elementos  
adquiere cotizaciones asequibles en el mercado.

Si unimos a esta propiedad el hecho de que la -  
nueva constitución de las bandas componentes del tren bene-  
ficia fundamentalmente el transporte de las chapas a lo --  
15 largo de la cámara de secado en orden a la conservación --  
permanente de la cohesión estructural de estas ultimas, es  
evidente que el modelo solicitado adquiere una utilidad --  
practica singular por el beneficio o efecto nuevo que apor-  
ta a la función a que se destina.

20 Hecha la descripción precedente es necesario aña-  
dir que los detalles de realización de la idea expuesta --  
pueden variar sin que por ello cambie la esencia de la in-  
vención que es la que se desprende de los párrafos que an-  
teceden y lo que se reivindica en la siguiente

25 N O T A

En resumen: El Modelo de Utilidad que se solici-  
ta ha de recaer sobre las reivindicaciones siguientes:

30 1ª.- "TREN ESPECIAL DE ARRASTRE PARA SECADEROS -  
DE CHAPAS", caracterizado esencialmente por el hecho de --  
que una de las bandas tangenciales que lo forman viene cong



113700

1 tituida fundamentalmente por una serie de cables paralelos  
entre sí y respecto de la otra banda antagonista, entre --  
las que quedan aprisionadas las chapas durante su transpor  
te a lo largo de la cámara de secado.

5 2ª.- TREN ESPECIAL DE ARRASTRE, caracterizado e-  
sencialmente por el hecho de que la banda antagonista de -  
la primera reivindicación viene formada a su vez por una -  
serie de cables paralelos, a efectos de aligerar su peso -  
cuando su longitud lo aconseja.

10 3ª.- Se reivindica por ultimo como objeto sobre-  
el que ha de recaer el Modelo de Utilidad que se solicita,  
"TREN ESPECIAL DE ARRASTRE PARA SECADEROS DE CHAPAS".

15 Todo tal y como queda descrito y reivindicado en  
la presente Memoria que consta de cinco hojas escritas a -  
máquina por una sola cara y dibujos que se acompañan.

Madrid, 21 de Mayo de 1.965  
ALFONSO UNGRIA

P.P.

20

25

30

113700



figura 2ª



figura 1ª



ESCALA VARIABLE

Madrid, 21 de Mayo de 196 5

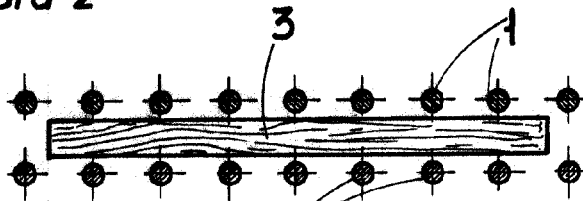
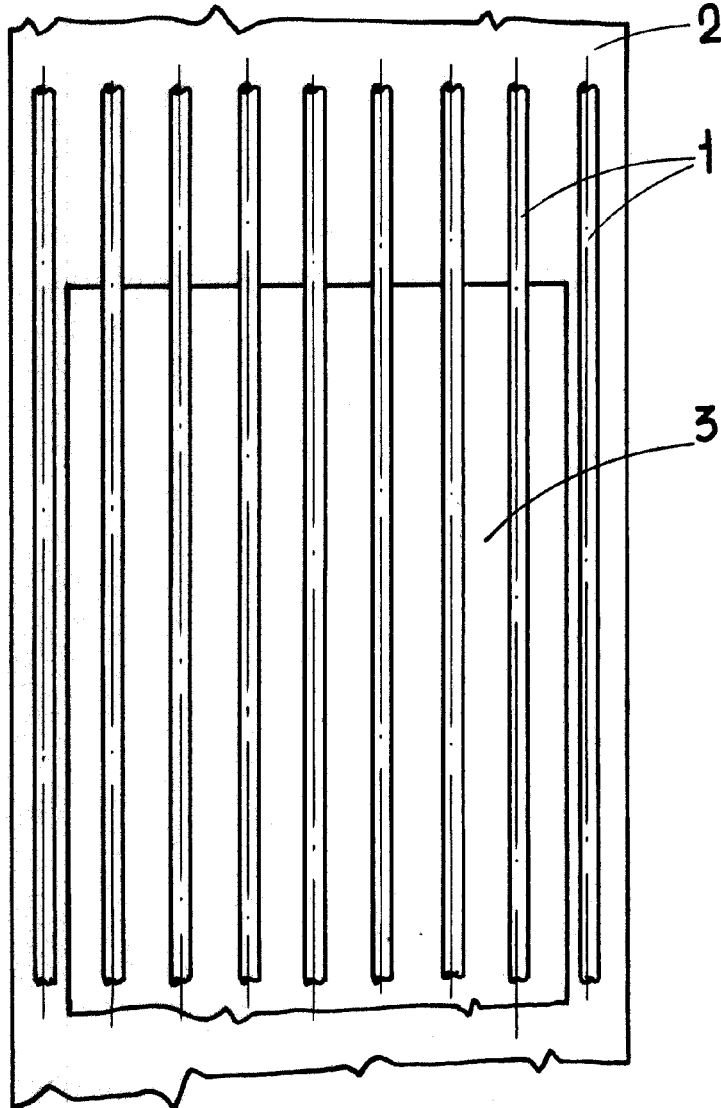
ALFONSO UNGRIA

P.P.