



113694

27/11

MODELO DE UTILIDAD

113694

M E M O R I A   D E S C R I P T I V A

S o b r e :

" DEVANADERA CON ACOPLAMIENTO AUTOMATICO "

-----

Solicitante: Don Pedro FERNANDEZ CADORNIGA, de nacionalidad  
española, domiciliado en Calle Coruña nº 5,  
EL FERROL DEL CAUDILLO (La Coruña).

-----

113694



21 M

La presente memoria descriptiva tiene como fin la declaración del objeto sobre el que ha de recaer el privilegio de explotación industrial y comercial exclusivo en el territorio nacional de un Modelo de Utilidad conforme a la

5. Legislación vigente que como el título indica trata de una devanadera dotada de un dispositivo automático de acoplamiento.

Debido a las considerables longitudes y pesos con que se sirven desde fábrica determinados productos flexibles o maleables, tales como conductores eléctricos o de fluidos

10. y la necesidad de medirlos y utilizarlos en cantidades inferiores se ha ideado esta ingeniosa devanadera que aporta numerosas ventajas por su especial diseño y concepción. Con ella es fácil el manejo del material que por su naturaleza

15. o uso sea delicado en su trato. Tal como conductores eléctricos con aislante esmaltado o del que por su constitución sea muy pesado como tuberías de goma o plomo.

La devanadera en cuestión se compone esencialmente de una base circular metálica con un eje en su centro

20. alrededor del cual puede girar libremente. Dicha base circular posee unas guías radiales por las que pueden deslizarse unos soportes en forma de L con un tramo normal a la base y el otro en el plano de ella según las direcciones de las guías y con el punto de unión de ambos equidistantes del

25. centro y a la menor distancia de él. Por medio de un meca-

113694



nismo de engranajes y transmisiones, dichos soportes pueden aproximarse o retirarse del centro a voluntad, con lo que se consiguen numerosas medidas para diferentes rollos de conductor de diversos diámetros interiores, que coincidirán con la circunferencia circunscrita a los soportes. Variando la distancia de los soportes al centro obtenemos una multitud de diámetros coincidentes con los de los rollos por lo que la devanadera tiene un amplio margen de utilización en rollos de diferentes tamaños.

5. Es muy ventajosa, pues un sólo operario basta para medir el conductor sin dañarlo en lo más mínimo pudiéndose liar nuevamente con sólo girar la devanadera en sentido inverso manteniendo tenso el conductor desde el extremo por el que se comenzó a desliar.

10. Con el fin de facilitar la interpretación más exacta del objeto sobre el que ha de recaer el privilegio solicitado, en los dibujos adjuntos, complementarios de la presente exposición se representa una forma práctica para su realización industrial que se incluye únicamente a título informativo y por consiguiente sin caracter exhaustivo.

15. La figura 1 representa una vista de la parte inferior de la devanadera suprimida la base de sustentación.

La figura 2 es una vista lateral.

20. Según los dibujos la máquina está constituida por dos superficies circulares metálicas 1 paralelas y solidas.

113694



- rias separadas convenientemente para que los soportes 4 puedan deslizarse por las ranuras radicales que hacen de guías que en este caso forman ángulos iguales de  $120^\circ$ . Los soportes 4 que en su tramo horizontal orientado hacia el exterior, son accionados al engranar el dentado 4a, que llevan en uno de los laterales, de dichos tramos, con las ruedas dentadas 3 solidarias con las 2 que giran alrededor de un eje fijo en las superficies circulares y son accionadas por la cadena 5 cuyo movimiento se obtiene al introducir y girar una llave en los cuadrados 7 de las ruedas dentadas 6 destinadas a tal fin y comunicadas entre sí por la cadena 8 independiente de la 5 pero que por tener la rueda 6, situada en la posición más esterna de la base circular giratoria 1, otro engranaje solidario con él, la cadena 8 comunica su movimiento a la cadena 5 encargada de hacer girar las ruedas 2 y por tanto las 3, aproximando o separando los soportes 4 del centro 10 en el que existe un eje fijo con la base de sustentación 11 y alrededor del cual puede girar el conjunto de soportes, transmisiones y bases circulares.
5. rior, son accionados al engranar el dentado 4a, que llevan en uno de los laterales, de dichos tramos, con las ruedas dentadas 3 solidarias con las 2 que giran alrededor de un eje fijo en las superficies circulares y son accionadas por la cadena 5 cuyo movimiento se obtiene al introducir y girar una llave en los cuadrados 7 de las ruedas dentadas 6 destinadas a tal fin y comunicadas entre sí por la cadena 8 independiente de la 5 pero que por tener la rueda 6, situada en la posición más esterna de la base circular giratoria 1, otro engranaje solidario con él, la cadena 8 comunica su movimiento a la cadena 5 encargada de hacer girar las ruedas 2 y por tanto las 3, aproximando o separando los soportes 4 del centro 10 en el que existe un eje fijo con la base de sustentación 11 y alrededor del cual puede girar el conjunto de soportes, transmisiones y bases circulares.
10. rar una llave en los cuadrados 7 de las ruedas dentadas 6 destinadas a tal fin y comunicadas entre sí por la cadena 8 independiente de la 5 pero que por tener la rueda 6, situada en la posición más esterna de la base circular giratoria 1, otro engranaje solidario con él, la cadena 8 comunica su movimiento a la cadena 5 encargada de hacer girar las ruedas 2 y por tanto las 3, aproximando o separando los soportes 4 del centro 10 en el que existe un eje fijo con la base de sustentación 11 y alrededor del cual puede girar el conjunto de soportes, transmisiones y bases circulares.
15. movimiento a la cadena 5 encargada de hacer girar las ruedas 2 y por tanto las 3, aproximando o separando los soportes 4 del centro 10 en el que existe un eje fijo con la base de sustentación 11 y alrededor del cual puede girar el conjunto de soportes, transmisiones y bases circulares.
20. Para fijar la posición deseada por los soportes disponemos del trinquete 9 de acción solo en un sentido, es decir, permite que abramos los soportes aumentando el diámetro de la circunferencia que los circunscribe pero no permitiendo cerrarles si no se acciona intencionalmente su mando.
25. mando.

113694

21 MAY. 1912



De esta forma, estando los soportes cerrados, es decir, en su posición más próxima al centro de rotación de la devanadera, se introduce el rollo de conductor a utilizar entre ella y se opera girando la llave que se introduce en uno de los cuadradillos el que convenga o quede libre. De esta forma los soportes 4 comenzaran a abrirse hasta aproximarse al rollo por su interior quedando fijo de esta forma por la acción del trinquete. Con el rollo en esta posición podemos utilizarlo para medidas u otros fines ya que al tirar del extremo del conductor el conjunto comenzará a girar en un sentido y para liarlo, se girará el rollo en sentido opuesto. Para llevar los soportes a su posición inicial se girará la llave en sentido contrario al utilizado para abrirlos, después de presionar previamente el trinquete y vencer la acción de su muelle.

Descrita suficientemente la naturaleza del invento, así como una forma práctica para su realización industrial, solo cabe añadir que en el conjunto y partes constitutivas del invento es posible introducir cambios de forma, materia y disposición en cuanto tales alteraciones no desvirtuen la esencialidad del mismo.

El solicitante se reserva el derecho de extender esta demanda a los países extranjeros, reivindicando la misma prioridad de la presente solicitud al amparo del Convenio Internacional para la protección de la Propiedad Industrial

113694



21

trial.

N O T A

El Modelo de Utilidad, que se solicita por veinte años, para España, de acuerdo con la vigente Legislación,

5. deberá recaer sobre: "DEVANADERA CON ACOPLAMIENTO AUTOMATICO", según las características esenciales de las siguientes

R E I V I N D I C A C I O N E S

10. 1ª.- Devanadera con acoplamiento automático, que se caracteriza por estar constituida por una base circular giratoria alrededor de un eje fijo con la base de sustentación que pasa por su centro, base que tiene unas ranuras en sentido radial, que forman ángulos iguales, que sirven de guías a los soportes que por medio de un sistema de transmisión que comprende una cadena que engrana con piñones dentados solidarios a otros piñones dentados que engranan con cremalleras talladas en una de las partes angulares de los soportes, haciendo que estos simultáneamente se desplacen radialmente.

20. 2ª.- Devanadera con acoplamiento automático, según la anterior reivindicación, que se caracteriza porque la cadena de arrastre común de los piñones engrana con otro piñón, unido mediante transmisión por otra cadena a un segundo piñón accionable manualmente.

25. 3ª.- Devanadera con acoplamiento automático, según las anteriores reivindicaciones, que se caracteriza

113694

21 MAY



porque uno de los soportes, presenta paralelamente a su borde dentado en forma de cremallera un segundo dentado en el cual se aplica un trinquete destinado a fijar el conjunto en una determinada posición.

5. 4ª.- DEVANADERA CON ACOPLAMIENTO AUTOMÁTICO.

Según queda sustancialmente descrito en la presente memoria, que consta de siete hojas escritas a máquina por una sola cara y dibujos.

Madrid, 21 de Mayo de 1965

Don PEDRO FERNANDEZ CADORNIGA  
P. P.

FRANCISCO GARCIA CABRERIZO  
P. P.

113694  
PEDRO FERNANDEZ CADORNIGA

113694

113694 Hoja única

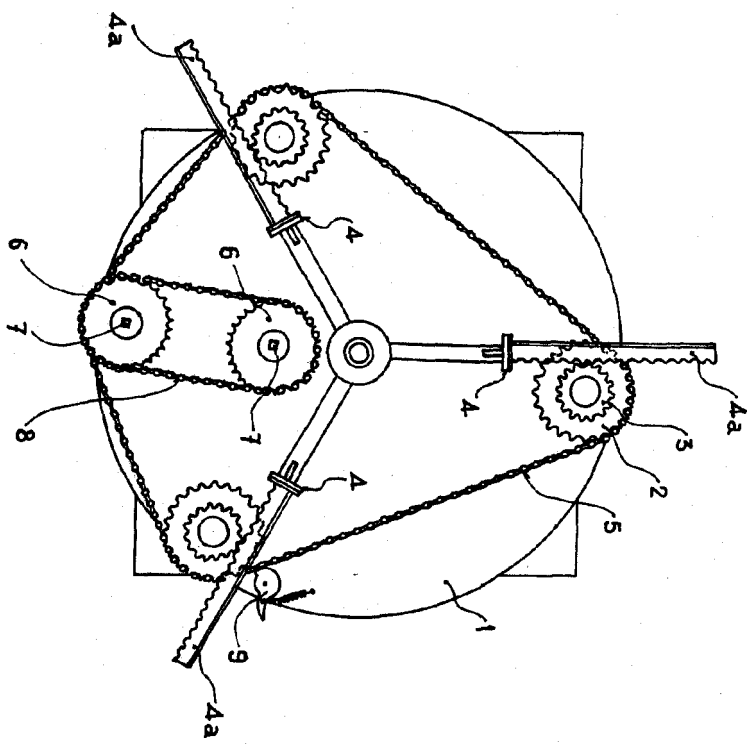

Fig. 1

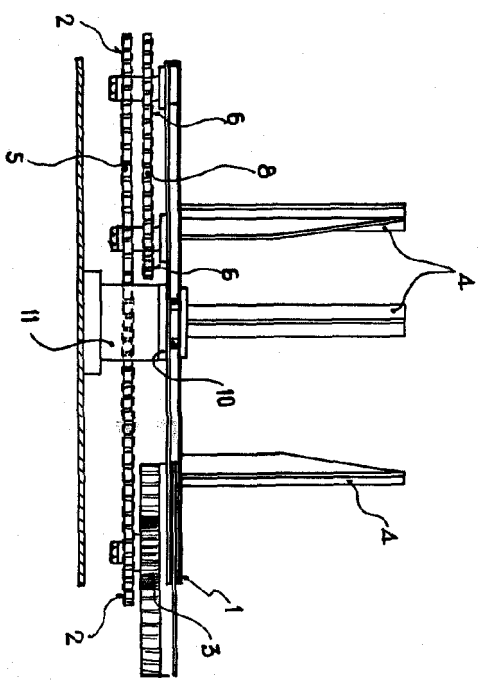

Fig. 2

ESCALA VARIABLE

Madrid, 21 MAR 1935  
PEDRO FERNANDEZ CADORNIGA  
P. R.  
FERNANDO GARCIA CASASNOVA  
I. R.