

18 MAY



113693

MEMORIA DESCRIPTIVA

de un Modelo de Utilidad por 20 años, solicitado a favor de Don Juan Miro Constanti, de nacionalidad Española, residente en Barcelona, calle Aurora, núm. 18, por: " UN ENVASE TROQUELADO CON ASAS " .

El presente Modelo de Utilidad se refiere a un envase troquelado con asas, que presenta como principales ventajas su ligereza y su facilidad de montaje que lo hacen especialmente útil para llevar de forma segura, frutas, dulces y en especial alimentos que requieran un trato delicado.

El envase está constituido por una lámina troquelada que presenta en su zona media las cuatro caras de líneas de doblez contiguas que forman la superficie lateral del cuerpo prismático. El cierre de las aristas extremas se efectúa por encolado de una pestaña. De los bordes inferiores de las caras de las superficies laterales sobresalen unos salientes iguales, dos a dos, de manera que unos salientes llevan unas escotaduras para encaje de los bordes de los otros salientes con lo que se solapan par -



cialmente cubriendo el fondo del envase.

15 Los bordes superiores de las caras constituyentes de la superficie lateral, presentan unos salientes de forma que al tener montado el envase, los salientes de los lados opuestos forman una pestaña rectangular de altura igual a la mitad del ancho del envase y que presenta en el borde un asa.

20 Los otros lados presentan unos salientes trapeziales con una ranura longitudinal que corresponde con el eje medio del envase. De esta forma se rebate el saliente del asa disponiéndolo horizontal, y doblando verticalmente el asa se hace pasar la ranura debajo de los salientes trapeziales. De la misma forma se
25 superpone el otro saliente trapezoidal quedando las asas superpuestas en el plano medio vertical.

En la hoja gráfica adjunta y a título de ejemplo se representa un caso de realización práctica del envase troquelado con asas, objeto del presente Modelo de Utilidad.

30 La figura -1- es el desarrollo completo. La figura -2- es una vista en planta del envase troquelado abierto y la figura -3- indica ya las semitapas ranuradas en posición de solapa. La figura -4- es una vista en alzado lateral del envase, mientras la figura -5- muestra la vista por el interior del envase.

35 Siguiendo los dibujos se advierten las superficies laterales rectangulares -1- de las cuales presentan por su cara inferior las líneas de dobléz -2- de enlace con las pestañas trapeziales -3- con lados laterales poco inclinados, y una escotadura -4-, en la zona media de su lado menor. Los otros dos bordes inferiores de las superficies laterales presentan unas pestañas
40 trapeziales -5- con un lado muy inclinado -6-. De esta forma, por encaje de los bordes inclinados -6- de los salientes trapeziales en las escotaduras -7-, se consigue hacer rígido

18 MAY



- 3 -

113603

el fondo plano interior del envase. Los bordes superiores de
45 las caras -1- presentan alternativamente su línea de doblez -8-
enlazada con una pestaña rectangular -9-, de altura correspon -
diente con la mitad del anillo del envase, y esta pestaña pre -
senta en su lado menor una asa -10-. En los superiores de las
50 dos otras caras se forman los dobleces -11- de unos salientes
trapeziales de bastante altura -12- que presentan una ranura me -
dia longitudinal -13-. Después de llenar el envase se rebaten
las caras que llevan las asas, cuyos planos quedan verticales y
superpuestos, y cuando se han dispuesto las zonas horizontales
de esta forma, se introduce un asa -10- dentro de cada ranura,
55 superponiéndose las asas según un plano vertical.

Se fabricara el envase troquelado con los materiales apro -
piados a sus elementos componentes, pudiendo variar su forma aca -
bado y dimensiones, en cuantos detalles no alteren, cambien o mo -
difiquen su esencialidad. -

- - - - - N O T A : - - - - -

60 Se reivindica: -

1ª. - Un envase troquelado con asas, constituido por una ranura
troquelada que presenta en su zona media las cuatro caras de li -
neas de doblez contiguas que forman las superficies laterales del
cuerpo prismático. El cierre de las aristas extremas se efectúa
65 por encolado de una pestaña. De los bordes inferiores de las ca -
ras de las superficies laterales sobresalen unos salientes igua -
les, dos a dos, de manera que unos salientes llevan unas esco -
taduras para encaje de los lados de los otros salientes con lo que
se solapan parcialmente, cubriendo el fondo del envase.

113693

18 MAY



70 2ª. - Un envase troquelado con asas, caracterizado porque los bordes superiores de las caras constituyentes de la superficie lateral presentan unos salientes de forma que al tener montado el envase los salientes de los lados opuestos forman una pestaña rectangular de altura igual a la mitad del anillo del envase y que presente en el borde un asa.

75 3ª. - Un envase troquelado con asas, según reivindicaciones anteriores, caracterizado porque los otros dos lados presentan unos salientes trapeziales con una ranura longitudinal que se corresponde con el eje medio del envase. De esta forma se rebate el saliente del asa, disponiéndolo horizontal y doblando verticalmente el asa que se hace pasar por la ranura debajo de los salientes trapeziales. De la misma forma se superpone al otro saliente con asa, que se introduce en la ranura del segundo saliente trapezoidal, quedando las asas superpuestas en el plano medio vertical.

80 4ª. - Un envase troquelado con asas.

85 Consta la presente memoria descriptiva de cuatro hojas foliadas y escritas de una sola cara .

Barcelona, 18 de Mayo de 1.965

P . A .

M. LLORI

M. Llori

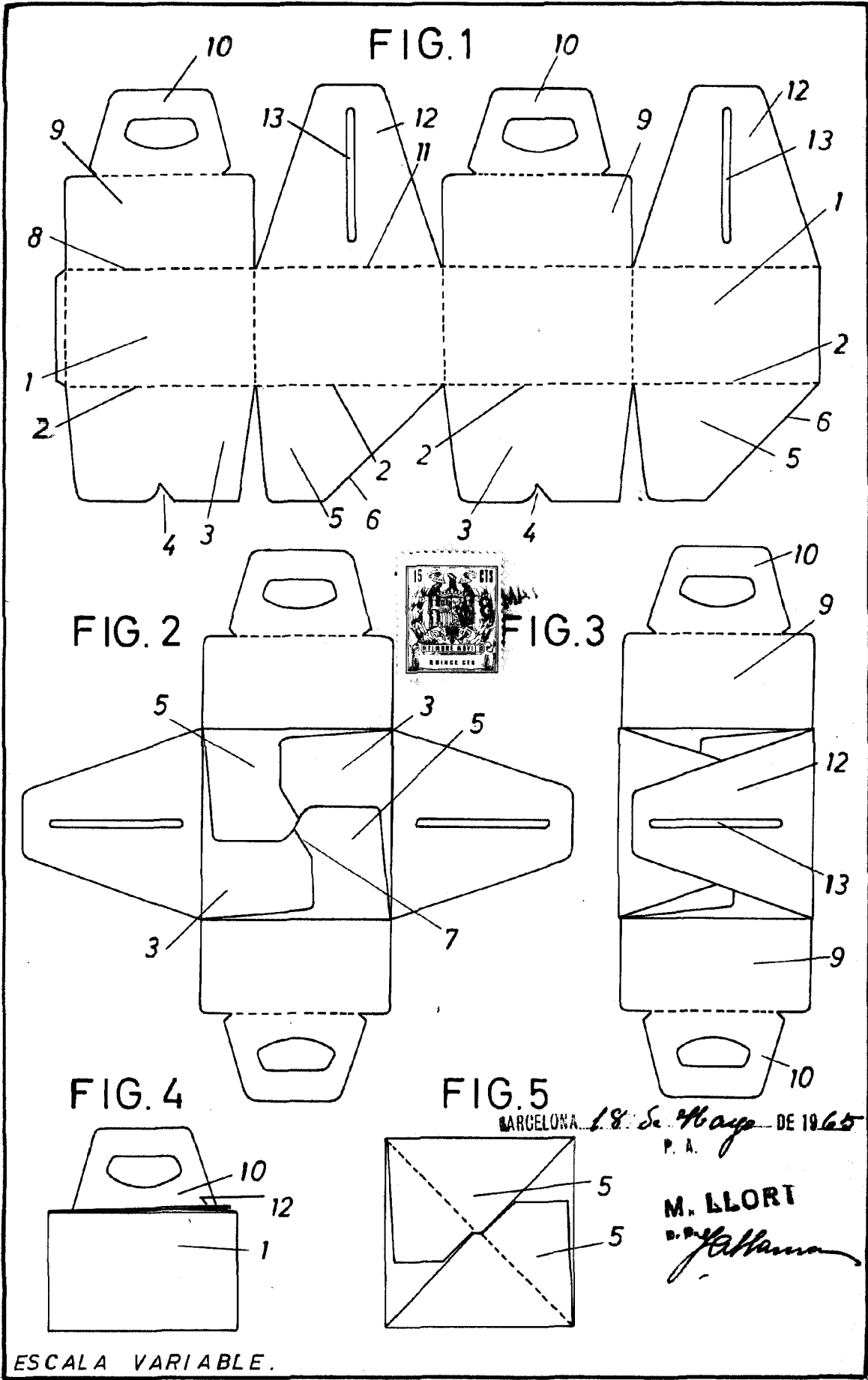

ESCALA VARIABLE.

BARCELONA 18 de Mayo DE 1965 P. A.

M. LLORT D. P. J. Llorca