

113678



113678

M O D E L O D E U T I L I D A D

por veinte años,

para todo el territorio español, por " UNA PARRILLA",
cuyo privilegio se solicita a favor de Don ANSELMO
PARES PARES, de nacionalidad española, residente en
BARCELONA, calle Ter, nº 5.

M E M O R I A D E S C R I P T I V A

El presente Modelo de Utilidad viene a referirse,
tal como indica su enunciado, en una nueva parrilla
cuyo nuevo diseño y nueva constitución, permiten ob-
tener un objeto auxiliar de gran utilidad, el cual
permite la fritura de la carne evitando cualquier
tipo de grasas lo que, debido a sus especiales ca-
racterísticas, constituye una innovación de grandes
ventajas.

5

Esencialmente la nueva parrilla se caracteriza

113678

20 MAY 1953



5 por presentar un fondo en el cual se han practicado una serie de resaltes y rebajes los cuales, partiendo del centro de la parrilla, se extienden radialmente y según planos inclinados descendiendo desde el vértice que es el propio centro hasta los bordes contorneantes de la mencionada parrilla.

10 Esta disposición de resaltes permite que la cocción se efectúe a partir de puntos determinados que son precisamente en los que viene a apoyarse el elemento a freir, quedando unos espacios vacíos por debajo de éste que permiten el desaloje de la grasa desprendida, siendo conducida ésta a un canal perimétrico más cercano a las paredes del borde de la parrilla y por tanto desapareciendo la grasa de los puntos de cocción por lo que se eliminan los humos tan molestos para el usuario.

15 Al propio tiempo, los mencionados resaltes están divididos en tres zonas que vienen diferenciadas por unos canales que adoptan la forma del contorno exterior de la parrilla con la particularidad de que entre zona y zona los mencionados resaltes radiales se proliferan salvando así el inconveniente que pudiera existir al hallarse o muy compactos en el centro para permitir que en los extremos su distribución sea regular o bien, evitando en el centro la gran acumulación de resaltes que entonces en las partes extremas éstos estuvieran en número insuficiente, quedando separados por distancias excesivas.

25 Estos canales perimétricos presentan la particula-

113678



ridad de estar al mismo nivel que los rebajes que se prolongan radialmente por lo que existe plena comunicación entre ellos y permite el desaloje de la grasa.

5 El canal perimétrico de mayor extensión, por tanto el más cercano a las paredes que determinan el borde de la parrilla, se halla a un nivel más bajo que todos los restantes, lo que le permite almacenar los productos grasos.

10 Otros detalles y características de la parrilla que motiva el presente expediente se irán poniendo de manifiesto en la descripción que a continuación se da de los planos que se adjuntan a dicho expediente, en los cuales se ha representado un modo
15 preferente de realización práctica que debe ser considerada desde un punto de vista ilustrativo y sin limitación de ninguna clase.

La nueva parrilla que motiva el presente Modelo de Utilidad, se caracteriza por presentar en el
20 fondo de la misma unos resaltes 11 que partiendo del centro 12 se prolongan radialmente quedando constituidas las zonas 13, 14 y 15 por los canales 16 y 17 que adoptan la dimensión perimétrica semejante al contorno de la parrilla, con la particularidad que el nivel de los canales 16 y 17
25 es idéntico al que presentan los rebajes 19 quedando así comunicación entre ellos, mientras que el canal 20, más alejado del centro 12, presenta un nivel inferior a todos ellos por lo que permite

113678



almacenar a la grasa desprendida de la cocción.

5 Los resaltes 11 al prolongarse a la zona 14 aumentan en número con relación a la zona central, ocurriendo idéntico fenómeno en la zona 15 con relación a la zona 14 y a la zona central permitiendo así una distribución regular de los resaltes 11 en la zona 15 a pesar del distanciamiento existente entre las aristas imaginarias 21 y 22.

10 El centro 12 presenta la particularidad de hallarse a un nivel superior que las zonas 14, 15 y que el canal 20 por lo que se determinan unos planos inclinados que facilitan el descenso de la grasa.

15 Descrito suficientemente el Modelo de Utilidad así como su realización práctica, ha de hacerse constatar que en el mismo podrán introducirse todas aquellas variaciones y modificaciones de detalle que la práctica o las circunstancias pudieran aconsejar, siempre y cuando con dichas modificaciones no se altere la esencialidad del Modelo descrito, a cuyo fin se declaran de novedad las siguientes reivindicaciones

20 que constituyen la

NOTA REIVINDICATORIA

25 1ª - " UNA PARRILLA ", que esencialmente se caracteriza por presentar un fondo en el que se le han practicado una serie de resaltes y rebajes partiendo del centro de la misma y prolongándose a modo de radios, quedando dispuestos en tres zonas, diferenciadas por unos canales que se prolongan paralelamente al contorno de la parrilla, con la característica de

113678



1965

5 que estos canales se hallan al mismo nivel que los rebajes radiales, siguiendo un mismo plano, mientras que la acanaladura de mayor perímetro, la correspondiente más cercana a la pared del contorno de la parrilla, está a un nivel inferior que las restantes con la particularidad de que los aludidos resaltes a medida que se alejan del centro de una zona a otra aumentan en número.

10 2ª - " UNA PARRILLA ", que, según la anterior reivindicación, se caracteriza porqué el centro de la mencionada parrilla se halla a un nivel más elevado que el resto de la superficie del fondo por lo que las zonas anteriormente mencionadas a medida que se alejan de dicho centro van descendiendo en nivel de un modo uniforme y según planos inclinados.

15

3ª - " UNA PARRILLA ".

20 Todo tal y conforme queda descrito y reivindicado en la memoria descriptiva que antecede y que consta de cinco hojas escritas a máquina por una sola de sus caras y un plano que la ilustra.

MADRID, 20 de Mayo 1.965

ANSELMO PARES PARES,

P. A.,

J. J. MORGADES Y GRANER

P. P.

Fdo. M.ª del Carmen Morgades Mamonellos

113678

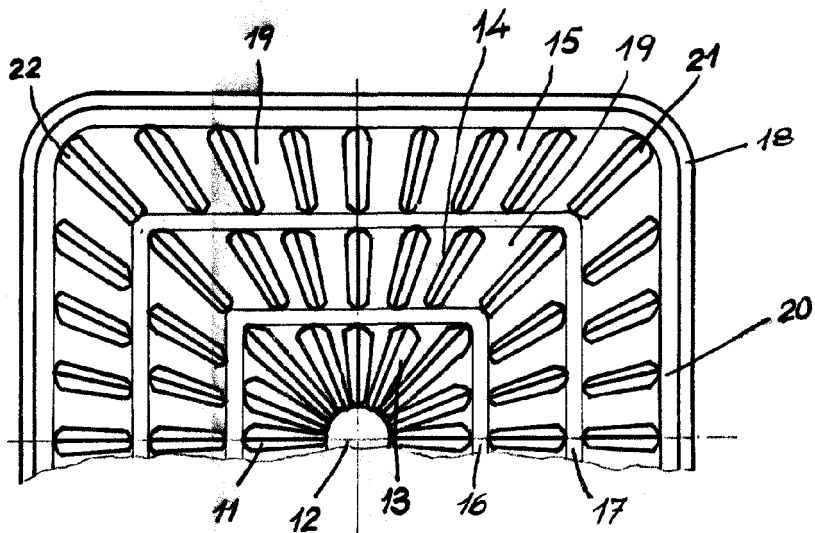

FIG. 1

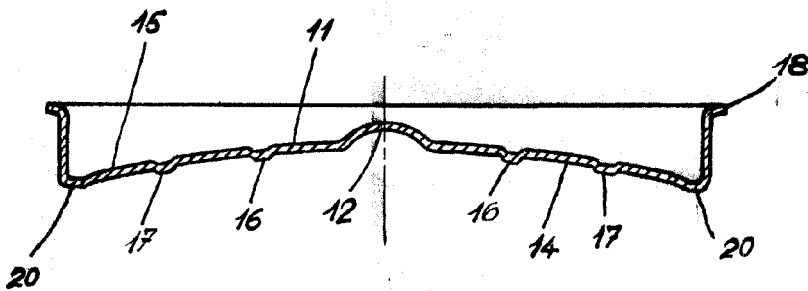

FIG. 2

20 MAY. 1965

Madrid.
p.p. J. J. Morgades Graner
p.a.

ESCALA VARIABLE