

113676



113676

M O D E L O    D E    U T I L I D A D

por veinte años,  
para todo el territorio español, por " CONECTOR IRRE-  
VERSIBLE MULTIPLE", cuyo privilegio se solicita a fa-  
vor de la entidad española MECANISMOS AUXILIARES INDUS-  
TRIALES, S.A., residente en VALLS (Tarragona), Avda. Ge-  
neralísimo, nº 6.

M E M O R I A    D E S C R I P T I V A

5        El presente Modelo de Utilidad se refiere a un co-  
nector que aporta una gran seguridad y eficiencia en  
su función, en virtud de tener los elementos conectado-  
res dispuestos en el interior de un material aislante  
hueco, una configuración especial, determinada en rela-  
ción a aquél, que permite efectuar con facilidad las  
conexiones necesarias, a la vez que resultan protegidos  
los conductores y también los terminales metálicos que  
al quedar inmovilizados, aseguran una perfecta conducti-

113676



bilidad y estabilidad, todo lo cual debidamente relacionado, configura el conector irreversible múltiple objeto del presente Modelo de Utilidad.

5 La parte no metálica está constituida de dos piezas de material aislante que adopta en su interior unos alojamientos o celdas adecuadas a la recepción de terminales, macho y hembra debidamente configurados y solidarizables a voluntad, agrupados en sendos conjuntos constituyentes ambos de las partes móvil y fija del  
10 correspondiente conector, de manera pues, que, al solidarizarse eventual o permanentemente, los terminales macho con los terminales hembra, dispuestos respectiva e independientemente en el interior de los citados cuerpos aislantes, se produzca la necesaria conexión con la  
15 natural y respectiva colaboración de los conductores correspondientes.

En el adjunto plano se ha representado una realización práctica del Modelo, de acuerdo con los principios enunciados, lo cual se ofrece a título meramente ilustrativo, pero no limitativo y como demostración de que se  
20 trata de un modelo práctica e industrialmente realizable.

La figura 1 representa una vista posterior en planta del conector macho incorporado al soporte aislante.

25 La figura 2 representa una vista anterior en planta del conector macho incorporado al soporte aislante.

La figura 3 representa una vista anterior en alzado longitudinal de la misma pieza con un corte en una sola celda para apreciar su disposición en el soporte aislante, según un plano vertical que contiene al eje longitu-

113676



dinal de la pieza.

La figura 4 representa una vista posterior en alzado de la pieza conectora macho.

5 La figura 5 representa una vista en alzado transversal de la pieza conectora macho.

La figura 6 representa una vista posterior en planta de la placa con los terminales hembra incorporados al soporte aislante.

10 La figura 7 representa una vista transversal de la misma placa.

La figura 8 representa una vista anterior en planta de la misma placa con los terminales hembra incorporados al soporte aislante.

15 La figura 9 representa una vista anterior en alzado del terminal hembra.

La figura 10 representa una vista en planta del terminal hembra.

La figura 11 representa una vista en alzado transversal del terminal hembra.

20 La pieza desplazable del conector 23 de material aislante, consta de un cuerpo en el que se distinguen dos zonas constitutivas, de una sola unidad sensiblemente paralelepípeda, en la que la zona inferior totalmente hueca, posee dos salientes a manera de asas 24-25, situados en los extremos de los lados menores 24-25, que, 25 vistos lateralmente en alzado, aparecen como de perfil triangular de lados redondeados, y en la que también existe un solo saliente semi-circular 26, en uno solo de los lados exteriores mayores, el cual constituye

113676



una guía para impedir que pueda ser colocada la pieza desplazable del conector, en posición de conexión indebida al realizar la ulterior complementación con el similar cuerpo del conector múltiple.

5           La zona superior del mismo cuerpo aislante 23 la constituye grupos variables de pares de celdas 27 habilitadas para la recepción de unos terminales macho hendidos 11 y, para lo cual, se disponen en el interior de las celdas 27 con unos canales verticales de sección en cruz de brazos de anchura desigual 47 y 48, el de mayor longitud y menor anchura 47, permite la coincidencia ajustada del elemento metálico conformado del terminal macho 11, siendo el perímetro exterior de la sección transversal en esta zona superior del cuerpo aislante del conector una sucesión de entrantes 29, 10           y salientes 30, presentando la sección por un plano horizontal perpendicular a ellos y en el eje longitudinal de tal sección, un entrante 31 sensiblemente semicircular configurativo.

20           La parte metálica del conector macho 11 que se aloja y queda fijada en la celda 19 gracias a los canales 28 y a unos salientes 49 que presentan las partes 47 de aquellos, antes de alcanzar su fondo 50, al enclavarse la boca 14 del conector macho en tal saliente 49 en el transcurso de su penetración en 23 a lo largo de los 25           canales 28 guiado por las partes 47 de éstos y gracias a la pequeña posibilidad elástica que le confiere a la laminilla metálica que constituye el conector macho la entalladura iniciada en 14 y que termina en 15 ya que

113676



5            está constituido por una laminilla 11 conformada, en  
la que la parte 12 de la misma, que alcanza sensible-  
mente la mitad inferior de su altura total, posee unos  
pequeños salientes 13 en ambos costados, teniendo en  
10           uno de estos costados una entalladura 14 a manera de  
canal inclinado que se inicia por debajo del saliente  
13 y sigue una trayectoria que vá desde uno de los  
bordes extremos 14 de la parte inferior de la lamini-  
11           lla, hasta el eje longitudinal de la misma, terminando  
11 en una zona sensiblemente ensanchada 15 próxima al  
extremo inferior de 11, extremo 16 que está ligeramente  
bisalado por ambos lados. Desde el punto inferior de  
la boca de arranque del canal 14 indicado, la laminilla  
se estrecha hasta alcanzar una diminuta protuberancia 17,  
15           siguiendo con una sección sensiblemente constante hasta  
poco antes de alcanzar la zona biselada 16, mientras que  
el otro costado de la parte media inferior de la lamini-  
lla, posee - a partir del otro saliente 13 - un perfil  
sensiblemente recto o sea paralelo al eje longitudinal  
20           de la laminilla, hasta que se acerca a dicho eje o sea,  
estrechándose la laminilla cuando alcanza una altura  
similar a la de la protuberancia 17 del otro costado y  
sigue la laminilla a partir de este punto una línea  
vertical hasta su finalización en la indicada zona bi-  
25           selada 16 de ambos lados de la laminilla.

La mitad superior de la laminilla conformada, adopta  
una disposición semejante 19 a una T de brazos sensible-  
mente trapeciales con las secciones menores en los ex-  
tremos, siguiendo un cuerpo central 20 en que la laminilla

113676



pasa a ser marcadamente cilíndrica con una pequeña  
solución de continuidad 44, prosiguiendo con la dis-  
posición cilíndrica 45 hasta finalizar en la hendi-  
dura o embutición 21 por lo que la cabeza o parte más  
5 alta de la mitad superior de la laminilla determina un  
hueco 22 siempre seguido de una sección cilíndrica 20  
abierta longitudinalmente a la que sigue, después de  
la solución de continuidad 44, la cilíndrica 45 ligera-  
mente de mayor diámetro y con un leve estriado 46 que  
10 aumenta la facultad de adherencia a la celda aislante  
34 donde se aloja.

Descrito suficientemente el presente Modelo, debe  
hacerse constar que el mismo es susceptible de cuales-  
quiera modificaciones de detalle se estimen convenientes,  
15 siempre que no alteren su esencialidad, a cuyo fin se  
declaran de novedad las siguientes reivindicaciones que  
constituyen la

N O T A R E I V I N D I C A T O R I A

1ª - " CONECTOR IRREVERSIBLE MULTIPLE ", caracterizado  
20 porqué comprende esencialmente dos cubiertas aislantes  
huecas que constituyen grupos uniformes configurativos  
de un alojamiento a manera de celdas en cuyos respec-  
tivos interiores se sitúan los órganos metálicos deter-  
minantes de la conexión entre conductores con la particu-  
25 laridad de que dichas cubiertas constituyen sendos cuer-  
pos solidarizables complementarios estando dotado exterior-  
mente uno de ellos, el conector propiamente dicho, de dos  
salientes a manera de asas situadas cada una de ellas  
en la prolongación de sus lados menores y además con un

113676



solo saliente exterior en uno solo de sus lados exteriores mayores para que ejerza una función de guía y asegure la correcta colocación y complementación del conector irreversible múltiple.

5           2ª - "CONECTOR IRREVERSIBLE MULTIPLE ", según la anterior reivindicación, caracterizado porqué el otro cuerpo solidarizable complementario del anterior y que constituye la placa fijable del conector, presenta en su cara exterior unos salientes flexibles a manera de uñas con perfil determinante de una zona de deslizamiento y enclavado para conjuntar a voluntad los dos cuerpos al introducirse los salientes de la placa en las asas del otro cuerpo y conector asegurando la conexión de ambos.

10           3ª - " CONECTOR IRREVERSIBLE MULTIPLE ", según las reivindicaciones anteriores, caracterizado porqué la placa posee en su parte exterior un saliente triangular indicador de su correcta colocación en el panel.

15           4ª - " CONECTOR IRREVERSIBLE MULTIPLE ", caracterizado por disponer en el interior de cada una de las celdas del conector un terminal macho hendido constituido por una laminilla conformada 11, en la que la parte 12 de la misma que alcanza sensiblemente la mitad inferior de su altura total, posee unos pequeños salientes 13 en ambos costados, teniendo en uno de estos costados una entalladura 14 a manera de canal inclinado que se inicia por debajo del saliente 13 y sigue una trayectoria que vá desde uno de los bordes extremos 25 14 de la parte inferior de la laminilla, hasta el eje

113676



1955

longitudinal de la misma, terminando 11 en una zona  
sensiblemente ensanchada 15 próxima al extremo inferior  
de 11, extremo 16 que está ligeramente biselado por  
ambos lados. Desde el punto inferior de la boca de  
5 arranque del canal 14 indicado, la laminilla se es-  
trecha hasta alcanzar una diminuta protuberancia 17,  
siguiendo con una sección sensiblemente constante hasta  
poco antes de alcanzar la zona biselada 16, mientras  
que el otro costado de la parte media inferior de la  
10 laminilla, posee - a partir del otro saliente 13 - un  
perfil sensiblemente recto o sea paralelo al eje lon-  
gitudinal de la laminilla, hasta que se acerca a di-  
cho eje o sea, estrechándose la laminilla cuando al-  
canza una altura similar a la de la protuberancia 17  
15 del otro costado y sigue la laminilla a partir de este  
punto una línea vertical hasta su finalización en la  
indicada zona biselada 16 de ambos lados de la lamini-  
lla. La mitad superior de la laminilla conformada, adop-  
ta una disposición semejante 19 a una T de brazos sen-  
siblemente trapeciales con las secciones menores en los  
20 extremos, siguiendo un cuerpo central 20 en que la la-  
minilla pasa a ser marcadamente cilíndrica con una pe-  
queña solución de continuidad 44, prosiguiendo con la  
disposición cilíndrica 45 hasta finalizar en la hendi-  
25 dura o embutición 21 por la que la cabeza o parte más  
alta de la mitad superior de la laminilla determina un  
hueco 22 seguido de una sección cilíndrica 20 abierta  
longitudinalmente a la que sigue, después de la solución  
de continuidad 44, la cilíndrica 45 ligeramente de mayor

113676



diámetro y con un leve estriado 46 que aumenta la facultad de adherencia a la celda aislante 34 donde se aloja.

5 5ª - " CONECTOR IRREVERSIBLE MULTIPLE " en que la fijación de los terminales hembra se caracteriza por efectuarse mediante una conformación que determina la retención en el interior de la celda rectangular por medio de una lengüeta 37 cuya elasticidad y disposición impide el retroceso y en su caso caída del  
10 indicado elemento de contacto.

6ª - " CONECTOR IRREVERSIBLE MULTIPLE ".

15 Todo tal y conforme queda descrito y reivindicado en la memoria descriptiva que antecede y que consta de nueve hojas escritas a máquina por una sola cara y dos planos que la ilustran.

MADRID, 20 de Mayo de 1.965

MECANISMOS AUXILIARES INDUSTRIALES  
S.A.,

P.A.,

J. J. MORGADES Y GRANER

P. P.

Fdo. M.ª del Carmen Morgades Manzanosillo

113676

113676



FIG. 1

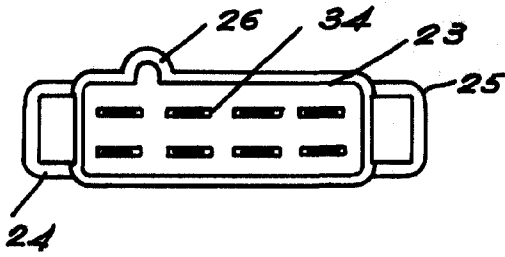

FIG. 2

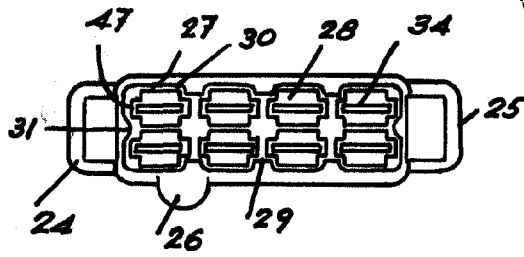

FIG. 3

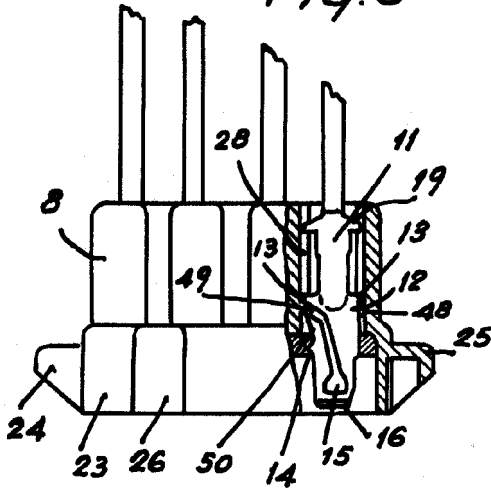

FIG. 4

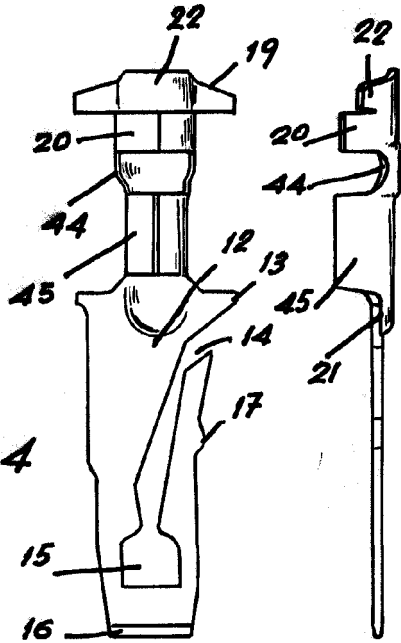

FIG. 5

FIG. 9

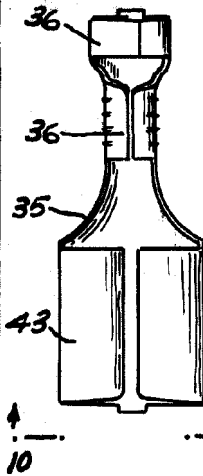

FIG. 11

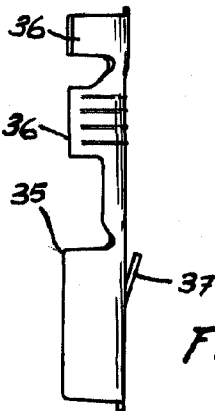

FIG. 10



ESCALA VARIABLE

MADRID, 20 MAY 1965  
p.a. J. J. MORGADES GRANER  
P.P.

FIG. 6 113676

FIG. 7

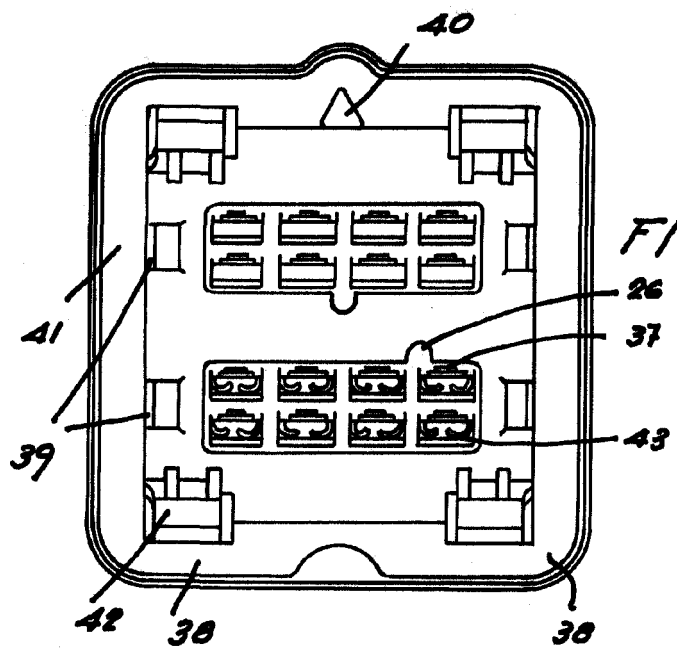
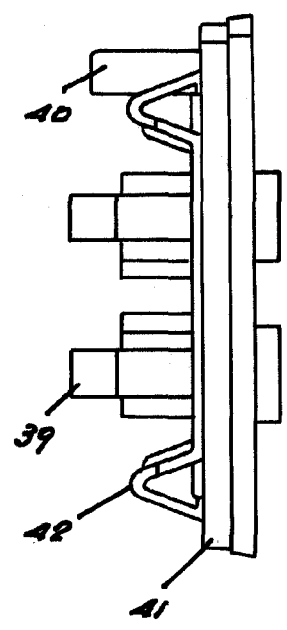
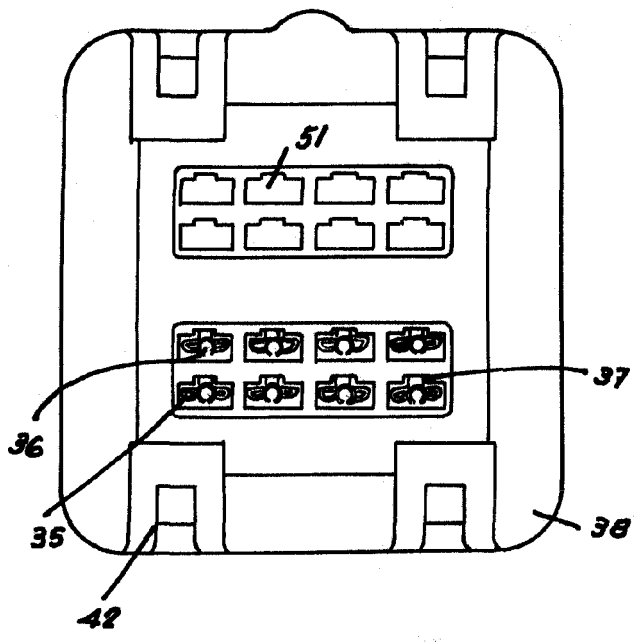

FIG. 8

MADRID. 20 MAY 1965  
p.a. J. J. MORGANES GRANER  
p.p.

ESCALA VARIABLE