

3072



113672

MEMORIA DESCRIPTIVA

correspondiente a la solicitud de concesión de un...

MODELO DE UTILIDAD

SOLICITANTE: SISTEMAS DE CONTROL, S.A.

RESIDENCIA: calle Vizconde de Matamala, nº 3 de MADRID

ENUNCIADO: "CAJA PERFECCIONADA PARA FORMULARIOS"

Prioridad: Patente n.º del

113672



1 La invención a que se refiere la presente Memoria cons-
tituye una novedad industrial, con características y ventajas que
la hacen merecedora del privilegio de explotación exclusiva que por
ella se solicita, de acuerdo con las prescripciones del Estatuto
5 vigente sobre la Propiedad Industrial de fecha 26 de Julio de 1.929,
texto refundido, publicado el 30 de Abril de 1.930.

Este Modelo de Utilidad, se contrae como su enunciado
indica, a una caja perfeccionada para formularios, la cual ha si-
do fundamentalmente diseñada para impedir que los mismos puedan su-
10 frir deterioro alguno durante su transporte y almacenaje y también
para simplificar al usuario su manejo, haciendo éste más comodo y
sencillo.

La descripción de esta caja, se realiza con ayuda de
los dibujos que se adjuntan, a base de los cuales se expone su es-
15 tructura al propio tiempo que la manera de utilizarla.

En el plano, la figura 1ª muestra la caja completa y mon-
tada, abierta.

La figura 2ª es una vista en planta del desarrollo de
la caja.

20 Básicamente, está constituida por una sola plancha de
cartón, troquelada, en la que por sucesivas líneas de corte y do-
blez, se consigue aunar un conjunto que tiene forma sensiblemente
octoédrica rectangular.

25 La caja, propiamente dicha, se monta como hemos dicho
a partir de una plancha de cartón, formada por una lámina central
rectangular en la que transversalmente hay realizadas cuatro líneas
de dobléz paralelas, que dan origen a la formación de 1, 2, 3, 4, 5
secciones de las cuales la 1 y 3 son iguales y la 2 y 4, también lo
son. La última sección 5, que tiene esquinas cortadas, es propiamen-
30 te una solapa de cierre. En la parte central de la sección extrema

113672



1968

1 mayor 1, hay realizado un corte 10 en ángulo.

5 A ambos lados de esta sección mayor extrema 1, se prolongan dos alas rectangulares iguales, cada una de las cuales está dividida longitudinalmente en dos secciones 6 y 9 por una línea de dobles. De los lados menores de cada una de las secciones rectangulares interiores 6, se prolongan dos orejetas 7 y 8, de las cuales las primeras 7 tienen forma de trapecio y las segundas o delanteras 8, forma cuadrangular, pero quedando separadas del que pudiéramos llamar cuerpo central de la caja.

10 El armado se produce, tal y como ilustra particularmente la figura 1ª doblando en giros de 90° las distintas secciones rectangulares, de tal modo que las porciones 1 y 3 queden formando las caras mayores superior e inferior de la caja, la porción 2 el testero posterior y las porciones 6 los testeros o lados menores. El cierre lo constituyen las porciones 4 y 5 juntamente con las orejetas 7 y el armazón anterior queda constituido por las secciones 9 y las orejetas trapeciales 7.

15 Como ya se ha indicado anteriormente, esta caja tiene por objeto contener formularios del tipo que llevan su calco intercalado, razón por la cual son de manejo delicado y se pretende proporcionarles un medio de protección eficaz al propio tiempo que simplificar la tarea de la persona que deba utilizarlos.

20 Hecha la descripción precedente, hemos de añadir, que los detalles de realización de la idea expuesta pueden variar sin que por ello cambie la esencia de la invención que es la que se desprende de los párrafos que anteceden y la que se reivindica en la siguientes:

- N O T A -

25 En resumen: El Modelo de Utilidad que se solicita, recae sobre las reivindicaciones siguientes:

30

113672



1

5

10

15

20

25

30

1º.- CAJA PERFECCIONADA PARA FORMULARIOS, caracteriza-
da porque, está constituida esencialmente por una sola plancha de
cartón, en la que por sucesivos cortes y líneas de dobléz se arma
un conjunto de forma sensiblemente octoédrica rectangular, que tie
ne dos caras mayores rectangulares iguales y opuestas , unidas por
un testero lateral posterior mayor también rectangular, dos teste-
ros laterales menores iguales y asimismo rectangulares que se pro-
longan interiormente en sendos tabiques rectangulares de apoyo los
cuales a su vez tiene en sus extremos sendas orejetas, de las cua-
les las posteriores tienen forma trapecial y sirven de refuerzos
contra el aplastamiento, mientras que las anteriores , que son cua-
dradas complementan el sistema de cierre que está formado por una
solapa con dobléz longitudinal y esquinas cortadas diagonalmente.

2º.- Se reivindica por último como objeto sobre el que
ha derecaer el Modelo de Utilidad que se solicita: "CAJA PERFECCIO
NADA PARA FORMULARIOS".

Todo tal y como queda descrito y reivindicado en la pre-
sente Memoria que consta de cuatro páginas mecanografiadas por una
sola cara y dibujos que se acompañan.

Madrid, 20 de Mayo de 1.965

ALFONSO UNGRIA
P.P.

113672

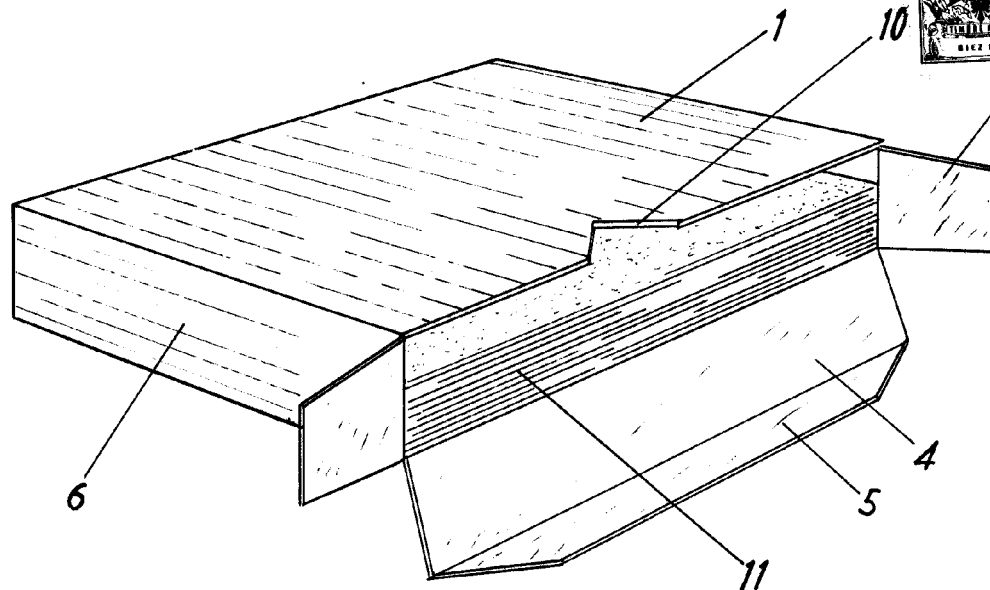

FIG-1

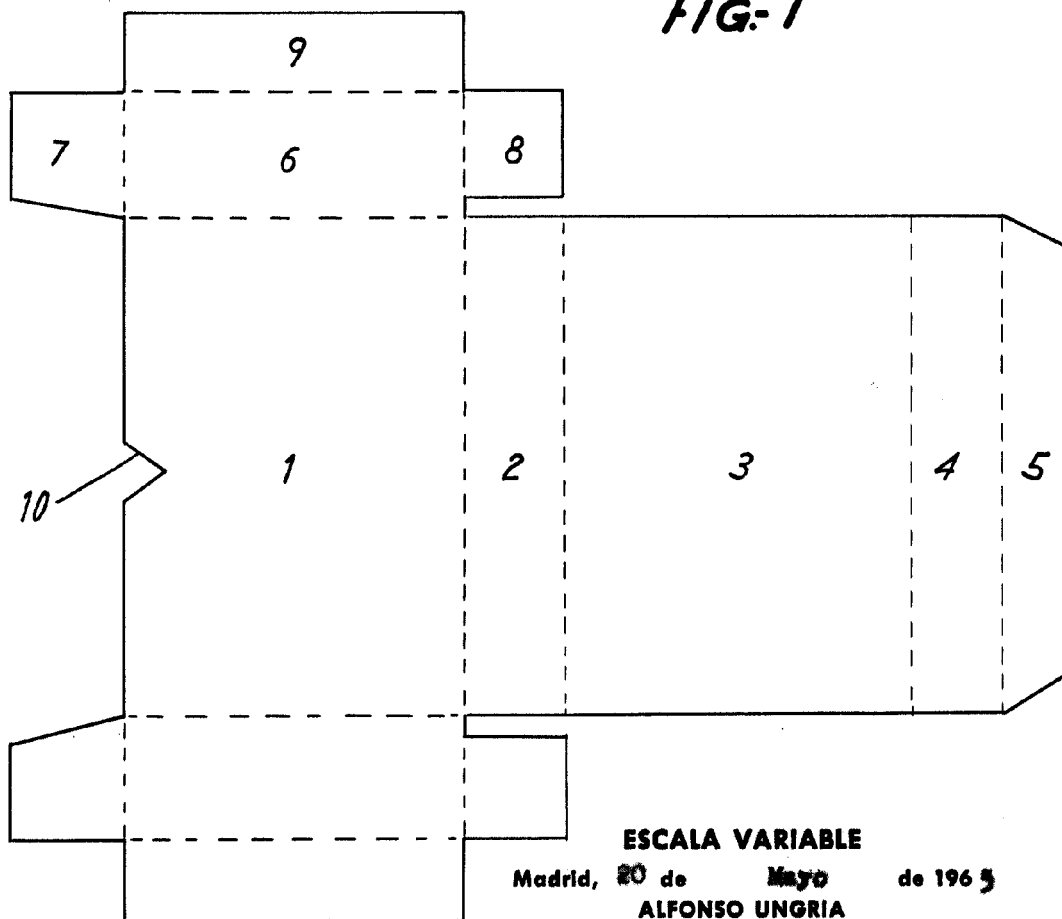

FIG-2

ESCALA VARIABLE

Madrid, 20 de Mayo de 1965

ALFONSO UNGRIA

P.P.