

113671



# MEMORIA DESCRIPTIVA

correspondiente a la solicitud de concesión de un...

## MODELO DE UTILIDAD

SOLICITANTE: Don JUAN GAVARRO DOMENECH

RESIDENCIA: REUS (Tarragona), Avda. Almirante Vierna, nº 7

ENUNCIADO: "COMEDERO AVICOLA AUTOMATICO"

Prioridad: Patente ..... n.º ..... del .....



1

La invención a que se refiere la presente Memoria constituye una novedad industrial, con características y ventajas que la hacen merecedora del privilegio de explotación exclusiva que por ella se solicita, de acuerdo con las prescripciones del Estatuto vigente sobre la Propiedad Industrial de fecha 26 de Julio de 1.929, texto refundido, publicado el 30 de Abril de 1.930.

5

10

Según el invento, este se contrae como su enunciado indica, a un comedero avícola automático, para pollos de engorde, polladas y ponedoras, cuya descripción se realiza con ayuda de los dibujos que del mismo se adjuntan, a base de los cuales se expone su estructura al propio tiempo que su funcionamiento.

En el plano, la Figura 1ª muestra un detalle en sección del canal-espiral de alimentación.

15

La figura 2ª, es una vista de conjunto de la instalación completa y montada del comedero.

En ambas figuras, las distintas referencias numéricas señaladas, corresponden a los elementos y partes componentes del conjunto siguientes:

20

25

30

- 1 - Motor
- 2 - Reductor
- 3 - Bancada del motor-reductor
- 4 - Soportes del canal de alimentación
- 5 - Pasador de fijación
- 6 - Bandeja comedero
- 7 - Tolva del comedero
- 8 - Tolva general
- 9 - Tornillo sinfín o de "Arquimedes"
- 10 - Eje del tornillo sinfín
- 11 - Canal distribuidor
- 12 - Cabeza de enganche del canal 11 a la tolva general



1                   Básicamente, este nuevo comedero automático, está cons-  
tituido por una tolva 8 de gran capacidad, 250 Kgs. aproximadamente  
en la que se deposita el pienso a distribuir, cuya tolva 8 está co-  
5                   nectada por su parte inferior 12 con un canalillo 11 en forma de  
"U", de seis centímetros de diámetro y una altura de lado de unos  
diez centímetros, con un borde de un centímetro y una tapa con an-  
ti-asaladero.

10                   Esta canal 11, se encuentra soportada por unos pies 4  
regulables mediante pasadores de apoyo 5, y en su interior, tal y  
como ilustra particularmente la figura 1ª, se encuentra alojado un  
eje 10 con tornillo sinfín 9, cuyo eje en su total extensión está  
compuesto por tramos enchufables. Este eje 10, en sus extremos está  
soportado sobre cojinetes de bolas que hacen más suave y regular su  
giro, y, es accionado por un grupo motor-reductor 1 y 2 de escasa  
15                   potencia.

                  Por la parte inferior del canalillo 11, y a espacios re-  
gulares, hay colgantes y conectadas con el mismo, unas pequeñas tol-  
vas-comederos de unos 5 Kgs. de carga, constituidas por una campana  
truncocónica 7 y una bandeja 6. En una de cada cinco de estas peque-  
20                   ñas tolvas, y dentro de la campana 7 de la misma, hay un dispositi-  
vo de palanca que es gobernado por el propio pienso, de tal forma  
que esta palanca, conectada con el mecanismo de puesta en marcha del  
motor-reductor, puede parar o poner en funcionamiento éste de mane-  
ra automática.

25                   Al ponerse en marcha el tornillo sinfín, éste hace avan-  
zar el pienso y al encontrar el primer agujero, que está justamente  
encima de la primera tolva pequeña, el pienso cae al interior de la  
misma hasta llenarla por completo, en cuyo instante el orificio de  
caída, queda cegado. Entonces el pienso sigue avanzando, impulsado  
30                   siempre por el tornillo sinfín, hasta encontrar el segundo agujero,





1 variable que se encuentra soportado en tramos por unos pies regula-  
bles en altura, por cuyo interior discurre axialmente un eje compues-  
to por secciones enchufables que lleva calado un tornillo sinfín que  
es el que arrastra el pienso suministrado por la tolva-deposito, al  
5 girar impulsado por un grupo motor-reductor, estando este eje apoya-  
do en sus extremos sobre cojinetes de bolas que suavizan y unifor-  
man su giro.

2º.- COMEDERO AVICOLA AUTOMATICO, caracterizado según la  
reivindicación anterior y porque, en el fondo del canal distribuidor  
10 y en espacios regulares, hay realizados unos agujeros por debajo de  
los cuales hay conectadas articuladamente, por un sistema de bis-  
gras, unas pequeñas tolvas-comederos, compuestas por una campana tron-  
cocónica y una bandeja inferior; teniendo instalado en el interior  
de la campana de una de cada cinco de estas tolvas, un mecanismo que  
15 actua según la cantidad de pienso existente dentro de dicha campana  
para abrir o cerrar el circuito eléctrico del motor y por lo tanto  
para provocar la puesta en marcha de éste o su parada.

3º.- Se reivindica por último como objeto sobre el que  
ha de recaer el Modelo de Utilidad que se solicita: "COMEDERO AVICO-  
20 LA PERFECCIONADO".

Todo tal y como queda describe en la presente Memoria  
que consta de cinco páginas mecanografiadas por una sola cara y dibu-  
jos que se acompañan.

Madrid, 20 de Mayo de 1.965

ALFONSO UNGRIA

P.P.

25

30

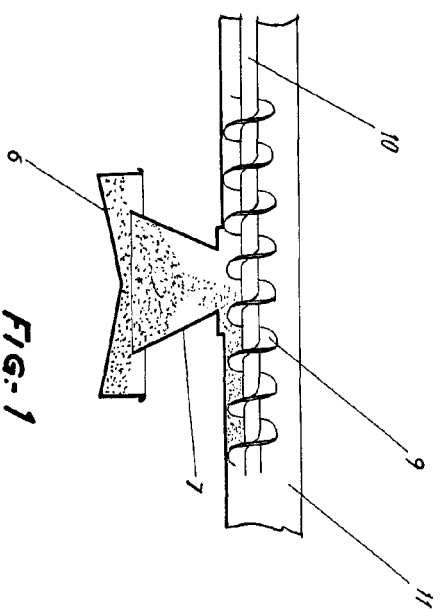

FIG. 1

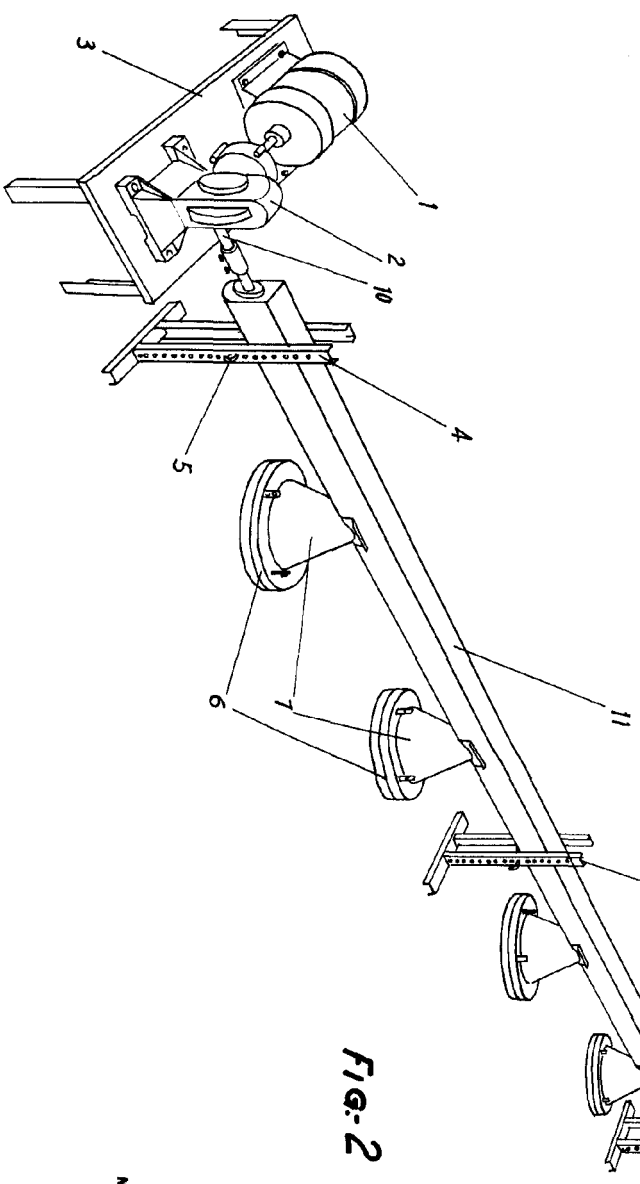

FIG. 2

ESCALA VARIABLE  
 de Mayor  
 Medida, de ALONSO UNGRIA  
 P.P. de 196 5

