

20 MAY.



113658

MEMORIA DESCRIPTIVA  
de un  
MODELO DE UTILIDAD  
por:

"TRICICLO ESQUEMATIZADO PARA JUEGO Y DEPORTE"

Cuyo registro se solicita por veinte años, a favor de DON JUAN CARLOS SANAGUSTIN MAS, residente en HUESCA, Porches de Galicia, núm. 4 .-

---

El presente modelo de utilidad, como su enunciado indica, se refiere a un triciclo, de características especiales y muy esquematizado, por igual apto para su empleo como juguete o como medio para la simple práctica de un ejercicio físico-deportivo.

La extremada simplicidad del aparato, reducido al elemento rodante y a su dispositivo accionador, garantiza la economía de coste y de mano de obra, permitiendo poner en mercado un extraordinario elemento de diversión a pre-



113658

20

MAY 1965

cios muy asequibles.

Por otra parte, y contra lo que pudiera parecer a primera vista, su manejo resulta sumamente sencillo aun para niños de corta edad, los cuales aprenden a utilizarlo en breve espacio de tiempo y disfrutan con él mucho más que con cualquier bicicleta, patín o triciclo corriente.

El triciclo objeto de este registro, rueda por impulso directo del usuario, desprovisto de toda sujeción para manos o cuerpo, o sea por simple equilibrio comprendado de marcha, sin que ofrezca, no obstante, el menor peligro en su deslizamiento, ya que en cualquiera de sus movimientos o fases funcionales uno de sus puntos de apoyo permanece muy cerca del suelo, permitiendo alcanzar el mismo con la puntera o tacón del zapato al menor asomo de riesgo y en cualquier momento o contingencia, completando este seguro, que deviene de la propia estructura del triciclo, los recubrimientos protectores de goma previstos para circundar las ruedas y cubrir los pisones o apoyos de los pies, cuyas protecciones impiden resbalamientos o movimientos en falso.

Sustancialmente, el modelo comprende tres ruedas de igual diámetro, establecidas en paralelo, equidistantes y dispuestas en un mismo plano de simetría, las cuales están ayuntadas por dos brazos o tramos relacionadores que las interdependizan, determinando con todas ellas un cuerpo perfectamente individualizado, inseparable y único.

Cada una de las ruedas extremas forma par con la central mediante su correspondiente brazo de relación, el cual está constituido por un manguito, a modo de tirante, en cuyo centro va rígidamente solidarizado una plantilla



20

o pisón en función de pedal y que juega por sus terminales, mediante muñequillas excéntricas que origina puntos de libre giro,, en sendas orejetas previstas al efecto en puntos perimetrales internos de las propias ruedas.

5

El brazo relacionador de cada par de ruedas está emplazado en punto diametralmente opuesto con respecto al del tramo de relación del otro par, determinando así el conjunto una especie de cigüeñal que forma con las ruedas un cuerpo único como ya se ha dicho.

10

Para facilitar la comprensión de cuanto antecede, y a título de ejemplo, no limitativo, los adjuntos gráficos ilustran la forma de ejecución práctica obligada:

15

La fig. 1ª muestra una vista en planta del dispositivo, apreciándose las ruedas -1-, los tramos relacionadores -2- con sus muñequillas extremas -3- para juego de libre giro y los pisones en función de pedales -4- solidarizados en los puntos medios de los brazos o tramos de relación.

20

La fig. 2ª es una vista de la rueda central del triciclo con las orejetas -5- previstas en puntos de su perímetro interno para acomodo de las muñequillas excéntricas que permiten el juego y giro de los brazos de relación, emplazados en esta rueda, como se ve, en puntos opuestos diametralmente.

25

La fig. 3ª, por último, representa una perspectiva del modelo. Observamos la disposición en cigüeñal del conjunto y las posiciones contrarias de los pedales durante su funcionalidad, circunstancia que garantiza el seguro de acción y movimiento para el triciclo.



5 Lo dicho es fiel reflejo del objeto cuyo registro se preconiza. Serán variables los tamaños, formas, colores, proporciones, materiales y, en general, cuantos factores no alteren ni modifiquen la esencia del modelo, sus características típicas y cuanto tiene de fundamental y se reivindica.

N O T A

Se reivindican los términos siguientes:

10 1.- Triciclo esquematizado para juego y deporte, caracterizado por comprender tres ruedas de igual diámetro, equidistantes y dispuestas en un mismo plano de simetría, las cuales están ayuntadas por dos brazos o tramos relacionadores que las interdependizan, determinando el conjunto un cuerpo único perfectamente individualizado.

15 2.- Triciclo, según el punto 1, caracterizado porque cada una de las ruedas extremas forma par con la central mediante el correspondiente brazo de relación, el cual está conformado por un manguito, a modo de tirante, en cuyo centro va solidarizada rígidamente una plantilla o pisón en función de pedal y que juega por sus terminales, mediante muñequillas excéntricas que originan puntos de libre giro, en sendas orejetas previstas al efecto en puntos perimetrales internos de las propias ruedas.

25 3.- Triciclo, según puntos anteriores, caracterizado porque el brazo relacionador de cada par de ruedas está emplazado en punto diametralmente opuesto con respecto al del tramo de relación del otro par, determinando así el conjunto una especie de cigüeñal que forma con las ruedas un cuerpo único.

- 5 - 113658 20 M



4.- TRICICLO ESQUEMATIZADO PARA JUEGO Y DEPORTE.

Todo conforme queda descrito en la presente memoria, que consta de cinco hojas mecanografiadas por una sola cara, foliadas y dibujos que se acompañan.

Madrid, 20 MAY. 1965

JUAN CARLOS SANAGUSTIN MAS

p. a.

113058



Fig. 1º 20 MAY 1965

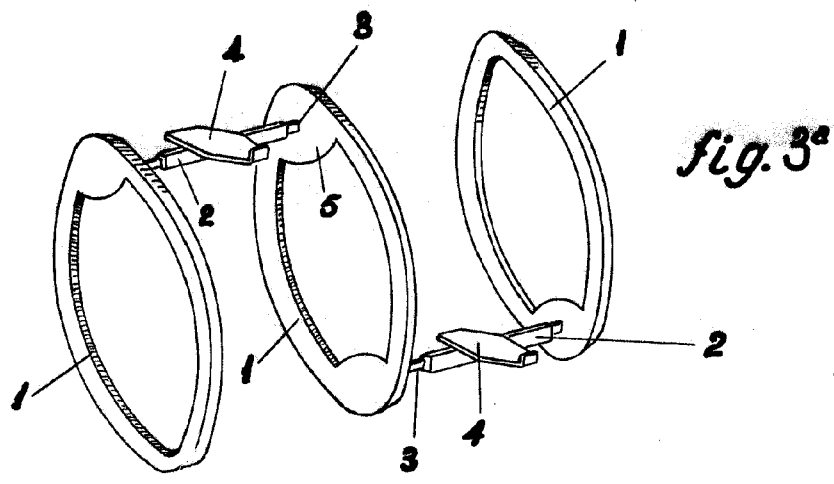
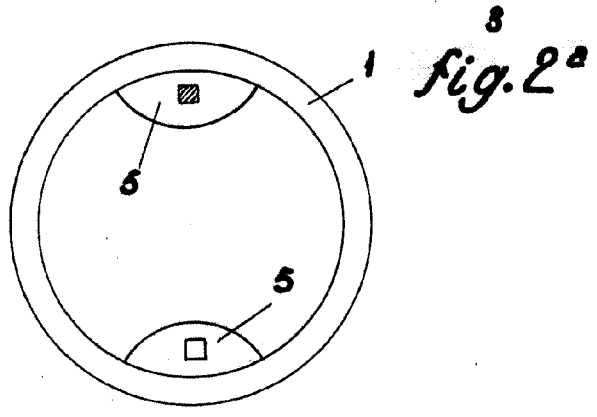
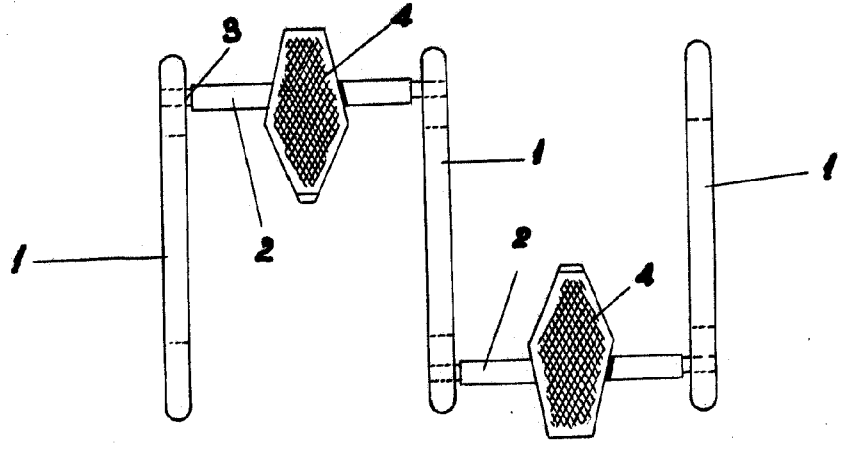

Madrid, 20 MAY. 1965.

*[Handwritten signature]*

ESCALA VARIABLE