

1 13650



113650

# MEMORIA DESCRIPTIVA

correspondiente a la solicitud de concesión de un...

## MODELO DE UTILIDAD

SOLICITANTE: D. JOSE VIDAL ROSES y D. JOAQUIN VE  
RA RAGA, de nacionalidad española.

RESIDENCIA: MASANASA (Valencia), calle Aparisi-  
y Guijarro, nº 25.-

ENUNCIADO: "UN MACETERO, PERFECCIONADO"

Prioridad: Patente ..... n.º ..... del .....

gl/ld.

- 1 -



113650

1                   La invención a que se refiere la presente Memoria  
constituye una novedad industrial con características y ven-  
tajas que la hacen merecedora del privilegio de explotación  
5                   exclusiva que por ella se solicita de acuerdo con las pres-  
cripciones del Estatuto vigente sobre Propiedad Industrial,  
de fecha 26 de Julio de 1.929, texto refundido, publicado -  
el 30 de Abril de 1.930.

10                   Por lo común, los maceteros conocidos presentan -  
la característica de constituirse mediante un cuerpo hueco-  
sustancialmente enterizo, al cual se dota con patas de apoyo  
sobre el suelo que, generalmente, resultan independientes -  
respecto del cuerpo del macetero mismo. Este tipo de elemen-  
tos presenta, empero, un inconveniente fundamental princi-  
palmente derivado del amplio espacio que ocupa su estructu-  
15                   ra cuando es sometida a transporte a escala industrial, con  
lo cual se determina un aumento considerable de costos de -  
producción.

20                   Los solicitantes han descubierto ahora que median-  
te una constitución especial del macetero que se propone --  
puede elevarse considerablemente el número de unidades trans-  
portadas, sin modificar en absoluto la capacidad de carga -  
del vehículo que se destine a este fin. Simultáneamente, di-  
cha constitución del macetero dota a estos elementos de una  
actuación funcional sensiblemente mejorada en relación con-  
sus similares conocidos.

25                   En orden a tal realización el macetero en cues-  
tión viene caracterizado porque el cuerpo hueco que lo cons-  
tituye presenta las paredes que comprende fundamentalmente-  
compuestas mediante piezas articuladas al fondo del propio-  
30                   macetero.

113650



1

En una ulterior característica, las citadas piezas componentes de las paredes de este último se disponen armadas entre sí con auxilio de elementos desacoplables que las enlazan por sus bordes correspondientes.

5

Para ayudar a la comprensión de la idea expuesta, se ha confeccionado a título explicativo y sin carácter restrictivo alguno, una lámina de dibujos. Ilustra la presente Memoria como un ejemplo de realización del objeto que nos ocupa.

10

La figura 1ª, nos ofrece una vista en planta del macetero en posición de desplegado. Como puede observarse, se constituye mediante un cuerpo que presenta las paredes -1- que comprende fundamentalmente compuestas mediante piezas articuladas, según -2-, al fondo -3- del propio macetero estando dicho fondo -3- provisto además de patas -4- destinadas a constituir el apoyo de este último sobre el suelo.

15

Finalmente la figura 2ª, corresponde a una vista parcial en perspectiva del propio macetero definitivamente montado. Según podemos comprobar, las piezas -1- componentes de las paredes del mismo, se disponen armadas entre sí con auxilio de elementos desacoplables -4- que las enlazan por sus bordes -5- correspondientes.

20

Por ejemplo, dichos elementos desacoplables pueden constituirse mediante grapas que presenten una doblez superior -6- operativamente dispuesta para enlazar los ángulos superiores de las paredes -1-, al tiempo que las propias piezas -4- pueden comprender otras dobleces extremas -7- apropiadas para engancharse a las varillas -8- que componen las paredes -1- del repetido macetero. Sin embargo, en la práctica los elementos desacoplables de unión entre las pa-

25

30

113650



1 redes -1- del propio macetero pueden estar constituidos por otro tipo de piezas que pueden ser liberadas de las primeras a fin de establecer el desmontaje de las citadas paredes -1-.

5 En el campo industrial, la realización del macetero descrito ofrece una serie de ventajas decisivas que se derivan principalmente de la posibilidad de desarmar las paredes de este último en orden a limitar el espacio ocupado por su estructura cuando es transportado a escala industrial derivándose de esta propiedad una reducción de los costos de producción del macetero que permite expenderlo a precios más asequibles en el mercado; cualidades, en síntesis, que confieren al Modelo solicitado una utilidad práctica singular por el beneficio o efecto nuevo que aporta a la función a que se destina.

15 Hecha la descripción precedente, es necesario añadir que los detalles de realización de la idea expuesta pueden variar sin que por ello cambie la esencia de la invención que es la que se desprende de los párrafos que anteceden y lo que se reivindica en la siguiente

20 N O T A

En resumen: El Modelo de Utilidad que se solicita ha de recaer sobre las reivindicaciones siguientes:

25 1ª.- UN MACETERO, PERFECCIONADO, esencialmente caracterizado porque el cuerpo hueco que lo constituye presenta las paredes que comprende fundamentalmente compuestas mediante piezas articuladas al fondo del propio macetero, y porque las citadas piezas componentes de las paredes de este último se disponen armadas entre sí con auxilio de elementos desacoplables que las enlazan por sus bordes corres-

30

113650



1

pendientes.

2ª.- Se reivindica por último, como objeto sobre el que ha de recaer el Modelo de Utilidad que se solicita, - "UN MACETERO, PERFECCIONADO".

5

Todo tal y como queda descrito y reivindicado en la presente Memoria que consta de cinco hojas escritas a máquina por una sola cara y dibujos que se acompañan.

Madrid, 19 de Mayo de 1.965

ALFONSO UNGRIA

10

pp.

15

20

25

30



113650



figura 1ª



figura 2ª

ESCALA VARIABLE  
19 de Mayo  
de 1965  
Madrid,  
ALFONSO UNGRIA  
r.r.

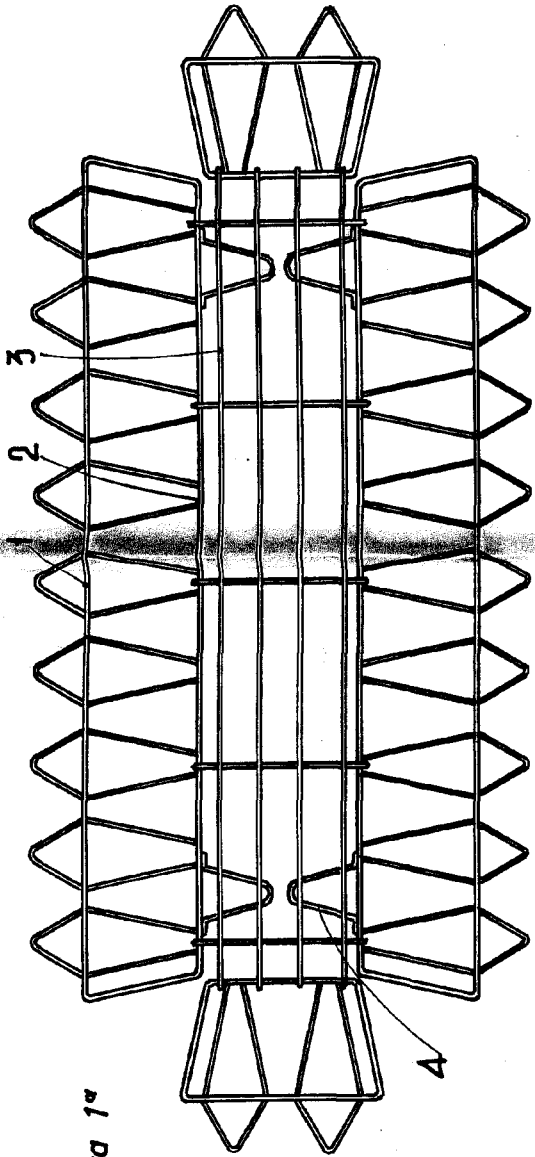
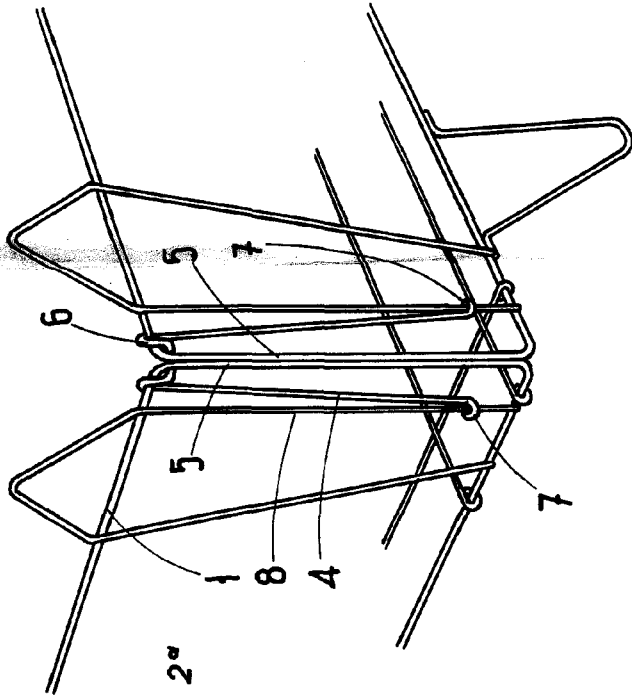