

113649



113649

MEMORIA DESCRIPTIVA

correspondiente a la solicitud de concesión de un...

MODELO DE UTILIDAD

SOLICITANTE: D. CLEMENTE VERDU FERRI, de nacionali-
dad española.

RESIDENCIA: IBI (Alicante), Carretera de Alicante,

s/n

ENUNCIADO: "UN CARTUCHO PERFECCIONADO"

Prioridad: Patente n.º del

gl/rl.

- 1 -

113649



1 La invención a que se refiere la presente Memoria
constituye una novedad industrial con características y ven-
tajas que la hacen merecedora del privilegio de explotación
exclusiva que por ella se solicita, de acuerdo con las pres-
5 cripciones del Estatuto vigente sobre Propiedad Industrial,
de fecha 26 de Julio de 1.929, texto refundido publicado el
30 de Abril de 1.930.

De todos es sabido, que un cartucho se constituye
mediante un cuerpo cilindrico en cuya cavidad se situa alo-
10 jado un taco interpuesto entre la polvora y los proyectiles
propiamente dichos. Un cartucho de este género presenta, em-
pero, una organización compleja en función de establecer un
enclaje perfecto del taco en el interior de la oquedad del-
primero. Y así, una variedad de cartuchos disponen de un es-
15 calón obtenido por regruesamiento de la generatriz del ci-
lindro o mediante la incorporación de elementos auxiliares-
destinados a cumplir la función retentora del antedicho ta-
co.

En cualquier caso la disposición del taco en el -
20 interior del cartucho se halla condicionada a sensibles cos-
tos de producción, por cuanto que el regruesamiento de las-
paredes del cilindro incluye un dispendio de materias. Del-
mismo modo la provisión de elementos auxiliares determina -
un montaje de precisión que, generalmente, hace adquirir al
25 cartucho, una vez montado, cotizaciones abusivas en el mer-
cado.

El solicitante ha descubierto ahora una forma i--
deal de establecer la retención del taco en la cavidad del-
cartucho, mediante un tratamiento especial de la generatriz
30 de este ultimo. El tratamiento incluye una mecanización ele

113649



1 mental de la superficie del cartucho y elimina costos de --
producción en el proceso fabril de este ultimo mediante una
operación sencilla y economica.

5 En orden a tal realización este cartucho viene ca
racterizado por el hecho de presentar su cuerpo constituti-
vo provisto de una depresión superficial, la cual provoca -
sustancialmente un estrangulamiento perimetral en la oque--
dad del cartucho, operativamente dispuesto para constituir-
se en asiento del taco que se situa alojado en esta ultima.

10 Para ayudar a la comprensión de la idea expuesta-
se ha confeccionado a titulo explicativo y sin caracter res-
trictivo alguno una lamina de dibujos. Ilustra la presente -
Memoria como un ejemplo de realización del objeto que nos -
ocupa.

15 La figura representada nos ofrece una sección ver-
tical del cartucho perfeccionado en cuestión. Como puede ob-
servarse presenta su cuerpo constitutivo -1- provisto de u-
na depresión superficial de referencia -2-. La citada depre-
sión provoca sustancialmente un estrangulamiento perimetral
20 -3- en la oquedad -4- del cartucho, cuyo estrangulamiento -
-3- queda operativamente dispuesto para constituirse en a--
siento del taco (no representado) que se situa alojado en -
esta ultima.

25 Principalmente, y a efectos de determinar la de--
presión superficial del cartucho propiamente dicho, este ul-
timo estará elaborado a partir de una materia ductil, por -
ejemplo aluminio. Pero en la practica, es evidente que el -
cuerpo del cartucho puede estar elaborado a partir de mate-
rias de naturaleza tal que permita la obtención de la depre-
sión superficial determinante del estrangulamiento interno.
30

113649



1

En el campo industrial la realización del cartucho descrito ofrece una serie de ventajas decisivas que se concretan en la facilidad de obtención del asiento para el taco interno, lo cual determina una simplificación total del proceso fabril del cartucho mismo y, por supuesto, una reducción sensible de los costos de producción, razón por la cual el modelo solicitado adquiere una utilidad práctica singular por el beneficio o efecto nuevo que aporta a la función a que se destina.

5

10

Hecha la descripción precedente, es necesario añadir que los detalles de realización de la idea expuesta pueden variar sin que por ello cambie la esencia de la invención que es la que se desprende de los párrafos que anteceden y la que se reivindica en la siguiente:

- N O T A -

15

En resumen: El Modelo de Utilidad que se solicita, recae sobre las reivindicaciones siguientes:

20

1º.- UN CARTUCHO PERFECCIONADO, esencialmente caracterizado por el hecho de presentar su cuerpo constitutivo provisto de una depresión superficial, la cual provoca sustancialmente un estrangulamiento perimetral en la oquedad del cartucho, operativamente dispuesto para constituirse en asiento del taco que se situa alojado en esta última.

25

2º.- Se reivindica por último como objeto sobre el que ha de recaer el Modelo de Utilidad que se solicita: "UN CARTUCHO PERFECCIONADO".

30

Todo tal y como queda descrito y reivindicado en la presente Memoria que consta de cinco páginas mecanografiadas por

- 5 -
113649



1 una sola cara, y dibujos que se acompañan.

Madrid, 19 de Mayo de 1.965

ALFONSO UNGRIA
P.P.

5

10

15

20

25

30



113649

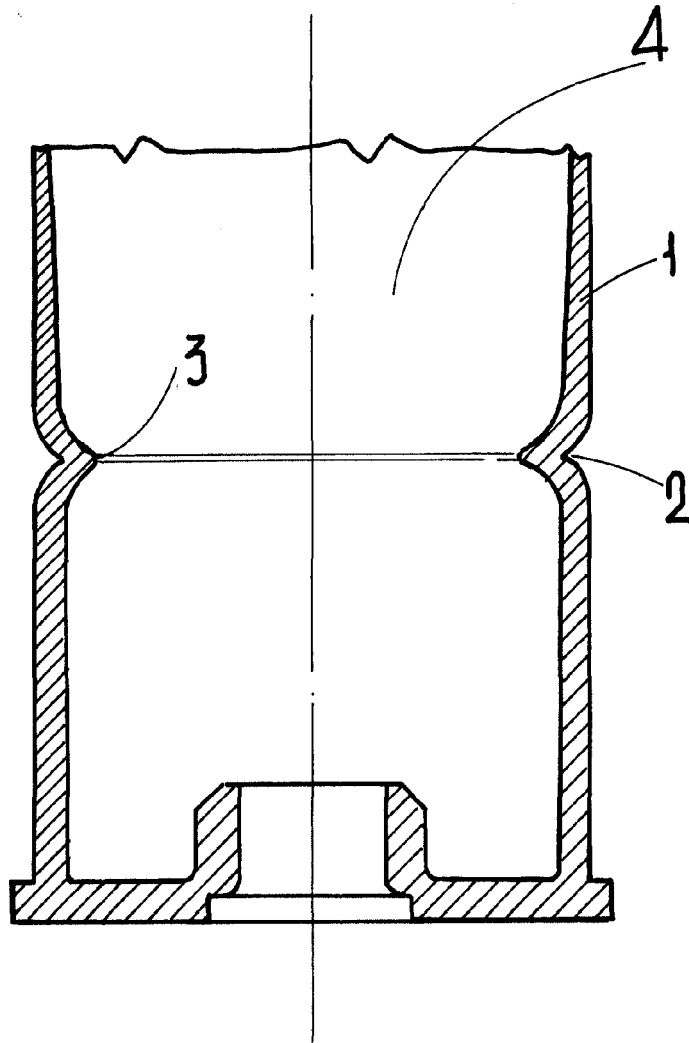

ESCALA VARIABLE

Madrid, 19 de Mayo de 1965

ALFONSO UNGRIA

P.P.