



113644

M E M O R I A D E S C R I P T I V A

que se acompaña a una solicitud de modelo de utilidad por veinte años, para España y sus Posesiones, por

DISPOSITIVO PUBLICITARIO CON PANTALLA DE TRANSPARENCIA

Solicitante: INDUSTRIAS CONDOR S.L.
Nacionalidad: Española
Residencia: Pasajes Ancho (Guipúzcoa)
Domicilio: Calle Javier Marquina nº 41.

- - - - -

113644

19



MEMORIA DESCRIPTIVA

5

El presente modelo de utilidad recae sobre un dispositivo publicitario dotado de una pantalla que permite ver por transparencia y a contraluz, un texto, dibujo, vista, etc., etc., de tipo publicitario, y que, al efecto, lleva un punto luminoso que permite apreciar dicha visión; es factible la adición de elementos giratorios accionados por cualquier medio motriz idóneo, para lograr cualquier efecto que llame la atención del público, tal como producir efectos luminosos cambiantes, etc.

10

El aparato es de efecto y aspecto vistoso; lo que se muestra en la pantalla posee efecto de atracción sobre el público, y, por otra parte, su realización es sumamente sencilla y económica.

15

Para mejor comprensión de esta memoria se acompaña una hoja de dibujos que muestra un ejemplo de realización no limitativo del objeto de la invención en la que caben cuantas variantes constructivas sean factibles sin que se altere su cuadro general. En dichos dibujos:

20

La fig. 1 muestra una perspectiva del aparato desde su parte posterior.

La fig. 2 muestra una sección lateral y un alzado frontal de la pantalla.

La fig. 3 es un alzado lateral, con corte parcial en su parte posterior, del mismo dispositivo.

25

De conformidad con la invención referida a los dibujos adjuntos, el dispositivo consta de una caja preferentemente de material plástico duro o metal ligero (1) con forma de tronco de pirámide tumbada, en la que la base menor es la parte posterior de la caja (3) y está dotada de unas perforaciones para salida del cable (4) de

30



alimentación de una lámpara eléctrica (6) acoplada a un portalámparas que esta misma pieza posee en su cara interna con relación a la caja.

35 Por lo menos uno de los planos laterales de esta caja lleva una serie de perforaciones (5) para establecer la circulación de una corriente de aire que refrigere la caja atenuando el calor de la lámpara (6) aunque éste sea reducido.

40 La parte delantera de esta caja, que corresponde a la base mayor del tronco de pirámide, lleva acoplado un marco desmontable (2) que lleva montada una pantalla (2') de visión por transparencia, la cual llevará dibujos, fotografías, inscripciones publicitarias, etc., etc., todo dentro del más amplio margen y que se apreciarán por transparencia cuando permanezca encendida la bombilla (6) alojada dentro de la caja (1). Adicionalmente ésta lleva acoplado un interruptor de mando a distancia (no representado).
45 La luz puede ser fija o intermitente ya que ello no altera la esencia de la invención; es factible la aplicación de
50 elementos giratorios accionados por una fuente motriz apropiada, para producir efectos luminosos cambiantes.

Finalmente sólo resta señalar que en el presente modelo de utilidad caben cuantas variantes de realización sean posibles sin que se altere su esencia, pudiéndose fabricar su objeto en toda clase de formas, materiales y
55 tamaños adecuados sin limitación.

60 NOTA - Descrito suficientemente lo que antecede sólo resta señalar que lo que se declara propio, nuevo y útil del solicitante es lo contenido en las siguientes:

113644



REIVINDICACIONES:

65

1 - Dispositivo publicitario con pantalla de transparencia caracterizado por constar de una caja alargada, con forma de tronco de pirámida echado, que en su base menor posee un pequeño tabique que en su cara interna lleva un portalámparas con una bombilla, y por la parte posterior lleva la salida del cable de alimentación; quedando la bombilla orientada hacia el interior de la caja; intercalándose en el circuito un interruptor de mando a distancia para producir destello fijo o intermitente en la lámpara mencionada, a voluntad.

70

2 - Dispositivo, según reivindicación 1ª caracterizado porque por lo menos una de las paredes que configuran esta caja lleva unas perforaciones para dar paso a una corriente de aire que evite su recalentamiento, debido al calor generado por la lámpara alojada en dicha caja.

75

3 - Dispositivo, según reivindicaciones 1 y 2 caracterizado porque el frontis de la caja lleva acoplado un marco en cuyo vano va montada una pantalla de transparencia sobre la que, por cualquier medio adecuado, van impresos dibujos, fotografías, frases publicitarias y similares, que se aprecian por transparencia cuando luce la lámpara alojada dentro de la caja referida.

80

4 - Dispositivo, según reivindicaciones de 1 a 3 caracterizado porque la caja lleva acoplados elementos giratorios accionados por una fuente motriz, a fin de producir efectos luminosos cambiantes.

85

5 - DISPOSITIVO PUBLICITARIO CON PANTALLA DE TRANSPARENCIA.

90

- - - - -

19 MAY



Todo según va descrito en la presente memoria que consta de cinco hojas foliadas y escritas por una cara con un total de noventa y tres líneas y dibujo anexo.

Madrid 19 mayo 1965

p.a.

113644

113644

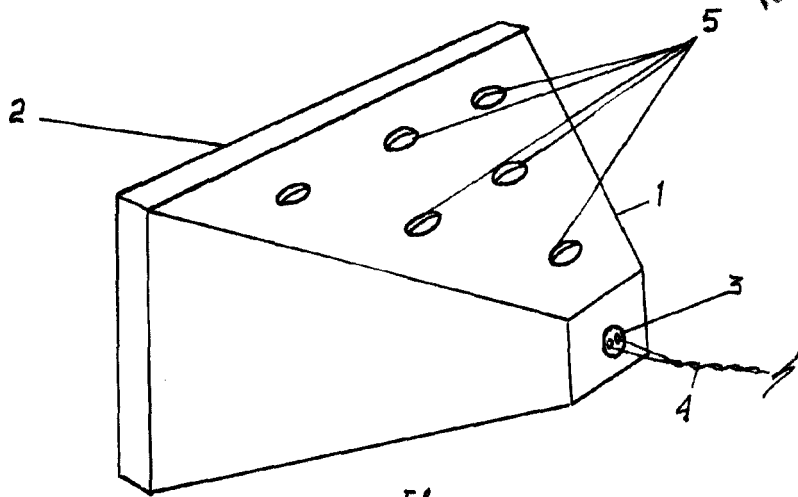
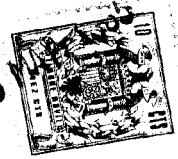

Fig. 1

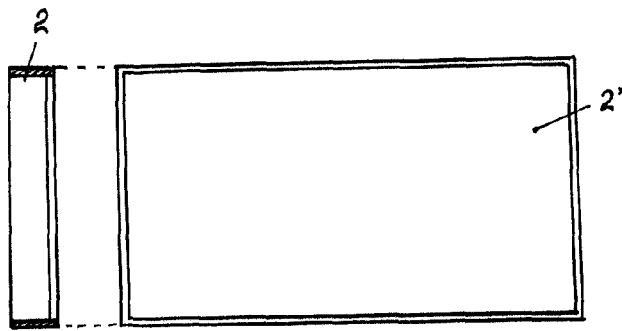

Fig. 2

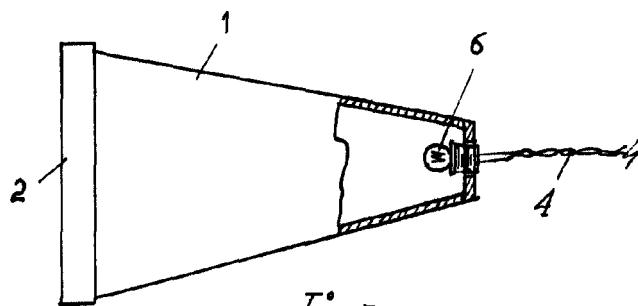

Fig. 3

MADRID 19 MAYO 1965
[Handwritten signature]