

113641



19 MAR

113641

MEMORIA DESCRIPTIVA

Correspondiente a un MODELO DE UTILIDAD cuyo registro se solicita por veinte años.

A favor de

COOPER, S.A., de nacionalidad española.

Residente en BARCELONA.-Paseo de Gracia, 101.

por :

"DISPOSITIVO EXPOSITOR DE ALFOMBRAS"

113641



La presente memoria descriptiva tiene como fin la declaración del objeto sobre que ha de recaer el privilegio de explotación industrial y comercial exclusiva en el territorio nacional de un Modelo de Utilidad, conforme a la legislación

5.- vigente en materia de Propiedad Industrial que, según expresa el enunciado, trata de un dispositivo expositor de alfombras.

El objeto motivo de la presente memoria está destinado a presentar un muestrario de alfombras en los comercios, si bien puede aplicarse a otros tipos de muestrarios, tales como de ta-

10.- picería, plásticos, etc., etc.

Actualmente en los comercios dedicados a la venta y distribución de los artículos enumerados en el párrafo anterior, suelen tener estos elementos distribuidos en montones donde los compradores remueven para poder elegir el artículo deseado, y

15.- generalmente estos montones siempre están revueltos y mal organizados lo que causa graves inconvenientes, tales como una mayor necesidad de espacio, así como pérdida de tiempo ya que los dependientes se encuentran con dificultades de localización.

Así, el dispositivo que se presenta viene a solucionar estos inconvenientes, ya que en líneas generales se trata de un tablero inclinado en cuyos extremos superiores tiene unos dispositivos de sujeción de las alfombras por lo que éstas siempre están ordenadas; este tablero está soportado por sendas peanas que lo hacen sumamente cómodo, necesitando poco espacio de ubicación y encontrándose perfectamente ordenado el muestrario.

Con el fin de facilitar la interpretación más exacta del objeto sobre que ha de recaer el presente privilegio, en el plano adjunto complementario de la presente exposición, se representa una forma práctica para la realización industrial y

30.- únicamente a título de ejemplo y, por consiguiente, sin carác-



ter exhaustivo sino meramente informativo.

En este plano:

La fig. 1ª, muestra una vista frontal del dispositivo.

La fig. 2ª, una vista lateral.

- 35.- Como se desprende de la detenida observación del referido plano, el objeto que nos ocupa está formado por un tablero plano, inclinado (1), de forma rectangular, en cuyos vértices superiores lleva sendos apéndices (2) en prolongación del tablero (1) y en forma de "U" con el alma perpendicular al tablero (1)
- 40.- y el ala superior dirigida hacia el tablero y paralelo al mismo. Esta "U" lleva un perno roscado (3) pasante por las alas y roscado en la parte inferior a una tuerca (4) de aletas. En estos pernos (3) se fijan los muestrarios de alfombras (5) por medio de dos orificios convenientemente practicados.
- 45.- El tablero (1) está fijado por la parte inferior a dos soportes verticales (6) dispuestos en los laterales del tablero y a altura conveniente; la parte inferior de estos soportes (6) se rematan con sendas peanas horizontales (7), perpendiculares al plano que determinan los soportes (6), y de longitud adecuada
- 50.- al objeto de evitar el vuelco del tablero.
- Así cuando se desee elegir algún objeto del muestrario, no hay más que hojear hasta encontrar el objeto de color, dibujo, etc., deseado.

- - - - -



REIVINDICACIONES

55.- 1ª).- "DISPOSITIVO EXPOSITOR DE ALFOMBRAS" que se caracteriza porque está constituido por un tablero plano inclinado, de forma rectangular, en cuyos vértices superiores lleva sendos apéndices, en prolongación del tablero en forma de "U" con el alma perpendicular al mismo y el ala superior paralela y con dirección del tablero; estas "U" tienen un perno pasante por las alas y roscado en la parte inferior a una tuerca de alas, en estos pernos se fija el muestrario de alfombras.

60.- 2ª).- "DISPOSITIVO EXPOSITOR DE ALFOMBRAS" que se caracteriza porque el tablero reivindicado en la anterior, está fijado por la parte inferior a dos soportes verticales, dispuestos sobre los laterales del tablero; la parte inferior de estos soportes se rematan con sendas peanas horizontales de longitud adecuada y perpendiculares al plano que determinan los soportes verticales.

70.- 3ª).- "DISPOSITIVO EXPOSITOR DE ALFOMBRAS".
 La presente memoria descriptiva consta de cuatro hojas foliadas y mecanografiadas por una sola cara, componiendo un total de setenta y tres líneas, incluidas éstas.

Madrid, 19 de Mayo de 1.965.-

ANTONIO...

113641

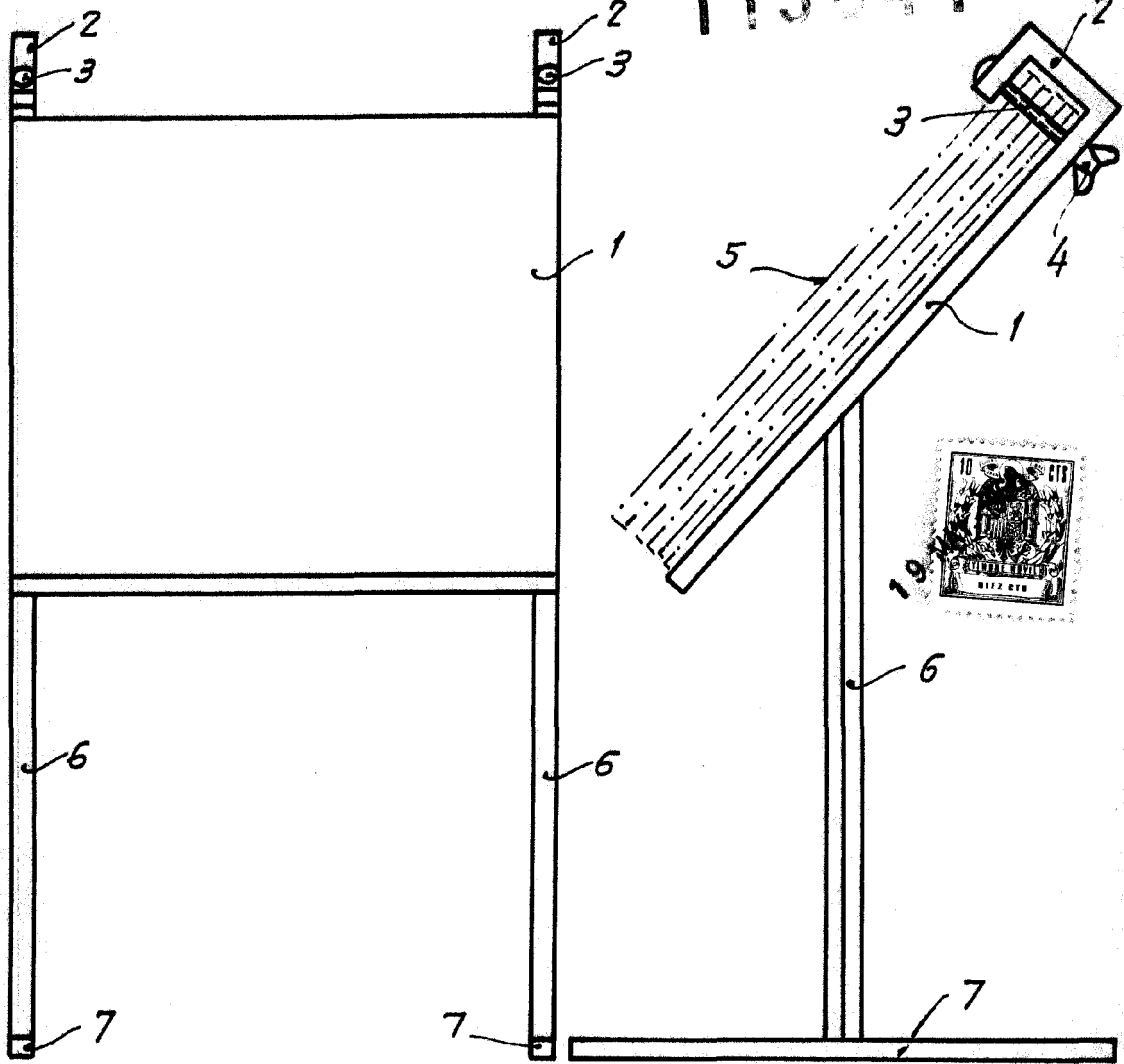

Fig. 1

Fig. 2

Madrid, 19 de Mayo de 1965
P.A.

ANTONIO ESCRIBA
P.A.

Escala variable