



113638

MEMORIA DESCRIPTIVA

=====

5. Correspondiente al registro de Modelo de Utilidad que, por veinte años, se solicita para España y sus Colonias, a favor de Don José Antonio ELIZALDE BERTRAN, de nacionalidad española, residente en Barcelona, Riera de San Miguel, nº 38

p o r

"JUEGO DE COMPOSICIÓN PARA INSTALACIONES  
GIMNÁSTICAS Y DEPORTIVAS"

10. Con el nuevo juego de composición para instalaciones gimnásticas y deportivas objeto del presente Modelo de Utilidad se logra obtener un conjunto armable y desarmable reunido en cajas numeradas de menor a mayor cantidad de piezas contenidas en su interior que cada una de ellas permite obtener, cuando menos, un aparato deportivo o de gimnasia para
15. que una vez sea montado dicho aparato siguiendo las in-

113638

80



dicaciones dadas en el folleto incluido en la propia caja del usuario pueda practicar el deporte o gimnasia interesado.

5. Cuando mayores sean las dimensiones de la caja y por tanto mayor el número de las distintas piezas contenidas, más grande será el aparato que se pueda obtener o mayor el número de los mismos o más diversidad de combinaciones.

10. Para una perfecta interpretación se describe, a continuación, un caso de realización práctica, a título de ejemplo, no limitativo, del nuevo juego de composición, acompañándose de una hoja de dibujos en la que:

15. En las figuras 1, 2, 3 y 4, se representan distintos acodos y bridas que juntamente con los tubos de las figuras 5 constituyen todos los elementos para la composición de los distintos aparatos gimnásticos deportivos que se deseen.

En las figuras 6 y 7, son sendas representaciones de un columpio y de unas pasarelas constituidas según este modelo y con los elementos de las figuras anteriores.

20. Consiste la invención en que el nuevo juego está constituido por una pluralidad de acodos (1) y bridas (2) que juntamente con una pluralidad de tubos rígidos (3) de longitud variable debidamente estudiados con objeto de que

25. hayan los elementos necesarios para que en cada caja exista cuando menos un aparato determinado consiguiendo al unir correctamente los tubos con los acodos y bridas lograr el

30. armado y desarmado de los aparatos de gimnasia o deportivos cuyas instrucciones se enseñan y dirigen en el folleto de construcción que se acompaña en la propia caja con el fin de que el usuario pueda construir el aparato deseado y volver a armarlo y a desarmarlo a voluntad.

113638<sup>90</sup> JUN



Se sobreentiende que en el presente caso, serán variables cuantos detalles de construcción y acabado, no alteren, cambien o modifiquen la esencia de la invención.

N O T A

5. Descrito el objeto y utilidad de la invención, lo que se declara como no divulgado ni practicado en España, comprende las siguientes reivindicaciones:

10. 1ª.- Juego de composición para instalaciones gimnásticas y deportivas, caracterizado por el hecho de que el nuevo juego está constituido por una pluralidad de acodos y bridas que juntamente con una pluralidad de tubos rígidos de distintas longitudes se arman entre sí por medio de acodos y bridas de sujeción, dispuestos dentro de una caja con cuyos elementos armables y desarmables entre sí se construyen a voluntad diferentes aparatos de gimnasia, siguiendo las instrucciones de un folleto de construcción que se acompaña en la propia caja.

15. 2ª.- JUEGO DE COMPOSICIÓN PARA INSTALACIONES GIMNÁSTICAS Y DEPORTIVAS.

Según se describe y reivindica en la presente Memoria descriptiva, que consta de tres hojas foliadas y escritas por una sola cara y acompañada de una hoja de dibujos.

Madrid, a diecinueve de Mayo de mil novecientos sesenta y cinco.

P.A.,  
Antonio Archa  
p.p.



19 MAY

113638

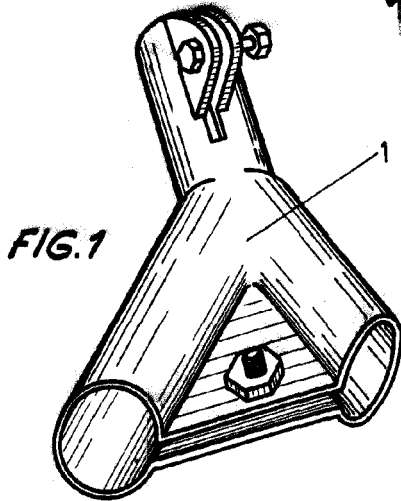

FIG. 1

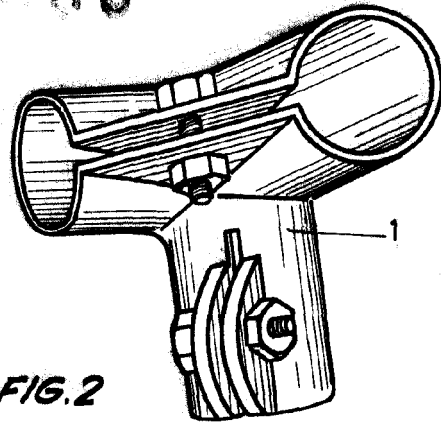

FIG. 2

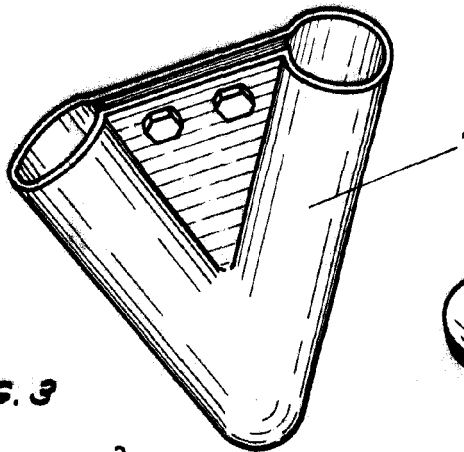

FIG. 3

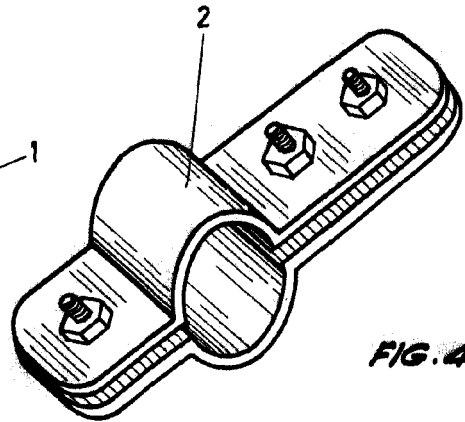

FIG. 4

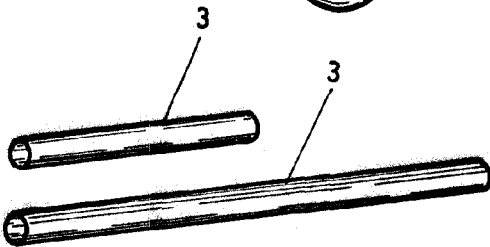

FIG. 5

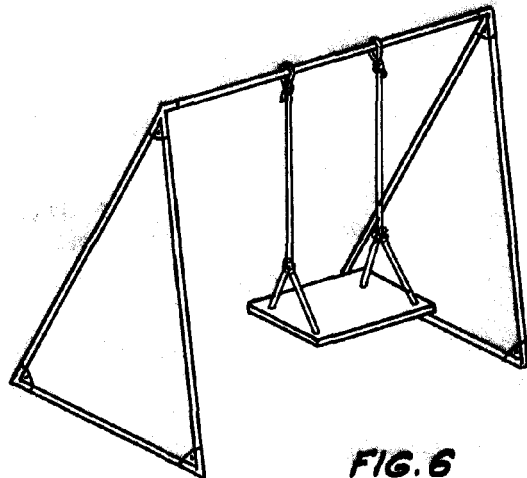

FIG. 6

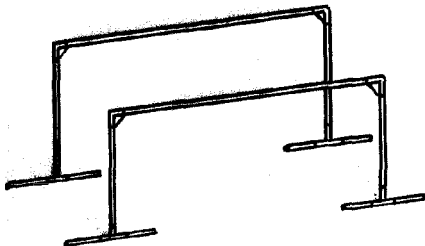

FIG. 7

Escala variable

Madrid, 19 Mayo 1965

Antonio Elizalde  
P. B.