



113633

MEMORIA DESCRIPTIVA

que se acompaña a la solicitud de

UN MODELO DE UTILIDAD

a favor de JOSE VALLE ARMESTO, S.A., de nacionalidad española, residente en GIJÓN (Oviedo, c/ Calvo Sotelo núm. 45,

por

"UN COLGADOR MURAL".

=====

La presente descripción se refiere a un nuevo elemento sustentador para prendas diversas y de aplicación a cualquier tipo de paramento, realizable en materias fácilmente moldeables y susceptibles de recepción de terminados de coloración adecuado para la entonación con las mismas su-

113633



perficies sobre las que se adosa.

Sustancialmente, el modelo consta de un soporte que se recibe en el paramento a través de los oportunos tornillos, cuyo soporte se remata inferiormente en unas
10 ramas curvadas en gancho para mantener cualquier tipo de prenda, presentando asimismo este soporte y en su parte superior, la adición de una cabecilla de una materia laminar moldeada, en entonaciones adecuadas para cada tipo de aplicación, presentando esta cabecilla redondeamientos de sus
15 lados, a la vez que una abertura central destinada al aligeramiento de la masa empleada, cuyos redondeamientos preservan de deformaciones a las prendas mantenidas.

Para la mejor comprensión de cuanto antecede, se acompaña una hoja de dibujos en los que se representa esquemáticamente el modelo, que a continuación y con referencia a
20 los mismos se describe detalladamente.

En dichos dibujos:

La figura 1ª, es una vista posterior del dispositivo.

25 La figura 2ª, es una vista en alzado frontal del mismo elemento.

La figura 3ª, es un detalle que representa al cuerpo de soporte.

30 La figura 4ª, finalmente muestra una vista de alzado lateral de la cabecilla con indicación punteada de la sección media de la pared.

Según queda representado en los dibujos, la marca (1) se refiere a la cabecilla para sustentación de prendas, que queda perforada centralmente según (2), con rebatimiento moldeado de los bordes. Este elemento de cabeza, se fija
35 mediante unos tornillos (4) en la cruceta (3) dispuesta en la extremidad del brazo (5) que inferiormente se bifurca en



113633

las ramas (6) cada una de las cuales se remata en un soporte
de gancho elemental (7) para la suspensión de diversos ele-
40 mentos. El conjunto, se mantiene unido al paramento de que
se trate por el simple calado de un tornillo a través de la
perforación central (8) del soporte, con imposibilidad de
ulteriores variaciones por sujeción de fiado en las pequeñas
perforaciones (9) previstas en las inmediaciones de las ex-
45 tremidades de las ramas (6).

Descrita suficientemente la naturaleza y objeto
del modelo, así como la manera en que el mismo puede ser
llevado a la práctica, se hace constar que en su realización
podrán ser variables las materias, formas y dimensiones, y
50 en general, cualquier otro detalle accesorio o secundario,
siempre que ello no altere, cambie o modifique la esencial-
dad propuesta.

Los términos en que queda redactada esta memoria,
son ciertos y fiel reflejo del objeto descrito, debiéndose
55 tomar con carácter amplio y nunca en forma limitativa.

N O T A :

EL MODELO DE UTILIDAD que se solicita, deberá re-
caer precisamente sobre las particularidades característi-
cas de las siguientes reivindicaciones:

1ª.- Un colgador mural, c a r a c t e r i z a d o
60 por comprender un armazón de soporte adosable a un paramen-
to, formado este soporte por un brazo que inferiormente se
bifurca en unas ramas gemelas rematadas en sendos ganchos
vueltos, existiendo en la parte central de bifurcación una

113633



65 perforación adecuada para permitir el paso de un tornillo
 de fijación que se complementa en su función con otros dos
 calados a través de perforaciones previstas en las inmedia-
 ciones de las extremidades inferiores de las ramas, con la
 particularidad de que el brazo central y superior del cita-
 do soporte, finaliza en una cruceta que mantiene una placa
 70 conformada en material laminar en función de cabecilla pa-
 ra sustentación de prendas delicadas y cuya cabecilla se
 mantiene mediante calado en la misma y en correspondencia
 en unas protuberancias posteriores, de unos tornillos pa-
 santes de las ramas de la cruceta extrema del brazo central
 75 del soporte.

2ª.- "UN COLGADOR MURAL".

Todo según queda expuesto en la presente memoria,
 que consta de cuatro hojas foliadas y mecanografiadas por
 una sola cara, y una hoja de dibujos que con la misma se
 acompaña.

MADRID, 19 de Mayo de 1.965.

P. AG
Miguel Polo
 FE

FIG. 1

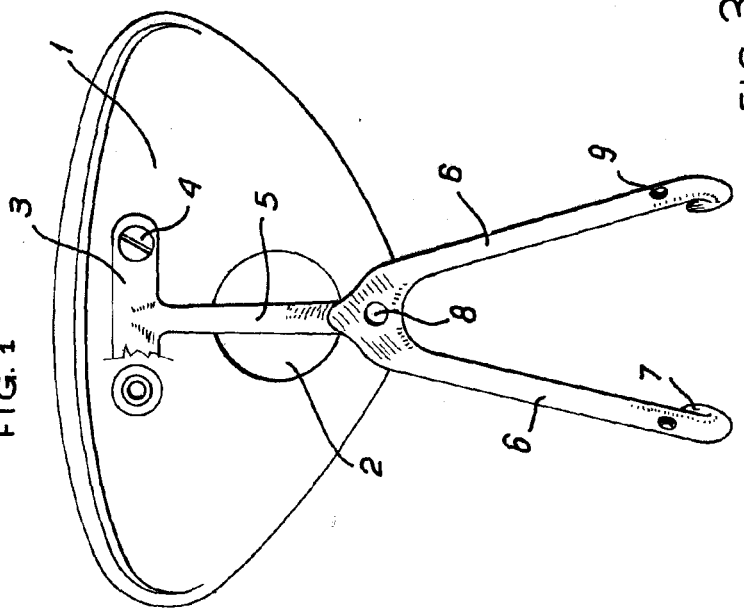

FIG. 2.

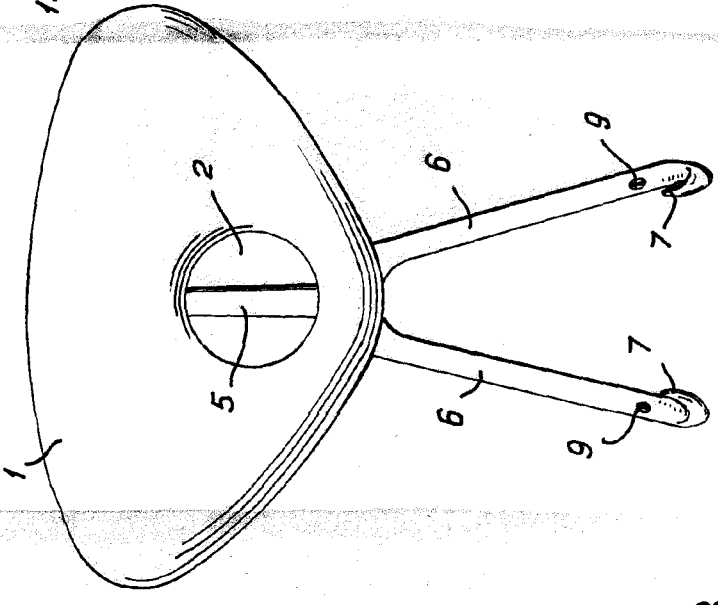

FIG. 4.

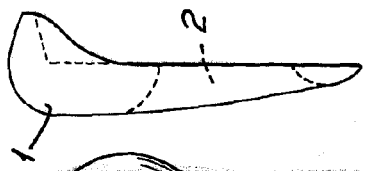
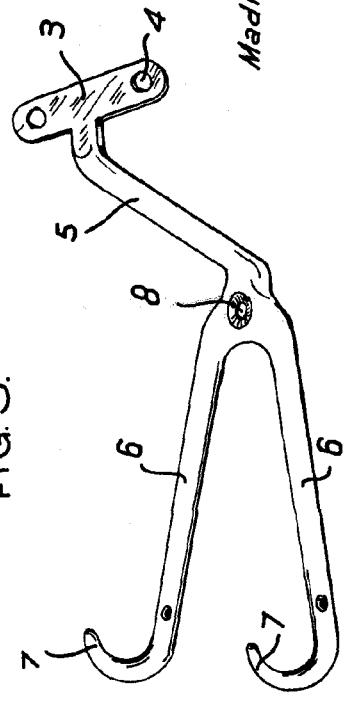

FIG. 3.



ESCALA VARIABLE.

Madrid.

19 MAY. 1965