



113632

MEMORIA DESCRIPTIVA

que se acompaña a la solicitud de

UN MODELO DE UTILIDAD

a favor de JOSE VALLE ARMESTO, S.A., de nacionalidad española, residente en GIJÓN (Oviedo), c/ Calvo Sotelo, 45,

por

"SACACORCHOS PERFECCIONADO".

=====

La presente invención se refiere, como su enunciado indica, a un sacacorchos perfeccionado de funcionamiento semiautomático para la extracción, y de penetración sencilla y manual.

La esencialidad del modelo consiste en un disposi-

113632

19



tivo que presenta un elemento extractor en helicoides o tirabuzón clásico, solidarizado de una cabecilla que ofrece una gran superficie y en la cual simultáneamente se previenen medios para el descapsulado de cierres de presión, en cuyo anterior elemento se previene un cuerpo tallado en una pluralidad de valonas que determinan un dentado de cremallera circular, en la cual engranan unos sectores dentados pertenecientes a unas ramas articuladas que permiten un desplazamiento axial del conjunto, en relación con el cuerpo de soporte, cuyo remate inferior consiste en una corona destinada al apoyo sobre el gollete de la botella a descorchar.

Mediante la aplicación del elemento que queda sucintamente descrito, se obtiene por una parte, la ventaja de permitir el calado del helicoides por simple intervención digital, ya que el conjunto de apoyo permanece fijo, y por otra parte, la ventaja de que el esfuerzo de extracción se efectúa a partir de las ramas laterales que en su transformación de efecto de palanca, hacen que la operación se realice fácilmente por parte de personas no hábiles.

Para la mejor comprensión de cuanto antecede, se acompaña una hoja de dibujos en los que se representa esquemáticamente el modelo que a continuación y con referencia a los mismos, se describe detalladamente.

En dichos dibujos:

La figura 1ª, es una vista lateral de alzado en la que para la mejor apreciación del montaje, se ha realizado una semi-sección convencional.

La figura 2ª, es una representación, en vista vuelta a noventa grados respecto a la correspondiente a la de la figura 1ª, del cuerpo de soporte del dispositivo.

La figura 3ª, finalmente es una vista en planta del dicho cuerpo de soporte.

113632



Según queda representado en los dibujos, la marca
(1) es un manguito de guía dotado lateralmente de dos ore-
40 jetas (2) en las que mediante pasadores convenientes (3) se
articulan las ramas (4) de palanca rematadas en sus extre-
midades en unos ensanchamientos (5) que facilitan la actua-
ción.

Las ramas articuladas (4) presentan centralmente
45 unos sectores (6) convenientemente dentados para el calado
en la cremallera circular (7) tallada en el cuerpo de vásta-
go (8) que inferiormente se remata en el helicoides (9) o
cuerpo de extracción propiamente dicho y que inferiormente
se presenta en la parte central de la corona (10) determi-
50 nante del apoyo sobre el gollete, y mantenida y solidariza-
da con el manguito (1) a través de los brazos (11), forman-
do en conjunto el cuerpo de soporte que superiormente se re-
mata en un cuello (12) envolvente de la parte superior de la
cremallera (7) y antes del remate del mismo en la pieza (13)
55 en la que se previene, en la gran superficie de que dispone,
la abertura (14) adecuada para el descapsulado complementa-
rio.

Descrita suficientemente la naturaleza y objeto
del modelo, así como la manera en que el mismo puede ser
60 llevado a la práctica se hace constar que en su realización
podrán ser variables las materias, dimensiones y formas,
siempre que ello no altere, cambie o modifique la esencia-
lidad propuesta.

Los términos en que queda redactada esta memoria,
65 son ciertos y fiel reflejo del objeto descrito, debiéndose
tomar con carácter amplio y nunca en forma limitativa.

=.=.=.=.

113632



N O T A :

El MODELO DE UTILIDAD que se solicita, deberá recaer precisamente sobre las particularidades características de las siguientes reivindicaciones:

70

1ª.- Sacacorchos perfeccionado, c a r a c t e -
 r i z a d o por comprender un cuerpo resistente que inte-
 gra una corona de apoyo sobre el cuello de la botella a des-
 corchar y que mediante unos brazos laterales se une a un
 manguito cilíndrico que interior y axialmente, recibe el
 75 cuerpo central del extractor propiamente dicho, rematado en
 el correspondiente helicoides, con la particularidad de que
 la referida parte central del cuerpo de extracción presenta
 tallada una cremallera circular en la que engranan los dien-
 tes de unos sectores pertenecientes a unas ramas articuladas
 80 en orejetas proyectadas exterior y diametralmente del man-
 guito de guía para el cuerpo de extracción, que permanente-
 mente es susceptible de giro libre en cualquier magnitud
 angular.

85

2ª.- Sacacorchos perfeccionado, según la reivin-
 dicación anterior, caracterizado porque las ramas articula-
 das de engrane en la cremallera circular se rematan en en-
 sanchamientos aplanados que facilitan la actuación del dis-
 positivo, y el cual queda ventajosamente dotado de una cabe-
 cilla de gran amplitud lateral que facilita la actuación de
 90 penetración por intervención digital, a la vez que esta mis-
 ma cabecilla presenta una escotadura adecuada para verificar
 descapsulados de cierres de presión.

90

3ª.- "SACACORCHOS PERFECCIONADO".

=..=..=..=



1965

Todo según queda expuesto en la presente memoria, que consta de cinco hojas foliadas y mecanografiadas por una sola cara, y una hoja de dibujos que con la misma se acompaña.

MADRID, 19 de Mayo de 1.965.

P. A.

Modesto P. de

Sanchez

113632



FIG. 1.^a

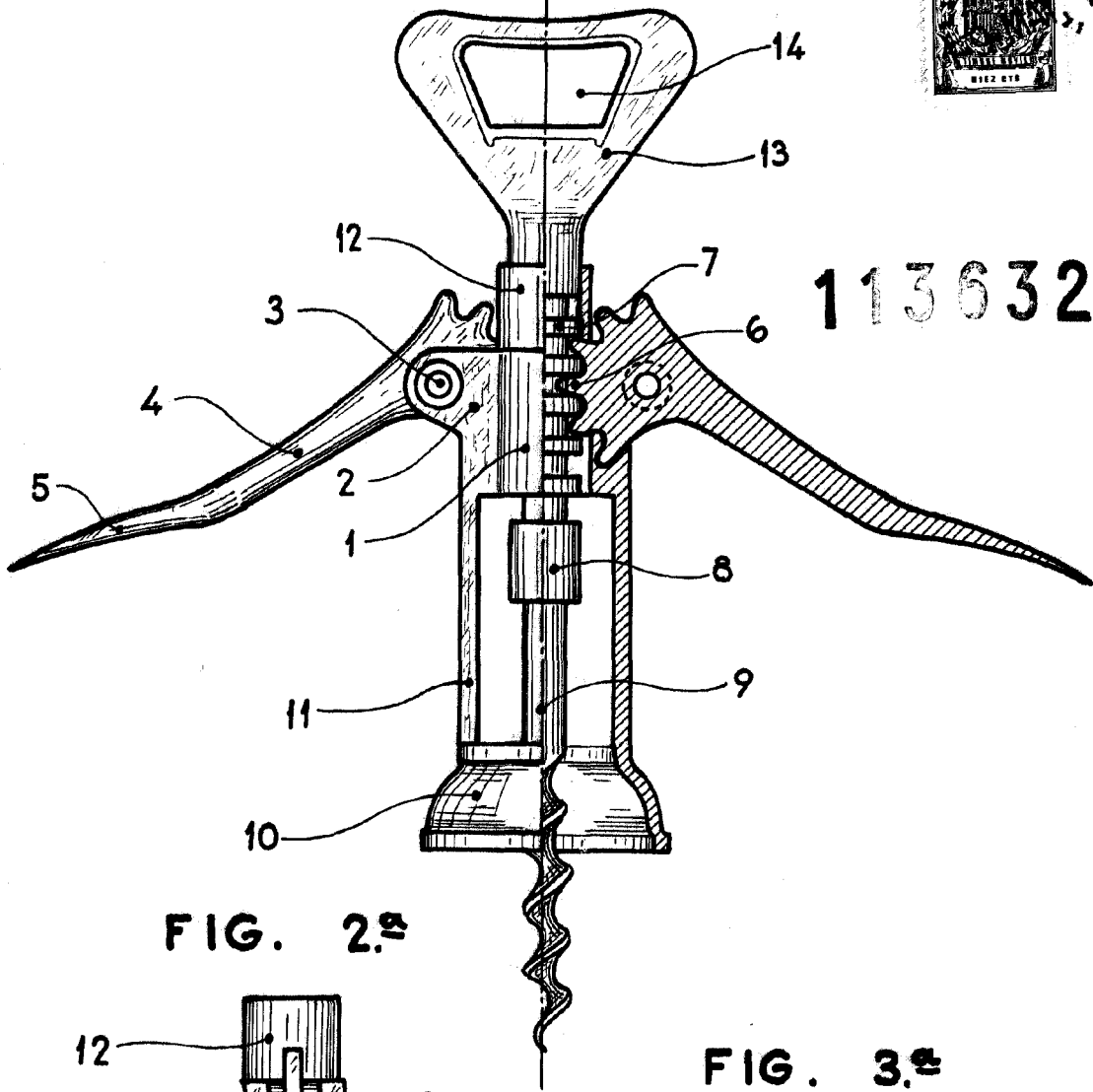

FIG. 2.^a

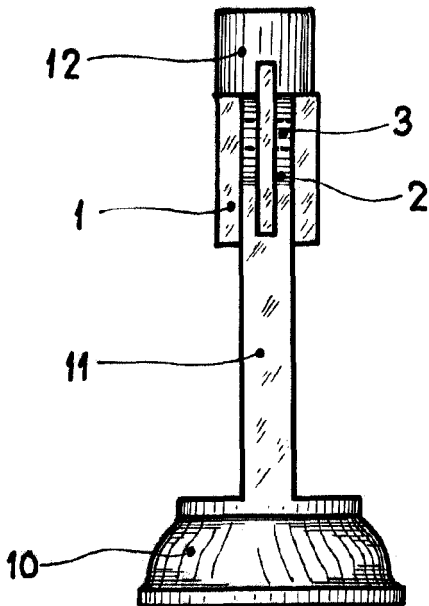
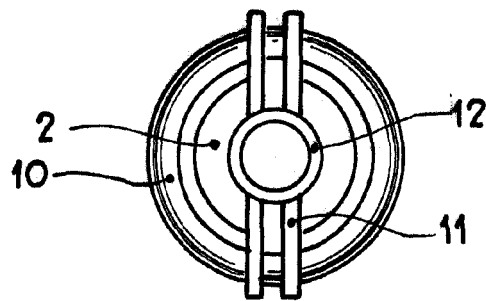

FIG. 3.^a



MADRID 19 MAY. 1965

Modesto S. Valle

ESCALA VARIABLE