



113610

MEMORIA DESCRIPTIVA

correspondiente a la solicitud de concesión de un...

MODELO DE UTILIDAD

SOLICITANTE: Don Agustin Audi Pegueroles

RESIDENCIA: Badalona (Barcelona), Poniente, 8.

ENUNCIADO: MAQUINA PERFECCIONADA PARA CORTAR, PULIR

Y PERFORAR PIEZAS CERAMICAS.-

Prioridad: Patente n.º del



- 1 12 - eje basculación plataforma
- 13 - eje graduación altura disco
- 14 - aspirador polvo
- 15 - cremallera arrastre plataforma
- 5 16 - poleas
- 17 - bolsa recogida polvo
- 18 - muela pulidora
- 19 - brocas

10 Basicamente, esta máquina está constituida por un chasis 1, provisto de dos ruedas de transporte 10, en un extremo superior del cual hay dos soportes 7 en los que se articula por medio de un eje 12, una plataforma oscilante 9, la cual lleva incorporada en un extremo anterior, un disco de corte 4 protegido por una carcasa 5, una muela pulidora 18 y una broca 19. Esta plataforma 9, puede ser

15 graduada en inclinación y por lo tanto se puede producir una aproximación de los dispositivos de corte, pulido y perforación, hacia la mesa de trabajo, mediante un mecanismo de manivela 11 y husillo calado en un eje 13 que une posteriormente los dos soportes 7.

20 El motor eléctrico 6 de que va provisto este conjunto, acciona mediante correas, simultaneamente a los dispositivos de corte 4, pulido 18 y brocas 19 y también a un aspirador de polvo 14 colocado detrás de la mesa y cuyo aspirador 14 recoge en su bolsa 17 el polvo producido durante el trabajo de los materiales cerámicos, en el caso de que dicho trabajo no se realice bajo la acción de un

25 chorro de agua, que en otro caso sería recogida en la bandeja inferior 2.

30 La mesa o plataforma deslizante de trabajo 3, que es accionada lateralmente por medio de un volante 15, se desliza impulsada por una cremallera central, apoyada por dos guías huecas sobre dos barras cilíndricas 8. La grasa de lubricación se aloja en unos huecos

113610



1 provistos en la parte superior de las ya citadas guías huecas.

Hecha la descripción precedente es necesario añadir que los detalles de realización de la idea expuesta pueden variar, sin que por ello cambie la esencia de la invención, que es la que se desprende de los párrafos que anteceden y la que se reivindica en la siguiente

N O T A

En resumen: El Modelo de Utilidad que se solicita, recaerá sobre las reivindicaciones siguientes:

10 1ª.- MAQUINA PERFECCIONADA PARA CORTAR, PULIR Y PERFORAR PIEZAS CERAMICAS, caracterizada porque, está constituida esencialmente por un chasis provisto de dos ruedas de transporte, en un extremo superior del cual hay dos soportes en los que se articula por medio de un eje, una plataforma oscilante, la cual lleva incorporado en su extremo anterior un disco de corte protegido por una carcasa, 15 una muela pulidora y una broca, cuya plataforma puede ser graduada en inclinación y por lo tanto se puede producir una aproximación de los distintos dispositivos de trabajo enumerados, hacia la mesa de trabajo, mediante un mecanismo de husillo y manivela que actúa sobre un 20 eje que une posteriormente los dos soportes ya citados, estando provisto el conjunto de un motor que mediante correas acciona simultáneamente a los dispositivos de corte, pulido y perforado y también a un aspirador de polvo colocado detrás de la mesa, y cuyo aspirador recoge el polvo producido durante el trabajo de los materiales cerámicos, en el caso de que dicho trabajo no se realice bajo la acción 25 de un chorro de agua, que en otro caso sería recogido por una bandeja inferior provista del correspondiente desagüe.

30 2ª.- MAQUINA PERFECCIONADA PARA CORTAR, PULIR Y PERFORAR PIEZAS CERAMICAS, caracterizada según la reivindicación anterior y porque la mesa o plataforma deslizante de trabajo, que es accionada

113610



1 lateralmente por medio de un volante, se desliza impulsada por una cremallera central, apoyada por dos guias huecas, provistas en su parte superior de alojamientos para la grasa de lubricación, sobre dos barras cilíndricas.

5 3ª.- Se reivindica por último como objeto sobre el que ha de recaer el Modelo de Utilidad que se solicita: MAQUINA PERFECCIONADA PARA CORTAR, PULIR Y PERFORAR PIEZAS CERAMICAS.

10 Todo tal y como queda descrito y reivindicado en la presente memoria que consta de cinco páginas escritas a máquina y dibujos que la acompañan.

Madrid, 17 mayo 1965

ALFONSO UNGRIA

P.P.

15

20

25

30

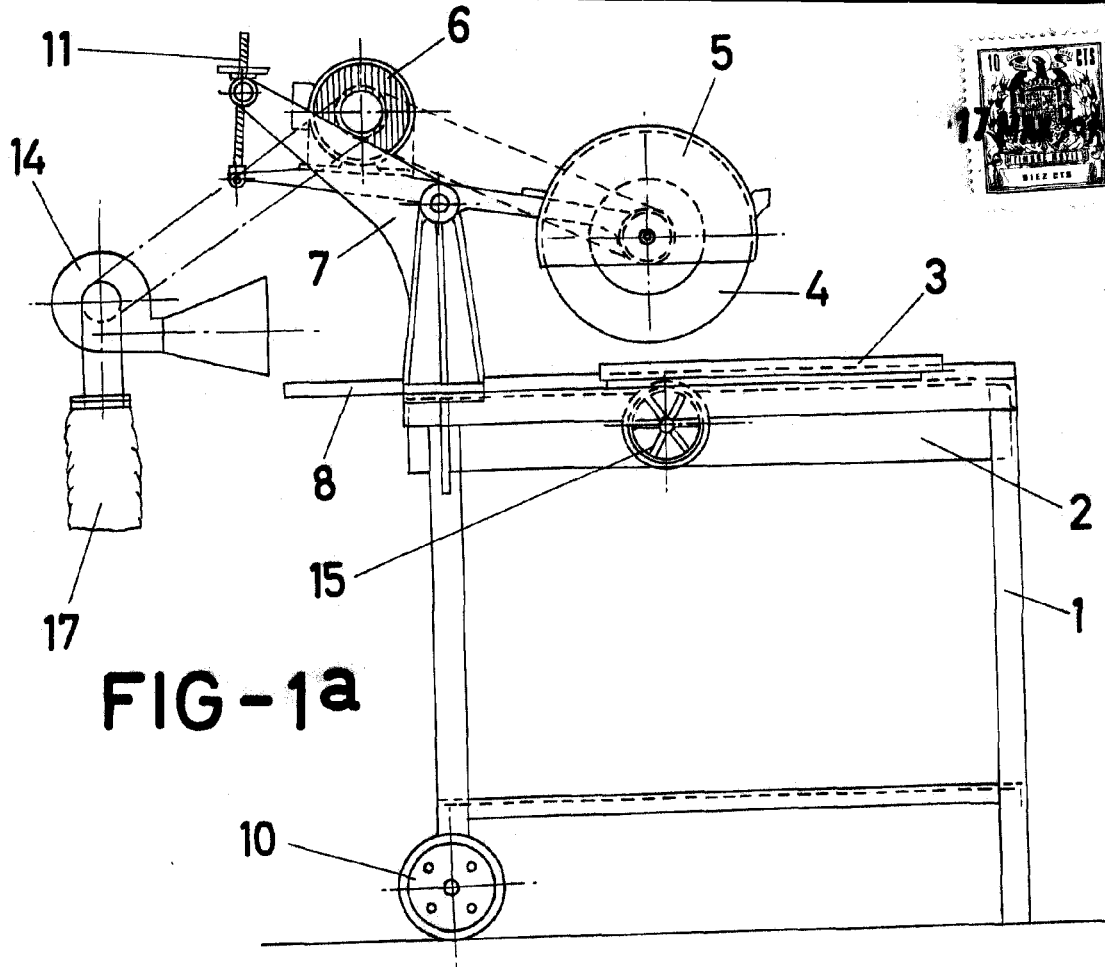

FIG-1a

113610

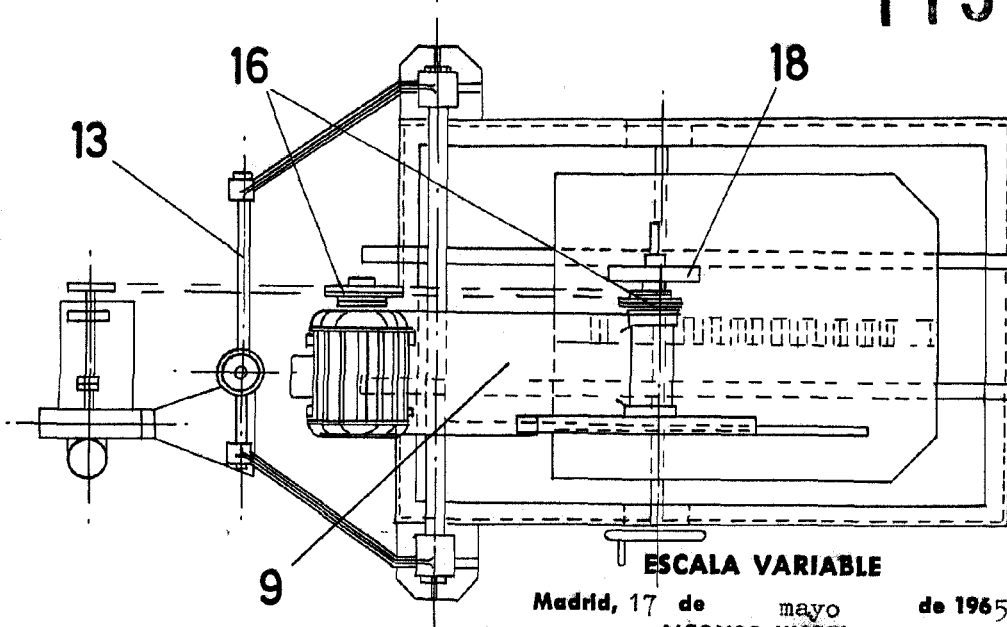

FIG-2a

ESCALA VARIABLE

Madrid, 17 de mayo de 1965

ALFONSO UNGRIA

P.P.

113610

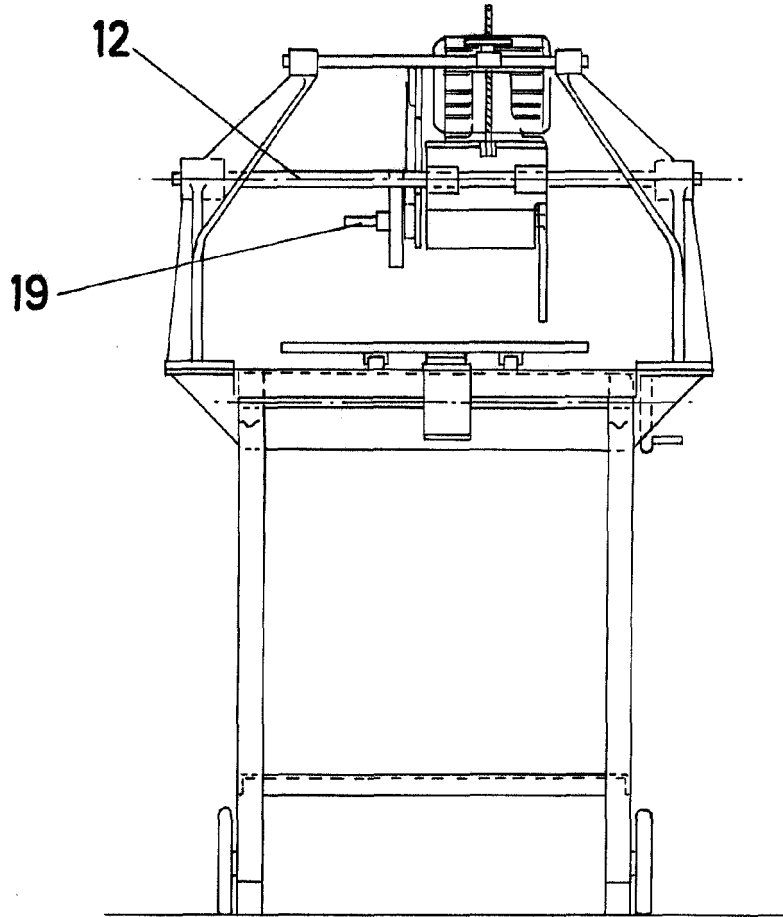

FIG-3a

ESCALA VARIABLE

Madrid, 17 de mayo de 1965

ALFONSO UNGRIA

P.P.