



113605

MODELO DE UTILIDAD

Por V E I N T E años
a favor de la entidad INDUSTRIAS PLASTICAS TIRSO, S.A.
de nacionalidad española
residente en MADRID, c/ Dolores Folgueras, nº 8
por: "UN CUADRO PERFECCIONADO"

* * *

M E M O R I A D E S C R I P T I V A

5.- El presente registro de Modelo de Utilidad, concierne como su enunciado indica, a un cuadro decorativo perfeccionado, de acuerdo con la descripción detallada que del mismo se realiza, debiendo interpretarse siempre este concepto - en su mas amplio sentido y nunca en limitativo.

Este resultado industrial mejora notablemente todo - cuanto sobre el particular, se conoce y utiliza actualmente, tanto, por su sencillez constructiva, resistencia, duración, estética y economía.

10.- Para la debida comprensión de este objeto, se adjunta



113605

a la presente memoria descriptiva, una hoja de planos en la que a título de ejemplo, se representan todas y cada una de las partes que lo forman y relación que guardan entre sí.

En la citada hoja de dibujos queda representado:

5.- FIGURA PRIMERA.- La misma muestra una vista frontal - del cuadro cuyo registro se preconiza.

FIGURA SEGUNDA.- Ilustra una vista en sección longitudinal del mismo, por la que se identifica su especial disposición.

10.- En estas figuras y con el mismo valor en ambas, se aprecian las siguientes referencias:

1.- Marco propiamente dicho, constituido por un cuadro de perfil apropiado y de decoración conveniente, cuyas dimensiones están ajustadas según los casos de aplicación.

15.- 2.- Plano de fondo del cuadro, constituido en un material flocado, quedando totalmente eliminados los clásicos - cristales.

Este material flocado, será elegido en un color intenso para establecer un vivo contraste con el motivo decorativo -3-.

20.- 3.- Elemento decorativo, constituido por una representación corporea tridimensional, que queda fijado directamente sobre el plano flocado -2-, según detalle de la sección representada en la figura 2ª del plano anexo.

25.- Este elemento decorativo, de representación adecuada, presentará un color que establezca, tal como queda indicado un - fuerte contraste con el color del plano de fondo -2-.

El efecto del cuadro acabado, es muy sugestivo, por cuanto que al contraste de coloridos y tonos, se añade el efecto - tridimensional y la eliminación de planos transparentes, por -



113605

lo cual el efecto de relieve es perfecto.

- 4.- Corresponde a una posible variante de realización de fijación del plano -2-, sobre el marco, en la cual se establece en la parte posterior del citado marco, un cajead -
- 5.- que facilita la adaptación del plano flocado.

- Descrita suficientemente la naturaleza del Modelo, se hace constar expresamente que cualquier modificación de detalle que se introduzca en el mismo, se considerará incluida - dentro de esta protección, en tanto que no altere o modifique
- 10.- esencialmente su finalidad característica.

N O T A

Por último, se declaran de novedad y utilidad, las siguientes:

RE I V I N D I C A C I O N E S

- 15.- 1ª.- Un cuadro perfeccionado, caracterizado esencialmente por comprender la disposición de un marco de perfil y ornamentación apropiada, que presenta en su parte posterior unos cajeados que permiten la adaptación de un plano flocado, previsto en un color intenso y sobre cuyo frente se dispone un elemento decorativo tridimensional de caracter apropiado, que por contraste de color y sentido de profundidad, crea un sugestivo efecto de relieve, estando totalmente eliminadas del cuadro, las superficies transparentes anteriores clásicas.
- 20.-

2ª.- UN CUADRO PERFECCIONADO.-

113605



Todo ello conforme se describe y reivindica en la memoria que antecede que consta de CUATRO hojas escritas a máquina por una sola cara y dibujos que la ilustran.-

Madrid, 17 de Mayo de 1965

FIG. 1º

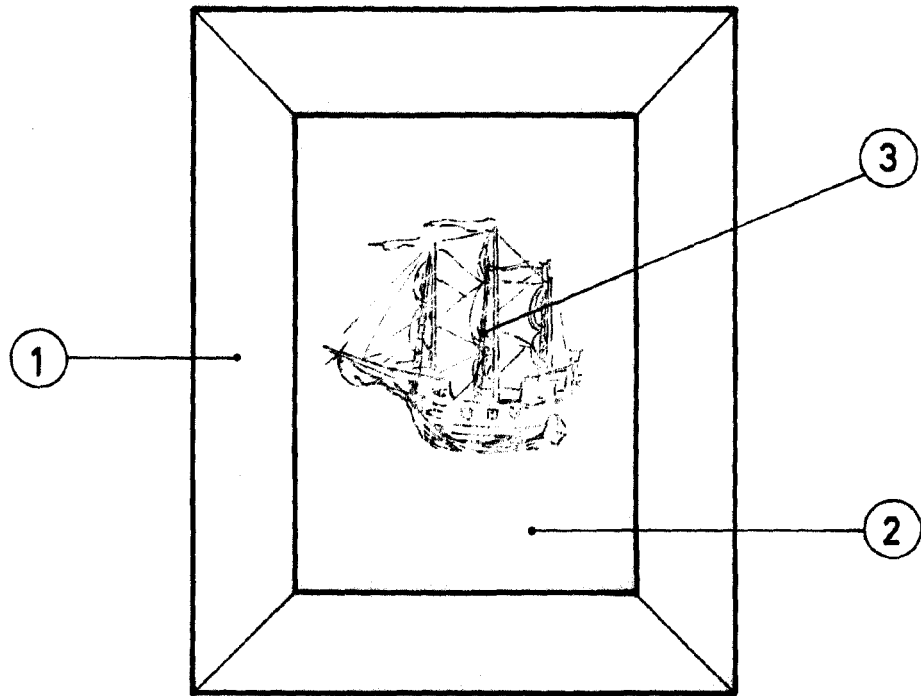
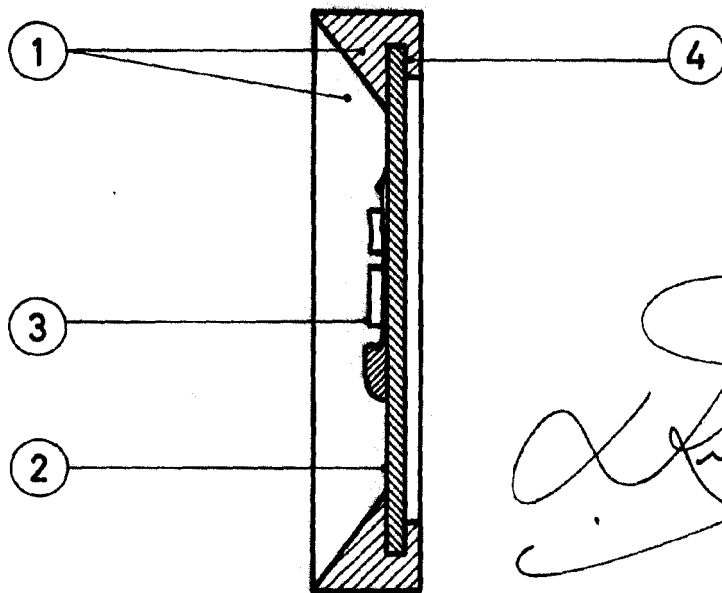

FIG. 2º

113605



A handwritten signature in cursive script, likely the name of the inventor or designer, located to the right of the cross-sectional view.

ESCALA VARIABLE