

113585



113585

MODELO DE UTILIDAD

por 20 años

A favor de D. JUAN GASSÓ BOSCH, de nacionalidad española,  
residente en Barcelona, Vía Layetana, 158. - - - - -  
por: "UN APARATO AUDÍFONO". - - - - -

MEMORIA DESCRIPTIVA

El presente modelo de utilidad se refiere a un  
aparato audífono.

Más concretamente concierne el invento, a un  
5 aparato del tipo que permite oír mejor a las personas  
que tienen deficiencia auditiva y que se colocan directa-  
mente en la oreja del usuario, el cual presenta la ventaja  
respecto a los ya conocidos, de que para su utilización  
se aloja íntegramente en el interior del pabellón acús-  
10 tico, acoplándose en él de modo que el auricular de que

113585



va provisto se ajusta dentro del canal auditivo. Mediante un botón de mando se regula el volumen de sonido y la pila de alimentación del aparato va dispuesta en un portapilas articulado al mismo.

5 El auricular está vinculado directamente al cuerpo del audífono mediante una funda elástica de modo que permite someterlo a una flexión de hasta 90° respecto de su posición normal.

10 Para la mejor comprensión de la presente memoria descriptiva, se acompaña una hoja de dibujos, en los que se representa un caso práctico de realización, que se cita a título de ejemplo no limitativo del alcance de este modelo de utilidad.

En los dibujos:

15 La figura 1, muestra el aparato audífono objeto del modelo, visto en perspectiva.

La figura 2, representa el propio aparato, con el portapilas abierto.

20 La figura 3, constituye una sección longitudinal del propio aparato.

La figura 4, es un detalle del sistema de acoplamiento del auricular al cuerpo del aparato.

La figura 5, ilustra la manera de acoplar el aparato a la oreja del usuario.

25 El audífono está compuesto por un cuerpo -1- de base rectangular prolongado hacia uno de sus extremos en forma decreciente y plano inclinado, terminando en forma redondeada -2- y cuya caja se cierra mediante una tapa fija -3-, una vez dispuestos en su interior los elementos del audífono.  
30

113585

A MAY.



Dicha caja está dividida en tres compartimientos, uno central -4-, en la que se coloca la pila, la cual establece contacto con los elementos del aparato mediante dos laminillas metálicas -5- y -6- con patillas elástica -7-, en cuyo compartimiento existe una ventana -8- que se cierra mediante el portapilas -9- articulado en uno de los lados de la misma.

El micrófono va dispuesto en uno de los compartimientos laterales -10-, enfrentado con un orificio -11- que presenta la caja en su base, para entrada del sonido, y conectado a un botón de control de volumen -12- a través de un taladro -13- practicado en el cuerpo -1-.

Los componentes del amplificador van dispuestos en el otro compartimiento lateral -14- que termina en forma redondeada, el cual está en comunicación con el auricular -15-.

Este auricular está enfundado en una funda de material elástico -16-, Fig. 4, presentando un orificio en uno de sus extremos mientras que por el extremo abierto o boca sobresale lo suficiente para acoplarlo mediante un casquillo -17- en un orificio -18- que presenta el cuerpo -1- del aparato.

La colocación correcta del aparato se muestra en la figura 6, en la cual podemos ver, el auricular -15- alojado en el conducto auditivo -19- de la oreja, junto al tímpano -20- del mismo.

En el caso de que el auricular no se ajuste lo suficiente en el canal auditivo del usuario, por ser éste demasiado ancho, se ha previsto un adaptador complementario que se acopla sobre el auricular.

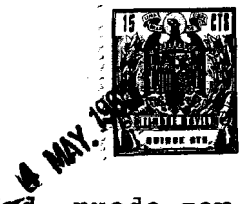

El modelo, dentro de su esencialidad, puede ser llevado a la práctica, en otras formas de realización, que difieran en detalle de la indicada a título de ejemplo, a las cuales alcanzará igualmente la protección que se recaba. Podrá, 5  
pués, fabricarse el aparato audífono de referencia, en cualquier forma y tamaño, con los materiales y medios más adecuados, por quedar todo ello comprendido en el espíritu de las reivindicaciones.

N O T A

10 Se reivindica como objeto del presente modelo de utilidad:

1.- Un aparato audífono, caracterizado esencialmente por estar compuesto por un cuerpo portador del micrófono, los componentes del amplificador y la pila, en tanto 15  
que el auricular del aparato va montado en forma elástica sobresaliendo del citado cuerpo a fin de que pueda ajustarse directamente dentro del canal auditivo de la oreja del usuario.

2.- Un aparato audífono, según la anterior reivindicación, caracterizado porque el auricular del aparato 20  
va enfundado en una bolsa elástica cuya boca sobresale lo suficiente para quedar acoplada, mediante un casquillo en un orificio que presenta la caja del aparato, y a través del cual se establece la comunicación del auricular con el 25  
amplificador del aparato.

3.- UN APARATO AUDÍFONO.

- 5 -

113585



Consta la presente memoria descriptiva de cinco hojas mecanografiadas, foliadas, numeradas y escritas por una sola cara, acompañada de una hoja de dibujos.

Barcelona, para Madrid, a 4 de Mayo de 1965.

JUAN GASSÓ BOSCH

P. A.

*Juan Gassó Bosch*

113585



Fig. 1

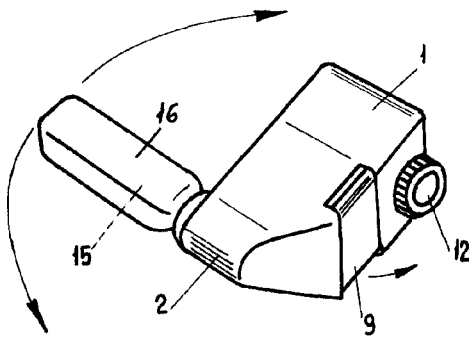

Fig. 2

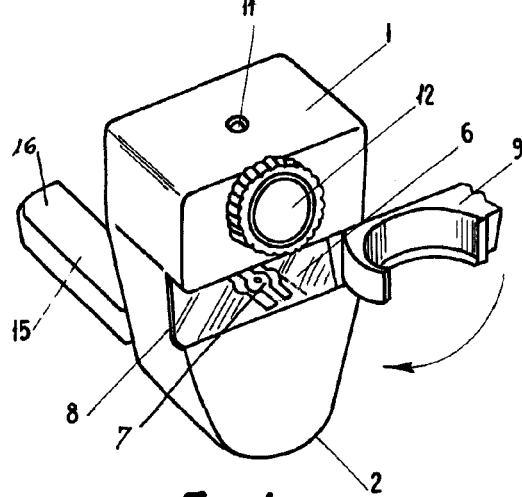

Fig. 3

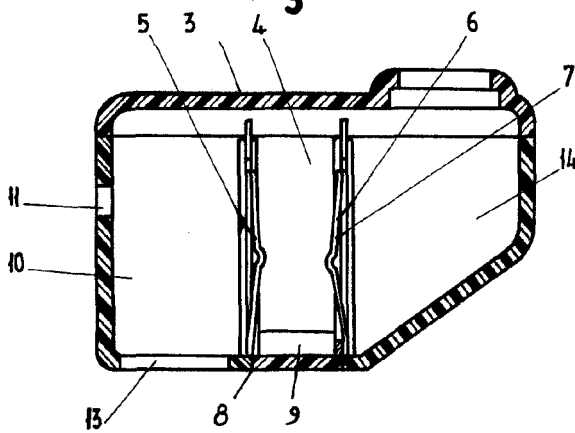

Fig. 4

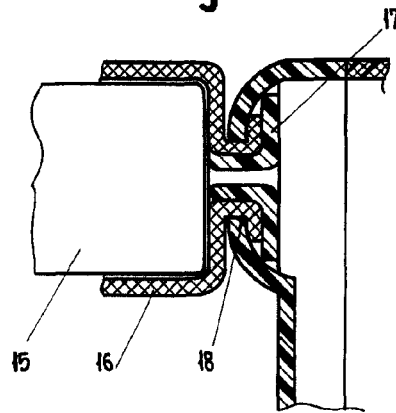
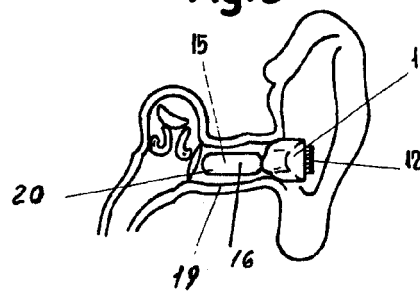

Fig. 5



Barcelona, 4 Mayo 1965  
p.a.

*W. Gassó*

Escala variable