



14

113559

MEMORIA DESCRIPTIVA

que se acompaña a la solicitud de

UN MODELO DE UTILIDAD

a favor de Don Jaime PÉREZ Rubio y Don José María FIGUERAS Carreras, ambos de nacionalidad española y residentes en - Barcelona, c/ Casanova núm. 159 y c/ Molas núm. 21, respectivamente,

por

"UN SOPORTE PARA BOLSOS APLICABLE A COCHECITOS DE NIÑO".

=====

La presente descripción se refiere, como su enunciado indica, a un soporte de adaptación universal y destinado a fijarse en los cochecitos de niño para el adecuado mantenimiento de un bolso.

113559



siste en una armadura resistente susceptible de acoplarse a cualquier ancho mediante mecanismo telescópico para permitir la fijación en diversos tipos de cochecitos y lo cual se realiza mediante unas abrazaderas envolventes de las ramas del bastidor del vehículo. Posteriormente queda dispuesto para la recepción del bolso, que ventajosamente previene en su parte inferior y posterior, de unos pequeños enganches que evitan las caídas involuntarias.

Para la mejor comprensión de cuanto antecede, se acompaña una hoja de dibujos en los que se representa esquemáticamente el modelo, que a continuación y con referencia a los mismos, se describe detalladamente.

En dichos dibujos:

La figura 1ª, es una vista en perspectiva de la armadura del soporte.

La figura 2ª, es un detalle del mecanismo telescópico de acoplamiento, seccionado convencionalmente.

La figura 3ª, muestra el bolso que ha de ser soportado.

La figura 4ª, finalmente ilustra el conjunto acoplado en las ramas posteriores de un cochecito de niño.

Según queda representado en los dibujos, el soporte consta de dos armaduras laterales (1), acodadas, y cuyas ramas vueltas (2) se presentan enfrentadas de manera que son abarcadas por un manguito (3) que permite la variación del ancho del conjunto para la fijación en cualquier tipo de cochecito y lo cual se consigue mediante unos soportes de orejeta (4) dispuestos en los laterales, sobre los que quedan atornilladas unas abrazaderas (5) para las ramas (6) del bastidor del mismo coche. Este soporte queda destinado a mantener un bolso (7) en el que se previenen unos enganches posteriores (8) y otros inferiores (9) que contribuyen a la

113559



155

sujeción incluso en la circulación o en los movimientos bruscos impartidos en la barra superior (10).

40 Todo lo anterior, permite el cómodo transporte de diversos efectos sin necesidad de contar con un cochecito especial, o lo que es peor, tener que transportar a los mismos a la vez que trata de empujarse con adecuado dominio al mismo coche.

45 Descrita suficientemente la naturaleza y objeto del modelo, así como la manera en que el mismo puede ser llevado a la práctica, se hace constar que en su realización podrán ser variables los materiales, formas y dimensiones, y en general, cualquier otro detalle accesorio o secundario, siempre que ello no altere, cambie o modifique la esencialidad propuesta.

50 Los términos en que queda redactada esta memoria son ciertos y fiel reflejo del objeto descrito, debiéndose tomar con carácter amplio y nunca en forma limitativa.

N O T A :

55 EL MODELO DE UTILIDAD que se solicita, deberá recaer precisamente sobre las particularidades características de las siguientes reivindicaciones.

60 1ª.- Un soporte para bolsos aplicable a cochecitos de niño, c a r a c t e r i z a d o por comprender dos armaduras simétricas provistas de ramas orientadas en enfrentamiento, y cuyas ramas se alojan en el interior de un manguito, a efecto de alcanzar un mecanismo susceptible de extensión telescópica que permite la adaptación a cualquier

113559



65 ancho del bastidor del propio cochecito al cual se fija mediante unas abrazaderas retenidas por los propios tornillos de aprieto de las mismas sobre soportes en orejeta proyectado de las armaduras.

70 2ª.- Un soporte para bolsos aplicable a cochecitos de niño, según la reivindicación anterior, caracterizado porque las armaduras se presentan acodadas de manera que la parte inferior y el manguito correspondiente se proyectan respecto al plano de inserción, soportando el dicho tramo inferior al bolso a que quedan destinado y que superiormente apoya lateralmente sobre el tramo de manguito superior
75 con la particularidad de prevenirse unos pequeños enganches en las zonas de contacto en la superficie del referido bolso que impiden la caída involuntaria.

2ª.- "UN SOPORTE PARA BOLSOS APLICABLE A COCHECITOS DE NIÑO".

Todo según queda expuesto en la presente memoria, que consta de cuatro hojas foliadas y mecanografiadas en una sola cara, y una hoja de dibujos que con la misma se acompaña.

MADRID, 14 de Mayo de 1.965.

P. A.

Modesto Polo

Yauco

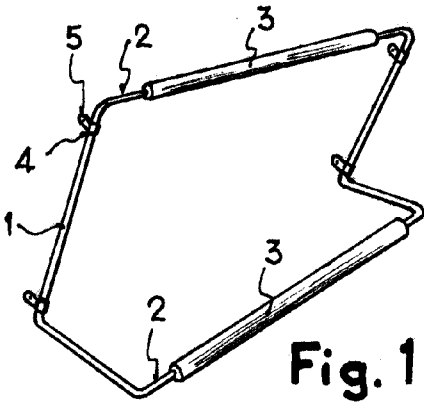

Fig. 1

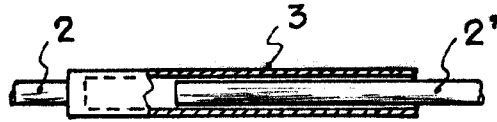

Fig. 2

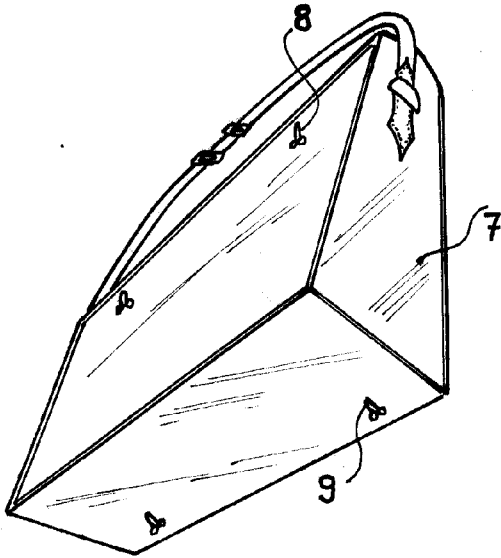

Fig. 3

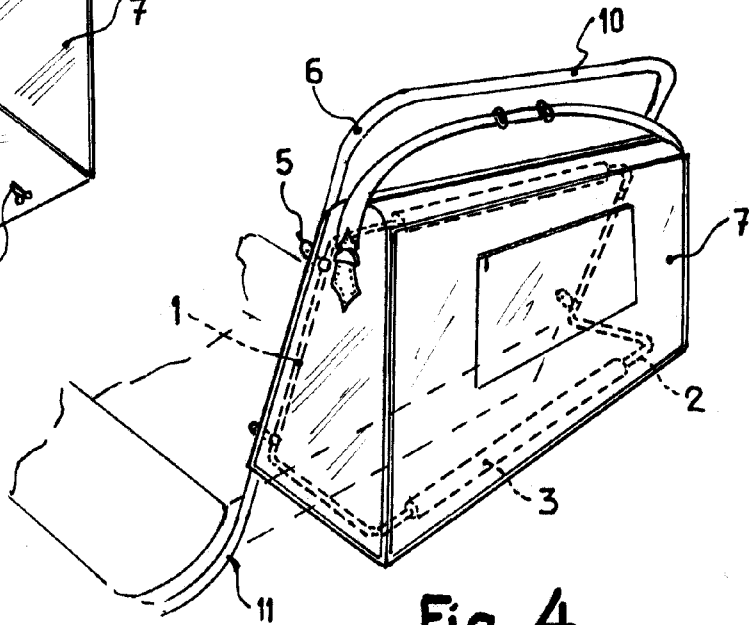

Fig. 4

Madrid, 14 MAY. 1965

M. Polo

Escala variable