

113543

13 MAY 1901



113543

MEMORIA DESCRIPTIVA

que se acompaña a la solicitud de

UN MODELO DE UTILIDAD

a favor de Don Cesáreo CORDERO Val, de nacionalidad española, residente en ZARAGOZA, Plaza de las Tenerías, 4,

por

"CAJA-ESTUCHE EXHIBIDOR PERFECCIONADA".

=====

La presente descripción se refiere, como su enunciado indica, a un nuevo elemento de caja-estuche adecuado para la exhibición de artículos diversos con perfecta protección de los mismos.

La esencialidad del modelo consiste en un -

13 MAY



113543

elemento formado por una base receptora y una tapa en correspondencia, formando en conjunto un cuerpo aplanado, con la característica de que la tapa presenta centralmente una fenestración de forma caprichosa a través de la que se aprecia el contenido -
10 de la caja, y cuyo contenido queda perfectamente protegido mediante la intercalación de una lámina, de material transparente, que queda perfectamente tensado por pegado perimetral en la parte interna
15 de la misma tapa, y desde luego, cubriendo la totalidad de la abertura.

Debido a la perfecta protección de los productos contenidos, las aplicaciones del modelo son infinitas, abarcando el estuchado de productos
20 de lencería o camisería y con extensión y aplicación a la presentación de productos alimenticios.

Para la mejor comprensión de cuanto antecede, se acompaña una hoja de dibujos en los que se representa esquemáticamente el modelo que a continuación y con referencia a los mismos dibujos, se describe detalladamente.
25

En dichos dibujos:

La figura 1ª, es una vista en perspectiva semi-superior de la caja-estuche.

30 La figura 2ª, es una representación de alzado, con seccionado a lo largo de un plano medio.

La figura 3ª, finalmente es un ejemplo ilustrativo de una planta del cuerpo de tapa fenestrado.

35 Según queda representado en los dibujos,

13 MAY.



113543

la marca (1) se refiere precisamente al cuerpo de tapa de la caja-estuche propiamente dicha y referenciada como (2). Es característica la presentación fenestrada de la tapa (1) en una abertura caprichosa, tal como se indica en (3) y que por la parte interna de la misma tapa queda recubierta por una lámina transparente (4), a través de la que se apreciarán los productos contenidos y a exhibir.

En la materialización del modelo, podrán utilizarse aquellos materiales que el estado de la técnica aconseje de acuerdo con los productos a contener, admitiendo por lo tanto las variaciones de formación del cuerpo de la caja en láminas de cartón a las que para la protección de la abertura se incorpora un celofán, hasta la realización en cualquier tipo de plásticos debidamente coloreados, manteniendo permanentemente la transparencia de la parte central de la tapa y que preferentemente, quedará enmarcada en una greca (5) decorativa y susceptible de manifestarse en coloraciones características de una marca o empleo.

Descrita suficientemente la naturaleza y objeto del modelo, así como la manera en que el mismo puede ser llevado a la práctica, se hace constar que en su realización podrán ser variables los materiales formas y dimensiones, y en general, cualquier otro detalle accesorio o secundario, siempre que ello no altere, cambie o modifique la esencialidad propuesta.

Los términos en que queda redactada esta memoria, son ciertos y fiel reflejo del objeto descrito



113543

debiéndose tomar con carácter amplio y nunca en forma limitativa.

N O T A :

70 El MODELO DE UTILIDAD que se solicita, deberá recaer precisamente sobre las particularidades características de las siguientes reivindicaciones:

75 1ª.- Caja-Estuche exhibidor perfeccionada, del tipo formado por un recipiente aplanado que recibe en superposición una tapa de cierre, c a r a c - t e r i z a d a porque la tapa propiamente dicha, -
80 presenta una fenestración de contorno caprichoso, que por la parte interior de la misma tapa queda recubierta por una lámina de una materia transparente a través de la que se aprecia la mercancía almacenada, y a la cual protege por quedar firmemente unida en la periferia.

2ª.- "CAJA-ESTUCHE EXHIBIDOR PERFECCIONADA".

==.==.==.==

Todo ello según queda representado en la -



113543

presente memoria, que consta de cinco hojas foliadas y mecanografiadas por una sola cara, y una hoja de dibujos que con la misma se acompaña.

MADRID, 13 de Mayo de 1.965.

PASCUAL CIVANTO
P. F.

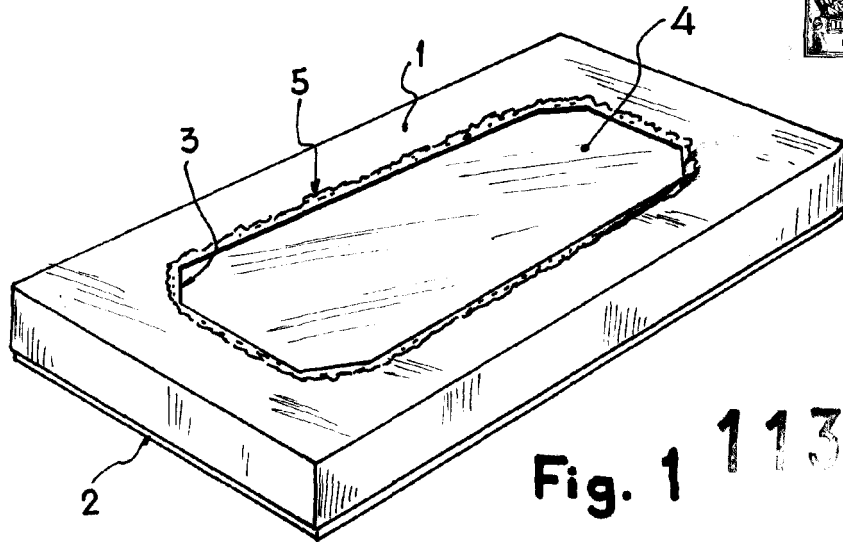

Fig. 1 113543

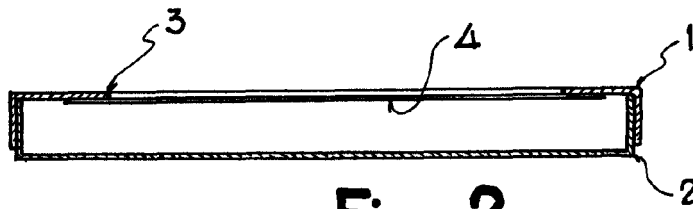

Fig. 2

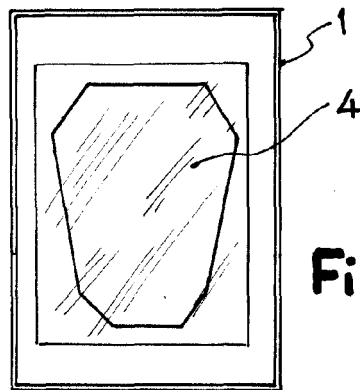

Fig. 3

Madrid, 13 de Mayo de 1.965.

REGISTRADO
P.R.

Escala variable