

113542



113542

MEMORIA DESCRIPTIVA

Correspondiente a un MODELO DE UTILIDAD, que se solicita a favor de D. Nicolás SAN GINES SUAREZ-GUANES, de nacionalidad española, residente en Madrid, e/ Infantas, nº 29, por: "AMAZON DE PORTABEBES, DESMONTABLE Y PLEGABLE".

Se refiere ésta Memoria Descriptiva a un MODELO DE UTILIDAD, cuyo registro se solicita al amparo del derecho que se reconoce en el art. 171 del vigente Estatuto de Propiedad Industrial, y concierne, como se indica en su enunciado, a

5.-, un amazon para portabebés, con características especiales de novedad y utilidad, por las que es merecedor de la protección que se recaba.

Una de las principales características que presenta el Modelo solicitado es la de ser totalmente desmontable, lo

10.- que permite su perfecta limpieza, habiéndose previsto los más simples medios para la unión de las distintas piezas en que se descompone, con objeto de realizar su montaje de la manera más cómoda y en un espacio mínimo de tiempo.

Otra de sus características de utilidad dignas de señalar,

15.- es la que se deriva de su condición anterior, y permite el más perfecto plegado de su conjunto funcional y su cómodo transpor-

te cuando por conveniencia o deseo del usuario no fuese utilizado, sin que ocupe apenas espacio por la condición flexible del material que lo constituye.

- 20.- Para dar una idea más clara del objeto a que se refiere éste Modelo de Utilidad, se acompaña a ésta Memoria una hoja de planos, en la que sin carácter limitativo alguno se ha representado un ejemplo de ejecución preferido, el cual deberá ser considerado en su más amplio aspecto, ya que en la realización industrial podrán introducirse todas aquellas modificaciones de detalle que no alteren su finalidad característica.

En el plano:

- FIGURA 1ª, es una vista de conjunto del armazón, y
30.- FIGURA 2ª, vista en despiece de sus caras frontales y de otra lateral.

- De conformidad con lo representado, el armazón para portabebés presenta forma rectangular, y está constituido por dos caras laterales -1-, y una anterior y otra posterior -2-, las que armadas respectivamente en la forma que se describe a continuación, proporcionan al conjunto la necesaria condición de solidez en su utilización.

- Las caras laterales -1- se arman mediante la disposición de un cartón de forma rectangular, de las mismas dimensiones que la cara que han de armar, y el que queda fijado al cuerpo general del portabebés mediante la disposición de sendos broches a presión -3- y -5-, remaches o cualquier otro medio análogo.

- Las caras anterior y posterior -2-, quedan armadas igualmente mediante la previsión de sendos cartones, también rectangulares, y de las mismas dimensiones que la cara que han de armar, los que por uno de sus lados van forrados o guateados, aso-

plándose al conjunto general del portabebés también mediante broches a presión o medio análogo, a cuyo efecto se prevee como elemento o zona de unión un reborde que sobresale de las referidas caras -2-.

Así, y mediante el simple desabrochado de los medios de unión, son fácilmente extraídos los elementos que arman el conjunto, y el portabebés puede ser plegado y reducido considerablemente su volumen, que en tal forma es transportado cómodamente o guardado sin ocupar espacio apreciable.

Descrito suficientemente el objeto a que se refiere este Modelo de Utilidad, sólo resta añadir que podrán ser variables todas aquellas circunstancias accesorias, tales como cambio de forma, proporciones, dimensiones, etc., y en general cuantas no alteren su propia esencialidad, que es la que se desprende de la descripción que antecede y se reivindica a continuación, debiendo quedar comprendidas en la protección que se recaba todas esas posibles modificaciones.

65.-

N O T A

En resumen: el presente MODELO DE UTILIDAD, habrá de recaer esencialmente sobre las siguientes:

REIVINDICACIONES

1*). ARMAZON DE PORTABEBES, DESMONTABLE Y PLEGABLE, caracterizado esencialmente por que las dos caras laterales, del conjunto, que presentan forma rectangular, se arman mediante la disposición de un cartón de la misma forma y dimensiones, el que queda fijado al cuerpo general del portabebés, también de forma rectangular, mediante la disposición de broches a presión o elemento análogo.

75.-

2ª). ARMAZON DE PORTABEBES, DESMONTABLE Y PLEGABLE, según la reivindicación anterior, caracterizado además porque las caras anterior y posterior del conjunto se arman igualmente mediante la previsión de cartones de forma y dimensiones convenientes, coincidentes con las de la cara que han de armar, uno de cuyos lados está forrado y guateado, acoplándose al conjunto general también por medio de broches a presión o elemento análogo, a cuyo efecto se prevee como zona de unión un reborde sobresaliente en las citadas caras.

80.-

85.-

3ª). ARMAZON DE PORTABEBES, DESMONTABLE Y PLEGABLE.

Todo ello tal y como se describe y reivindica en la presente Memoria Descriptiva y se representa en el plano adjunto.

Consta esta Memoria de cuatro hojas foliadas y mecanografiadas por una sóla de sus caras.

Madrid, 13 mayo 1965

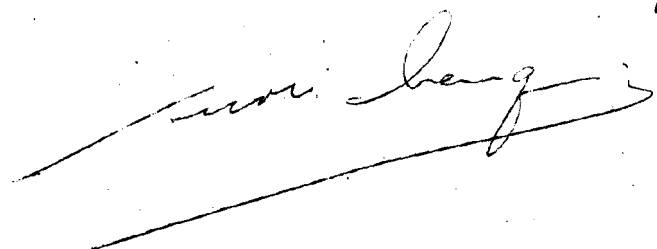
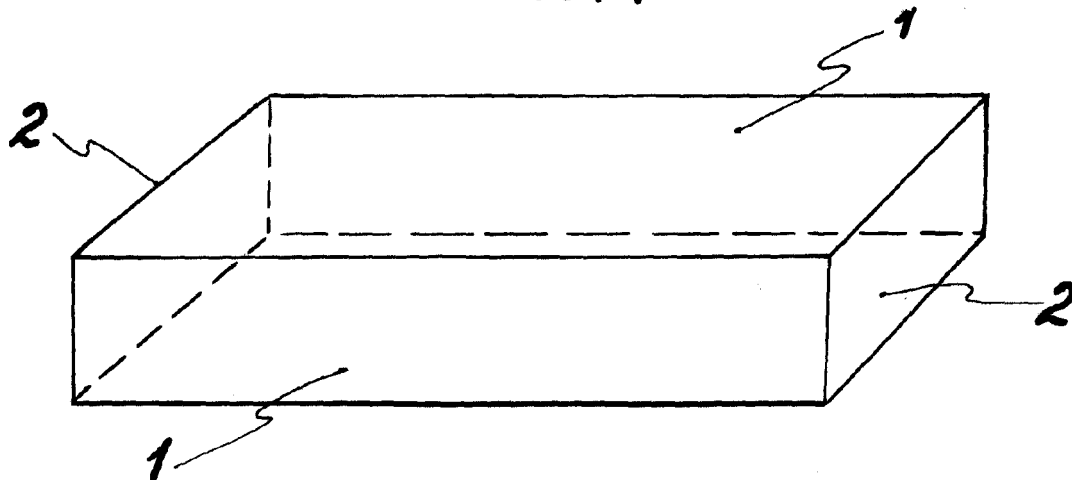
A handwritten signature in dark ink, appearing to read 'Juan Benj', is written over a horizontal line.

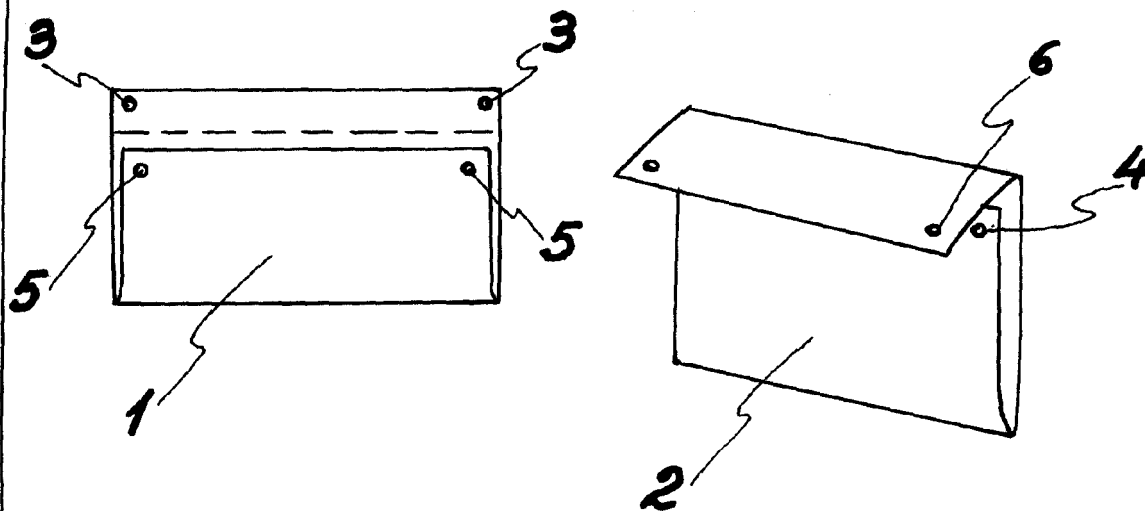


FIG. 1



113542

FIG. 2



Escala variable
Madrid: 10 de 1960

Nicolás San Ginés