

113531

30 ABR



113531

MODELO DE UTILIDAD

por 20 años

por "UN ENVASE PARA PASTILLAS", a favor de Finlandesa de Alimentación, S.A., de nacionalidad española, domiciliada en Barcelona, Loreto, 10.

=====

MEMORIA DESCRIPTIVA

Se refiere el presente Modelo de utilidad a un envase de los que se utilizan para la contención de pastillas y similares, que aporta notables y sensibles mejoras, de orden funcional, constructivo y práctico, sobre las diversas realizaciones de envases de tal tipo ejecutados hasta el momento.

En efecto, es sabido que, hoy en día, son múltiples los tipos de envases existentes para pastillas, desde el usual tubo hasta las más recientes creaciones a base de



estructuras relativamente complicadas, pero cuyo funcionamiento resulta mucho más satisfactorio que el de aquéllos.

Lo que se debe conseguir en dichos envases es que, en primer lugar, sean fáciles de manejo y en segundo lugar,

5. suministren las pastillas de una forma cómoda y simple. Además, estas características deben conseguirse a base de una realización que sea sencilla, de forma tal que su precio de coste resulte acorde con la misión a desarrollar.

10. Todo ello está resuelto de una forma completa con el actual Modelo, que resulta sumamente práctico y eficaz, por lo que ha de tener gran aceptación en el mercado.

15. Para su mejor comprensión, nos vamos a referir a un dibujo que se adjunta a la presente memoria y que representa, a título de ejemplo explicativo, no limitativo, un envase para pastillas, realizado de conformidad con el presente Modelo.

En dicho dibujo, la figura 1 se corresponde con una vista en perspectiva del envase en cuestión, con su tapa quitada para mostrar su constitución interna.

20. La figura 2 representa una vista, también en perspectiva, del propio envase, en posición de servicio.

25. Según tales figuras, el envase para pastillas, objeto del presente Modelo, está constituido por una caja -1- de configuración triangular con un ligero reborde saliente inferior -2- y una serie de nervios verticales -3- en su superficie.

30. Dicha caja posee una abertura lateral -4-, desde cuyos vértices se prolongan unas aletas o tabiques internos -5- y -6- angulares que determinan un compartimiento -7- para las pastillas y otro compartimiento, junto a la abertura referida, para la ubicación de una rueda -8-.



5. Esta rueda -8- es giratoria en un pivote -9-, saliente de la propia caja -1- y portador de un corte diametral -10- para elasticidad del mismo, y va dotada de dos entrantes diametrales -11- y -12-, susceptibles de recibir una pastilla, una vez ésta se ha situado en la plataforma -13-, existente en el interior de la caja para elevar las pastillas.

10. Completa el conjunto una tapa -14- de naturaleza transparente, dotada de unos nervios -15- en su superficie y de dos tetones inferiores -16- y -17-, encajables a presión entre la caja -1- y las aletas internas -5- y -6- de la misma, poseyendo asimismo dicha tapa una abertura -18- en el lugar correspondiente a la rueda -8-, extractora de pastillas.

15. Todo cuanto no afecte, altere, cambie o modifique la esencia del envase descrito, será variable a los efectos del actual Modelo.

N O T A.

20. Se reivindica como objeto de este registro por Modelo de utilidad:

1.- Un envase para pastillas, caracterizado esencialmente, por estar constituido por una caja de estructura triangular con nervios en su superficie y una abertura lateral de la que parten sendas aletas angulares internas que delimitan dos compartimientos, uno mayor, para las pastillas donde existe una plataforma, ligeramente elevada con respecto al fondo de la caja, y otro frente a la abertura referida donde va colocada una rueda, giratoria en un pivote saliente de la caja y dotada de sendos entrantes de ubicación de pastillas, completando el conjunto una tapa transparente con una abertura en el lugar corres-

25.

30.

113531

- 4 -



30 ABR

pendiente a la rueda referida.

Sean cuales fueren las circunstancias que concurren en la esencialidad del Modelo de utilidad definido en la anterior reivindicación, cuyo objeto es:

5. 2.- "UN ENVASE PARA PASTILLAS".

Consta la presente memoria de cuatro hojas foliadas, mecanografiadas por una sola cara y de los dibujos adjuntos.

Barcelona, 30 ABR 1965

10.

P.A. de Finlandesa de Alimentación, S.A.,

M

113531

30 ABR

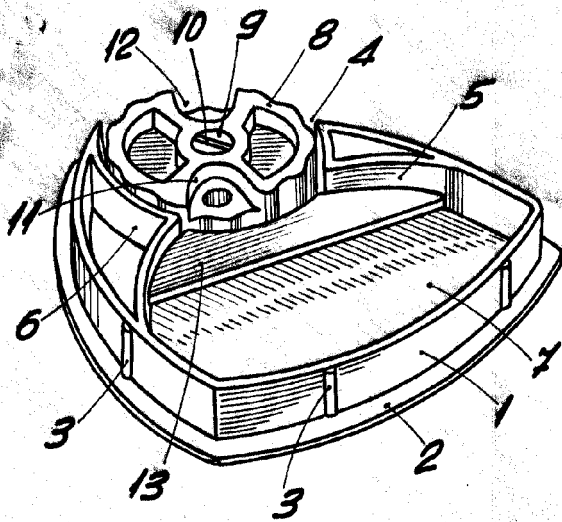
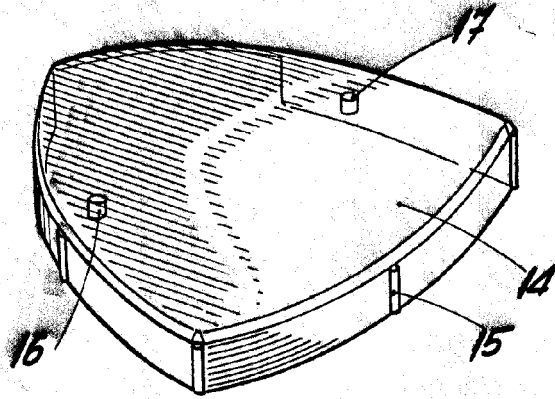

Fig. 1

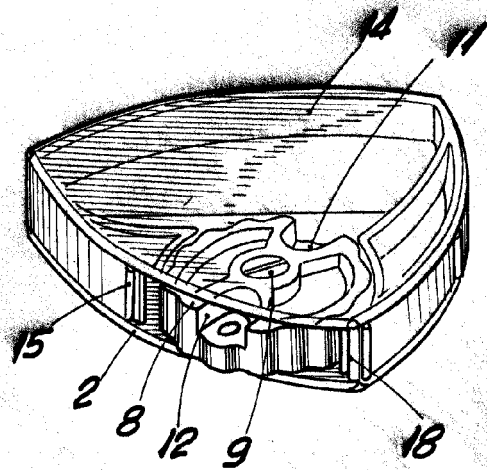

Fig. 2

BARCELONA 30 ABR 1965
P. A.

ESCALA VARIABLE