

113480



113480

# MEMORIA DESCRIPTIVA

correspondiente a la solicitud de concesión de un...

## MODELO DE UTILIDAD

SOLICITANTE: D. MAXIMO SANCHEZ CORTES, de nacionali-  
dad española.

RESIDENCIA: VALENCIA, C/. Segorbe, 9

ENUNCIADO: "UN ELEMENTO ESPECIAL PARA CONSTRUC-  
CION"

Prioridad: Patente ..... n.º ..... del

gl/rl.

113480



1

La invención a que se refiere la presente Memoria constituye una novedad industrial con características y ventajas que la hacen merecedora del privilegio de explotación exclusiva que por ella se solicita, de acuerdo con las prescripciones del Estatuto vigente sobre Propiedad Industrial, de fecha 26 de Julio de 1.929, texto refundido publicado el 30 de Abril de 1.930.

5

10

El elemento para construcción a que se contrae el Modelo de Utilidad nº 110.057, concedido a favor del mismo solicitante, preconiza proveer en los extremos de una serie de cuerpos huecos representativos de partes de caña sendos nervios anulares a cada uno de los cuales se encaja un elemento ornamental de aro, de manera que los aros correspondientes a dos cuerpos huecos quedan en contacto entre sí a lo largo de una varilla que ensarta a los primeros.

15

20

Al realizar prácticamente el objeto del citado modelo, el solicitante ha descubierto una forma ideal de montaje que tiende a reducir y de hecho reduce los costos de producción de este tipo de elementos en función incluso a la simplificación de las fases operativas del proceso fabril que comprende.

25

En orden a tal realización el elemento especial para construcción que se propone viene caracterizado porque es del tipo que se constituye mediante una serie de cuerpos huecos que simulan porciones decorativas de caña, estando provistos en sus extremos de un cuello formado por un nervio anular, y ensartados además por una varilla que les sirve de sostén.

30

Pero la principal novedad del modelo estriba en que presenta los citados cuerpos huecos contactados a testa

113480



1 por sus respectivos cuellos extremos, engendrandose con di-  
cha disposición de contacto una serie de acanaladuras peri-  
metrales en las cuales se disponen encajas a presión sendas  
anillas que enlazan entre sí a los propios cuerpos huecos a  
5 lo largo de la varilla que ensarta a estos ultimos.

Para ayudar a la comprensión de la idea expuesta-  
se ha confeccionado a titulo explicati-vo y sin caracter res-  
trictivo alguno, una lámina de dibujos. Ilustra la presente  
Memoria como un ejemplo de realización del objeto que nos -  
10 ocupa.

La figura 1ª corresponde a una sección vertical -  
de los cuerpos formativos del elemento especial para cons--  
15 trucción. Como puede observarse se constituye mediante una-  
serie de cuerpos huecos -1- que simulan porciones decorati-  
vas de caña comprendiendo un taladro axil de referencia -2-  
apropiado para recibir a una varilla de ensarte. Dichos ---  
cuerpos -1- aparecen dotados en sus extremos de cuellos -3-  
formados por un nervio anular de menor diametro que los ex-  
tremos propiamente dichos de los propios cuerpos -1-, obte-  
20 niendose estos ultimos en combinación con sendas anillas or-  
namentales -4-, una de las cuales se nos muestra en posición  
de acoplamiento sobre uno de los cuerpos huecos -1- que for-  
man parte del elemento de construcción.

Finalmente la figura 2ª corresponde a una vista -  
25 parcialmente seccionada del elemento especial para construc-  
ción definitivamente montado. Según podemos comprobar los -  
cuerpos huecos -1- aparecen ensartados por una varilla de -  
referencia -5- encontrandose contactados a testa por sus --  
respectivos cuellos extremos -3-.

30 La citada disposición de contacto engendra una --



113480

1 serie de acanaladuras perimetrales -6- en las cuales se disponen encajadas a presión sendas anillas -4- que enlazan -- entre sí en los propios cuerpos huecos -1- a lo largo de la varilla -5- que ensarta a estos ultimos.

5 En la practica las anillas -4-que enlazan a los cuerpos -1- a lo largo de la varilla -5- pueden disponerse montadas en las acanaladuras formadas por estos ultimos en grupos de dos o más anillas.

10 En la esfera industrial la realización del elemento especial para construcción descrito ofrece una serie de ventajas decisivas, que se concretan, principalmente, en la formación de acanaladuras perimetrales entre los extremos de los cuerpos simulativos de porciones de caña, para encajar a presión anillas ornamentales.

15 En efecto, el citado montaje evita el encaje de un arete en cada extremo del cuerpo hueco que hasta ahora caracterizaba el elemento de construcción, simplificandose -- por tanto, el proceso fabril de este ultimo en orden a -- la reducción del tiempo y mano de obra necesaria, al tiempo que el propio elemento adquiere una utilidad practica -- singular por el beneficio o efecto nuevo que aporta a la -- función a que se destina.

20 Hecha la descripción precedente es necesario añadir que los detalles de realización de la idea expuesta -- pueden variar sin que por ello cambie la esencia de la -- invención que es la que se desprende de los párrafos que -- anteceden y lo que se reivindica en la siguiente

N O T A

25 En resumen: El Modelo de Utilidad que se solicita ha de recaer sobre las reivindicaciones siguientes:

30



113480

1  
5  
10  
15  
20  
25  
30

1ª.- "UN ELEMENTO ESPECIAL PARA CONSTRUCCION", esencialmente caracterizado porque, siendo del tipo que se constituye mediante una serie de cuerpos huecos que simulan porciones decorativas de caña, estando provistos en sus extremos de un cuello formado por un nervio anular, y ensartados además por una varilla que le sirve de sostén, presenta los citados cuerpos huecos contactados a testa por sus respectivos cuellos extremos, engendrandose con dicha disposición de contacto una serie de acanaladuras perimetrales en las cuales se disponen encajadas sendas anillas que enlazan entre sí a los propios cuerpos huecos a lo largo de la varilla que ensarta a estos ultimos.

2ª.- Se reivindica por ultimo como objeto sobre el que ha de recaer el Modelo de Utilidad que se solicita, "UN ELEMENTO ESPECIAL PARA CONSTRUCCION".

Todo tal y como queda descrito y reivindicado en la presente Memoria que consta de cinco hojas escritas a máquina por una sola cara y dibujos que se acompañan.

Madrid, 10 de Mayo de 1.965  
ALFONSO UNGRIA

*A. U.*

113400



figura 1ª



figura 2ª



ESCALA VARIABLE

Madrid, 10 de mayo de 1965

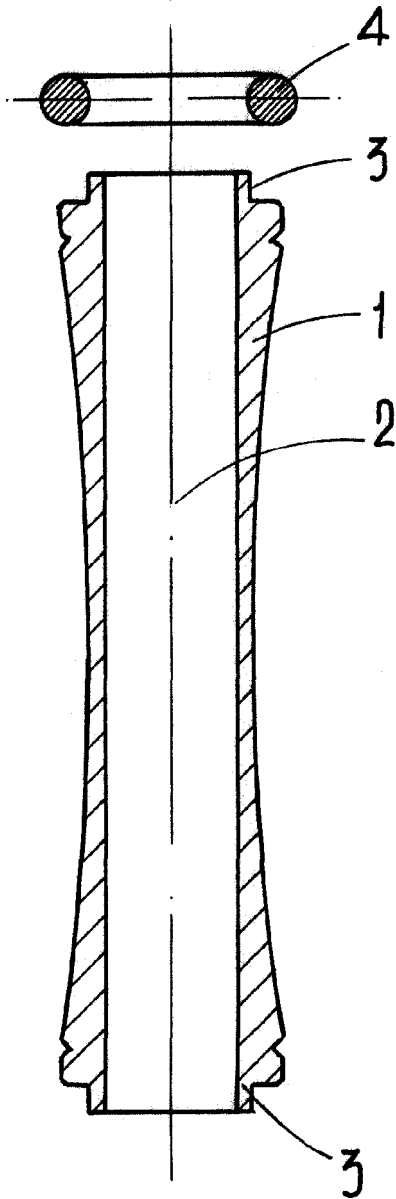
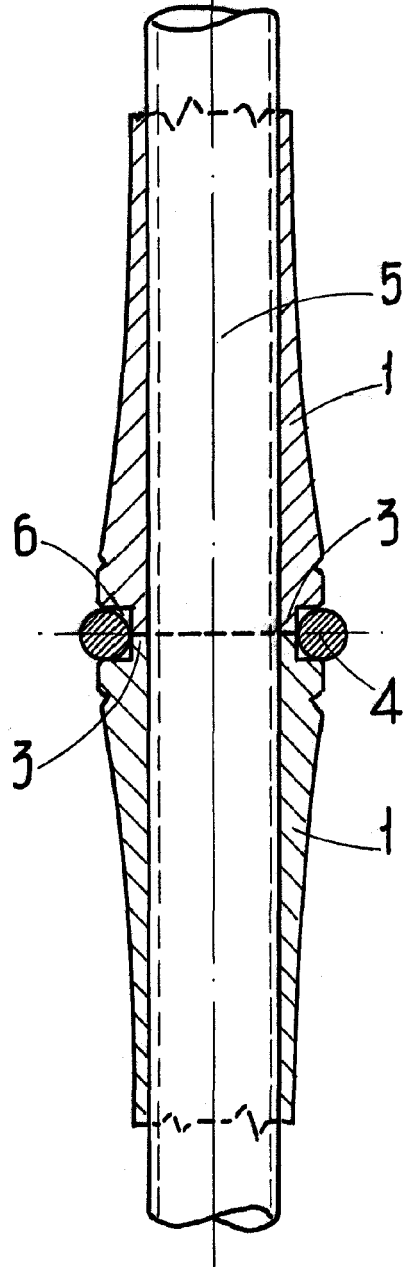
ALFONSO UNGRIA

P.P.