

Oficina Técnica de Propiedad Industrial

Fundada en 1886 por

C. Bonet Durán

Ingeniero Industrial

Plaza de la Constitución, 5. — Barcelona

Agente: J. Bonet del Río, Perito Industrial, S. J. C.



PATENTE DE INVENCION

por 20 años

para "Un aparato musical de actuación neumática imitador
del jazz-band"-----

a favor de los Sres. D. Oreste CODEGHINI y D. Luis CASALÍ,
domiciliados en BARCELONA.

MEMORIA DESCRIPTIVA

La presente memoria descriptiva se refiere a una patente de invención destinada a garantizar la propiedad y la explotación exclusiva de un aparato musical de actuación neumática, que sirve para imitar los sonidos de un acordeón, para cual fin con dicho aparato se ponen en funcionamiento, como a partes fundamentales, una caja que contiene las lengüetas que imita dichos sonidos del acordeón, así como un xilofón, un



- 2 -

tambor, un bombo y dos cajitas chinas, pudiendo adicionar al mismo otros instrumentos secundarios variados.

En el dibujo adjunto se representa, a título de ejemplo, en alzada y en vista lateral uno de los aparatos comprendidos en el objeto de la patente de invención de referencia.

En 1 y 2 se hallan emplazados los fuelles de actuación general, que en el aparato lleva cuatro iguales que van montados sobre un chasis, dos a derecha y dos a izquierda, accionándolos por medio de un árbol cigüeñal a cuatro tiempos. Este cigüeñal lleva un plato engranaje con cadena para reducción de velocidad que tiene una polea con una correa que va al motor.

En 3 está dispuesto el tubo de aspiración que comunica la acción de dichos fuelles 1 y 2 a otro fuelle 16, el cual aspira y comprime el aire para hacer accionar un "sommier" neumático con doble hilera de válvulas 5 y 6.

El fuelle 16 aspira el aire de la caja 10 que contiene las lengüetas del acordeón 8, gobernadas en sus sonidos mediante obturadores 9.

El "sommier" 4 lleva unos fuelles 7 con una pequeña leva en punta 26 con válvula que cierra y abre la conducción de las lengüetas de acordeón 9, dispuestas dentro de una caja 10.

Las válvulas 5 y 6 son actuadas por medio de tubos como 11 que parten de la flauta 12 de admisión de aire, por el frente de la cual resbalan las bandas de papel perforado como 13, que se desarrolla del cilindro 14 y se arrolla en el 15; las válvulas 5 y 6 están instaladas en una caja o "sommier" 4



- 3 -

que recibe aspiración mediante el tubo 4 de los fuelles 1 y 2.

El 27 se halla instalado el xilófono golpeado por percutores como 17 que se actúan con fuelle como 18, gobernados con válvulas como 19 instaladas en una caja o "sommier" 20 que recibe la aspiración de los fuelles 1 y 2 por medio de un tubo 21, gobernándose las válvulas 19 mediante tubos como 22 que parten de la caja 10 y se destapan por acción de obturadores análogos a los de las lengüetas 8, gobernándose por lo tanto por la flauta 12.

Estos xilófonos reposan sobre una tabla armónica de resonancia pudiendo funcionar el aparato con una compresión de 120 a 220 m/m de columna de agua.

En 23 está colocado un tambor cuyos percutores 24 se actúan con fuelle 25 de un modo análogo al explicado para el xilófono 27.

Las lengüetas 8 están acondicionadas para imitar los sonidos del acordeón, de modo que con ellas, el xilófono 27 y el tambor 23 se produce el efecto de una orquesta de jazz-band, pudiendo adicionar un piano de actuación neumática, combinándose entonces los sonidos de este y del acordeón con los demás elementos musicales componentes del jazz-band.

N O T A

Por la patente de invención a que se refiere la presente memoria descriptiva, se REIVINDICA la propiedad y la explotación exclusiva de un aparato musical de actuación neumática, que como principal dispositivo lleva un órgano



- 4 -

imitativo del acordeón y accesoriamente puede llevar otros dispositivos para actuar otros diversos instrumentos, funcionando todos ellos automáticamente con bandas de papel con perforaciones para admisión de aire.

Sean cuales fueren las circunstancias que concurren con la esencialidad del objeto de la patente, definida en la anterior reivindicación, cual objeto está constituido por:

"Un aparato musical de actuación neumática imitador del jazz-band".

Consta la presente memoria de cuatro hojas foliadas, escritas por una sola cara.

Barcelona, 5 de Junio de 1929.

P. p. de los Sres. D. Oreste CODEGHINI y D. Luis CASALI,

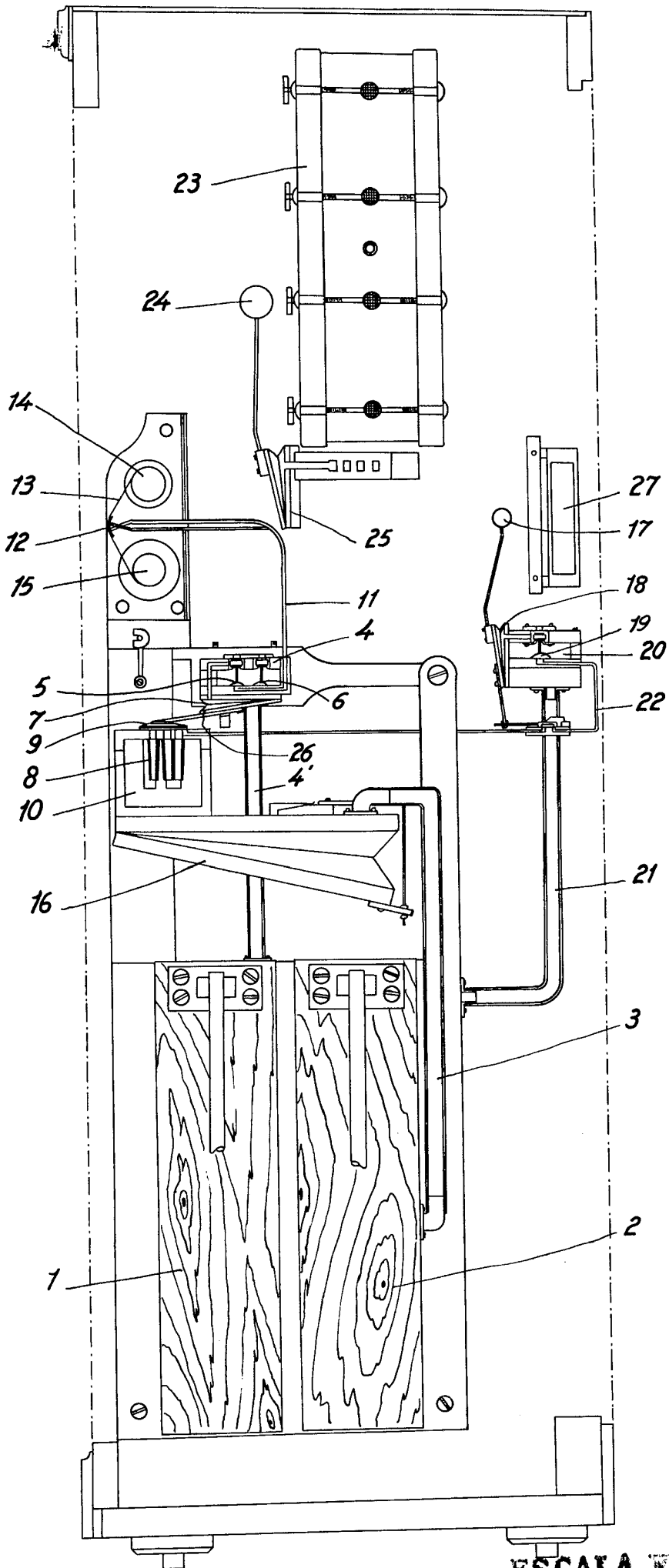

ESCALA VARIABLE

Barcelona

5 de Julio

[Handwritten signature]

127